

**Plan Exportador de Cacao Procedente de Coper, Boyacá**

**Danna Katherine Reyes Nieto**

**Universidad Antonio Nariño**

**Facultad de Ciencias Económicas y Administrativas**

**Comercio Internacional**

**Tunja**

**2020**

**Plan Exportador de Cacao Procedente de Coper, Boyacá**

**Danna Katherine Reyes Nieto**

**Trabajo de grado para obtener el título de  
Profesional en Comercio Internacional**

**Director: Oscar Iván Sánchez Alarcón**

**Universidad Antonio Nariño**

**Facultad de Ciencias Económicas y Administrativas**

**Comercio Internacional**

**Tunja**

**2020**

Nota de aceptación

---

---

---

---

\_\_\_\_\_  
Firma del presidente del jurado

\_\_\_\_\_  
Firma del jurado

\_\_\_\_\_  
Firma del jurado

**29 de mayo de 2020**

## **Dedicatoria**

Dedico este trabajo a Dios, sé que en todo momento me ha acompañado en todo este largo y duro proceso, en donde ha sido de sacrificio, y grandes esfuerzos de mi parte, de mis padres, por ser mi base fundamental para salir a delante, también le dedico con mucho amor este trabajo de grado a mi hijo, José Castellanos Reyes por ser mi mayor inspiración y fortaleza, quien ha sido mi motor, mi gran motivación, quien me da las fuerzas de avanzar y querer ser siempre la mejor y el mejor ejemplo, para él, muchas gracias a la Universidad Antonio Nariño, a mis compañeros y amigos.

“Haz lo que puedas, con lo que tengas, estés donde estés.”

Theodore Roosevelt

## Contenido

Resumen .....	- 1 -
Abstract.....	- 2 -
Introducción.....	- 3 -
Estudio de Factibilidad para la Exportacion de Cacao Procedente de Coper, Boyacá.....	- 4 -
Definición del problema .....	- 4 -
Planteamiento del problema .....	- 4 -
Formulación del problema.....	- 4 -
Sistematización del problema.....	- 5 -
Justificación .....	- 5 -
Objetivos.....	- 6 -
Objetivo General.....	- 6 -
Objetivos Específicos .....	- 6 -
Aspectos Generales.....	- 7 -
Estado del arte .....	- 7 -
Marco de Referencia.....	- 7 -
Marco teórico.....	- 8 -
Marco conceptual .....	- 9 -

Marco legal.....	- 11 -
Marco geográfico.....	- 12 -
Economía.....	- 13 -
Diseño Metodológico .....	- 14 -
Línea De Investigación.....	- 15 -
Tipos De Investigación.....	- 15 -
Fuentes De Información Primaria.....	- 15 -
Fuentes De Información Secundarias .....	- 15 -
Técnicas De Recolección De La Información.....	- 16 -
Técnica para la evaluación de resultados. ....	- 16 -
Recursos .....	- 16 -
Recursos Institucionales .....	- 16 -
Recursos Humanos .....	- 17 -
CAPITULO I. OFERTA EXPORTABLE .....	- 17 -
Historia del Caco en Colombia.....	- 17 -
Presentación Asociación Agropecuaria De Coper El Manantial.....	- 18 -
Misión.....	- 19 -
Visión .....	- 19 -
Ubicación.....	- 20 -
Volumen Cultivable.....	- 20 -

Precios .....	- 22 -
Productos – Ficha Técnica del cacao producido por la Asociación Agropecuaria De Coper El Manantial .....	- 23 -
Cantidades Producidas.....	- 24 -
Oferta Exportable De La Asociación Agropecuaria De Coper El Manantial.....	- 25 -
Estructura Financiera De La Asociación Agropecuaria De Coper El Manantial .....	26
Proyecciones Análisis Financiero Horizontal Y Vertical.....	27
Estado De Resultados De La Asociación Agropecuaria De Coper El Manantial .....	28
Proyecciones Análisis Financiero Horizontal Y Vertical.....	29
Notas A La Estructura Financiera De La Asociación Agropecuaria De Coper El Manantial Coper -Boyaca.....	30
Organigrama .....	31
Políticas De La Empresa.....	31
Oportunidad De La Asociación Asociación Agropecuaria De Coper El Manantial En El Mercado Internacional.....	32
Partida Arancelaria .....	32
Capacidad de producción.....	33
<b>CAPITULO II. ESTUDIO DE MERCADO .....</b>	<b>34</b>
Principales Exportadores De Cacao En El Mundo 2018.....	34
Principales Países Importadores De Cacao 2018 .....	35



Comercio Exterior De Colombia.....	35
Exportaciones Colombianas .....	36
Destinos De Las Exportaciones Colombianas 2018 – 2019.....	37
Principales Origenes De Las Importaciones Colombianas .....	38
Principales Países Destino De Las Exportaciones Colombianas De Cacao 2018 ....	<b>¡Error!</b>
<b>Marcador no definido.</b>	
Exportaciones Colombianas De Cacao Por Año (2014 – 2018) .....	39
CAPITULO III. MATRIZ PRESELECCIÓN DE MERCADOS .....	41
País Seleccionado .....	43
Potencial Del Producto .....	43
Régimen arancelario mexicano .....	46
Medidas arancelarias .....	46
Importaciones De Cacao Mexicanas Desde Colombia.....	48
Número De Empresas Mexicanas Importadoras De Cacao Y Sus Derivados .....	49
Empresas Mexicanas Importadoras De Cacao .....	50
Página Oficial De La Empresa .....	51
Sus Marcas.....	52
Ubicación De La Empresa Mexicana Seleccionada .....	53
Análisis Del Consumidor Final Mexicano .....	53
Procedimiento De Exportación A México.....	54

Para Exportar A México (exportador colombiano) .....	54
Requisitos Fitosanitarios .....	54
Norma De Etiquetado De Los Sacos De Cacao .....	55
<b>CAPITULO IV. PERFIL LOGÍSTICO COLOMBIA MÉXICO.....</b>	<b>57</b>
Puerto De Entrada Autorizados Para El Cacao Colombiano A México.....	58
Frecuencia Para Puerto De Desembarque .....	58
Líneas navieras y consolidado res con oferta de servicios a México .....	59
Indicadores De Comercio Transfronterizo De Colombia Con México.....	59
Exportación.....	60
Matriz De Costos De Exportación.....	60
Dimensiones Del Saco.....	60
Dimensiones Correctas De La Estiba .....	61
Forma Correcta Del Embalaje Del Cacao A Exportar (Unitarizacion) .....	62
Dimensiones Del Contenedor Para La Exportación De Cacao .....	63
Ubicación Correcta Dentro Del Medio De Transporte (Contenedor) .....	63
Información Del Producto A Exportar .....	65
Información Básica Del Embarque.....	66
Precio Documentos Proceso Exportado .....	67
Reconocimiento De La Mercancía .....	67
Transporte Terrestre .....	68

Transporte Marítimo.....	68
Costo Precio CIF De La Mercancía.....	69
CAPITULO V. ESTRATEGIAS.....	70
Demanda potencial y perspectivas de crecimiento:.....	70
Distribución: .....	70
Canal especializado .....	71
La estrategia para la La Asociación Agropecuaria de Productores de Cacao de Coper El Manantial.....	71
Conclusiones.....	74
Recomendaciones .....	75
Bibliografía.....	77

## Lista de Tablas

Tabla 1 Produccion de la Asociación Agropecuaria de Productores de Cacao de Coper - El Manantial Oferta exportable.....	- 21 -
Tabla 2 Precios de venta de la Asociación Agropecuaria de Productores de Cacao de Coper - El Manantial .....	- 23 -
Tabla 3 Ficha técnica del producto.....	- 23 -
Tabla 4 Cantidades producidas por la Asociación Agropecuaria de Productores de Cacao de Coper - El Manantial .....	- 25 -
Tabla 5 Oferta exportable de la Asociación Agropecuaria de Productores de Cacao de Coper - El Manantial .....	- 25 -
Tabla 6 Balance general Asociación Agropecuaria de Productores de Cacao de Coper - El Manantial.....	26
Tabla 7 Proyecciones balance general.....	27
Tabla 8 Estado de resultados Asociación Agropecuaria de Productores de Cacao de Coper - El Manantial.....	28
Tabla 9 Proyecciones Estado de Asociación Agropecuaria de Productores de Cacao de Coper - El Manantial .....	29
Tabla 10 Partida arancelaria Cacao .....	32
Tabla 11 Matriz preselección de mercado objetivo.....	41
Tabla 12 Consumo nacional de cacao en miles de toneladas.....	43

Tabla 13 Producción. Consumo, saldo.....	44
Tabla 14 Arancel México .....	46
Tabla 15 Empresas mexicanas importadoras de cacao.....	50
Tabla 16 Frecuencia Colombia puerto de Altamira México .....	58
Tabla 17 Indicadores proceso exportador a México.....	60
Tabla 18 Información general del producto.....	65
Tabla 19 Información básica del embarque.....	66
Tabla 20 Precio documentación proceso exportador.....	67
Tabla 21 Reconocimiento de la mercancía.....	67
Tabla 22 Transporte terrestre interno .....	68
Tabla 23 Transporte Internacional (marítimo) .....	68
Tabla 24 Cálculos costos distribución física internacional .....	69

## Lista de Figuras

Figura 1 Logo Asociación Agropecuaria de Productores de Cacao de Coper - El Manantial - 18	
-	
Figura 2 Integrantes de la Asociación Agropecuaria de Productores de Cacao de Coper - El Manantial.....	- 19 -
Figura 3 Ubicación de la Asociación Agropecuaria de Productores de Cacao de Coper - El Manantial.....	- 20 -
Figura 4 Organigrama de la Asociación Agropecuaria de Productores de Cacao de Coper - El Manantial.....	31
Figura 5 Principales exportadores de cacao en el mundo 2018.....	34
Figura 6 Principales países importadores de cacao 2018 .....	35
<i>Figura 7 Exportaciones totales Colombianas por producto 2019.....</i>	<i>36</i>
<i>Figura 8 Destino de las exportaciones colombianas 2018 – 2019 .....</i>	<i>37</i>
<i>Figura 9 Principales orígenes de las importaciones colombianas 2019.....</i>	<i>38</i>
Figura 10 Principales destinos de las exportaciones colombianas de cacao 2018 .....	39
Figura 11Exportaciones colombianas de cacao por año (2014-2018).....	40
Figura 12 Mapa; Datos básicos del país seleccionado .....	<b>¡Error! Marcador no definido.</b>
Figura 13 Origen de las importaciones de cacao Mexicanas 2018.....	44
Figura 14 Estacionalidad de las importaciones de cacao mexicanas.....	45
Figura 15Mapa estratégico cacaotero de México 2018.....	47
Figura 16 Importaciones de cacao mexicanas desde Colombia (miles de USD) .....	48
Figura 17 Número de empresas mexicanas importadoras de cacao y sus derivados 2018 .....	49
Figura 18 Participación de las empresas procesadoras de cacao México 2018.....	50

Figura 19 Imagen página oficial Hershey México 2020 .....	51
Figura 20 Imagen página oficial Hershey México 2020 .....	52
Figura 21 Mapa Ubicación de la empresa Hersheys México .....	53
Figura 22 Sacos de cacao.....	56
Figura 23 Puerto de destino Ruta trazada a la empresa Hersheys .....	57
Figura 24 Principales navieras / consolidadores de mercancía Colombia - México 2020.....	59
Figura 25 Saco de yute detalles técnicos para la exportación .....	61
Figura 26 Dimensiones correctas de la estiba .....	62
Figura 27 Unitarización Cacao .....	63
Figura 28 Mediadas Contenedor 20 pies .....	63
Figura 29 Ubicación correcta del cacao dentro del medio de transporte.....	64
Figura 30 Formato proveedor Hersheys .....	72

## **Resumen**

Colombia cuenta con condiciones climáticas y de tierras, campos ideales para la producción de cacao de grano fino, suave y un excelente aroma. Por eso, en el mundo y dentro del comercio internacional; este producto especialmente el colombiano es reconocido por ser de gran calidad, así como lo es el Café Colombiano, solamente que el cacao no ha tenido un gran apoyo por parte del gobierno; incentivando la producción, y su procesamiento. Según Procolombia el cacao fino y de aroma, es una categoría que agrupa solo el 5 % del grano mundialmente comercializado (International Cocoa Organization, ICCO). Y en el caso de Colombia este grano es selecto y de uso exclusivo para la elaboración de chocolates finos por su punto de acidez y equilibrio.

Por sus cualidades el cacao es un producto en crecimiento constante que ofrece precios atractivos y preferenciales en el mercado internacional. Para el 2015 Colombia había exportado US\$74 millones a 33 países, entre ellos: México, España y Estados Unidos. La intención de éste plan exportador es examinar el mercado actual, su desarrollo, su potencial, la importancia y posibilidades de exportación al mercado objetivo que se concluya, Hoy Colombia cuenta con grandes oportunidades en el mercado internacional, y esta representa una de ellas, y los avances que se han realizado para llevar el a superficies de talla internacional, es una nueva ruta para la asociación de productores, pero es importante aclarar que no solamente es incentivar las relaciones comerciales con otros países, sino también la investigación, la innovación lleve a un desarrollo de productos de calidad el cual represente mayores ventajas con la competencia internacional.

Palabras clave: Boyacá, cacao, estudio, exportación, factibilidad.



## **Abstract**

Colombia has climatic and land conditions, ideal fields for the production of fine-grain, soft cocoa and an excellent aroma. Therefore, in the world and within international trade; This product, especially Colombian, is recognized for being of high quality, as is Colombian Coffee, except that cocoa has not had great support from the government; encouraging production and processing. According to Procolombia, fine and aromatic cocoa is a category that groups only 5% of the world-wide commercialized bean (International Cocoa Organization, ICCO). And in the case of Colombia, this bean is select and exclusively for the production of fine chocolates due to its acidity and balance.

Due to its characteristics, cocoa is a product in constant growth that offers specific and preferential prices in the international market. By 2015 Colombia had exported US \$ 74 million to 33 countries, including: Mexico, Spain and the United States. The purpose From this export plan is to analyze the current market, its development, its potential, the importance and possibilities of export to the final target market, Today Colombia has great opportunities in the international market, and this representation is one of them, and the progress that has been carried out to carry out the surfaces of international stature, it has been a path that is opened for this association of products, but it is important to clarify that it is not only to encourage commercial relations with other countries, but also research, innovation that will lead us to a development of quality products which represents greater advantages with international competition.

**KeyWords:** Boyacá, cocoa, study, export, feasibility

## **Introducción**

Las empresas de todo el mundo buscan expandir sus fronteras y encontrar nuevos nichos de mercado, no solo en su país sino fuera de este. Esta respuesta de las empresas se debe a la constante y profunda influencia que ejerce el proceso de globalización en los mercados a nivel mundial.

El tema de la participación de los productores agropecuarios en el negocio de la exportación es objeto de análisis, así como las alternativas de presentar una visión clara y precisa sobre la oportunidad de exportar a mercados atractivos a nivel mundial, considerando las exigencias de los mismos en cuanto a calidad.

El siguiente trabajo pretende investigar acerca del mercado del cacao en el Departamento de Boyacá, donde se ha visto un auge en su producción y el posicionamiento del producto a nivel nacional, y este se destaca con gran facilidad en las diferentes ruedas de negocio en el país, con base en esta propuesta de investigación se busca implementar mecanismos de negociación con otros países, para realizar un proceso de exportación de una forma efectiva y exitosa.

Por esta razón el cacao del municipio de Coper, Boyacá es altamente llamativo al mercado internacional principalmente en países como España, Alemania, Holanda, debido a la gran oferta disponible. Por lo anterior se decide investigar acerca del mercado europeo, estado unidesnse con el propósito de incursionar en el contexto internacional generando así un reconocimiento mundial, gracias a la calidad del tipo de cacao. En esta investigación se descubrirá una gran oportunidad para expandir las exportaciones de Boyacá a un mercado competitivo y que genere utilidades para el Departamento y sus empresas.

## **Estudio de Factibilidad para la Exportacion de Cacao Procedente de Coper, Boyacá**

### **Definición del problema**

### **Planteamiento del problema**

Con el tiempo la Asociación Agropecuaria De Coper El Manantial ha mejorado la calidad del proceso y del producto esto ha llevado a niveles de producción más altos, obteniendo reconocimiento a nivel nacional, su principal propósito es el de incursionar en mercados internacionales a través de un proceso exportador, para ello necesita de un buen capital financiero, pues cuenta con los recursos humanos y el conocimiento, esta iniciativa pretende mejorar la calidad de vida de sus asociados y sus trabajadores, aumentar el número de empleos, pero necesitan de conocer todos los procesos técnicos que faciliten al producto entrar a mercados internacionales, adecuaciones de la empresa, requisitos y vistos buenos, logística internacional, Costos DFI. (distribución física internacional), Términos de negociación. Medios de pago. por ello es importante encontrar el mercado indicado para priorizar la producción y tener reconocimiento mundial en la calidad de este gran producto y eliminar los intermediarios y mejorar los ingresos de los productores. Debido a esto se plantea determinar si es posible o no la exportación de cacao. De la asociación el manantial del municipio de Coper Boyacá.

### **Formulación del problema**

¿Es factible la exportación de cacao procedente de la Asociación Agropecuaria De Coper El Manantial hacia el mercado internacional?

### **Sistematización del problema**

¿Qué país puede ser un mercado potencial para la exportación de cacao?

¿Cuáles son los requisitos para exportar cacao?

¿Cuáles son las estrategias que se van a utilizar para ingresar al mercado internacional?

¿Es rentable para la Asociación Agropecuaria De Coper El Manantial ingresar a mercado internacionales?

### **Justificación**

El cacao, es una materia prima esencial para la producción de productos alimenticios y de confitería, pertenece a cultivos fundamentales para el desarrollo del sector agrario colombiano, según Finagro (2014), junto con otros cultivos de talla mundial, se cultivan en 4 millones de hectáreas, y generan 2,1 millones de empleos directos. Debido a la calidad del cacao, y el potencial de éste, en mercados especializados, este sector hace parte del PTP (Finagro, 2014).

El cacao colombiano es de clasificación Fino y de Aroma (CFA), esta es una clasificación de la Organización Internacional del Cacao (ICCO), que describe a un cacao con aroma y sabor destacado y representa alrededor del 8% de la producción mundial, la fundación Swisscontact menciona (2017) que: “el mercado mundial de estos cacaos ofrece atractivos precios y ha estado en crecimiento constante” (Ríos, 2017).

Los precios de los cacaos especiales no dependen del mercado de materias primas, sino que se tranzan en el mercado secundario, allí el origen y calidad del cacao son las características de

determinan el valor de éste, y se negocian directamente entre el productor y comprador (Ríos, 2017).

El comercio internacional es cada vez más globalizado, y Colombia lo aprovecha con tratados de libre comercio y acuerdos comerciales, 13 en total que incluyen a 62 países; para aprovechar estas oportunidades el Ministerio de Agricultura y Desarrollo Rural por sus siglas MADR, ha enlistado al cacao como un producto con gran capacidad productiva, como se puede encontrar en el ‘Perfil del Sector Agroindustrial’ realizado por ProExport. (Procolombia, 2012)

Como academia es importante dar respuesta a las problemáticas del sector y acompañar a la asociación Agropecuaria De Coper El Manantial y realizar todo un proceso dinámico y a la vez riguroso a la hora de implementar las diferentes adecuaciones internas como externas y que de esta manera el ingreso a mercados internacionales represente una gran oportunidad de crecimiento y desarrollo de la misma.

## **Objetivos**

### **Objetivo general**

- Diseñar un plan exportador de cacao para la Asociación Agropecuaria De Coper El Manantial, Boyacá

### **Objetivos específicos**

- Determinar la oferta exportable de productores de la región.
- Identificar las oportunidades del cacao en el mercado mundial.
- Seleccionar el país objetivo.
- Realizar análisis económico y financiero de la exportación.
- Diseñar estrategias para la implementación de proceso exportador.

## **Aspectos Generales**

### **Estado del arte**

Colombia se ubica en el lugar 55 como una de los mayores países exportadores, para el año 2019 Colombia exporto 43.000 millones de dólares

En el mundo la producción de cacao está en Costa de marfil con 37% de las producciones mundiales seguido de Ghana con 21%. Y en Latinoamérica, Brasil es el mayor productor de cacao en la región con 4% seguido de Ecuador y por último Colombia con 1%. (Zuluaga, 2008)

Según algunas investigaciones concuerdas que en Colombia hay tres tipos de cultivo de cacao el híbrido el forastero y el criollo, el cual se caracteriza por su aroma y sabor el forastero por tener menor calidad y menor aroma el híbrido por ser un cacao que tiene un cruce entre el criollo y el forastero. (Vasquez, 2015)

La comercialización de cacao se da a través de las asociaciones las cuales son agrupaciones de propietarios de terrenos productores, y a través de la asociación realizan la respectiva venta a compañías que se dedican a la transformación del cacao en un producto de consumo final. (Gamboa, 2007)

Uno de los graves problemas en el mercado de cacao en Colombia es la intermediación, es decir, entre el productor y el consumidor final, ya que quien se ve beneficiado en la transacción es el intermediario o el comercializador, así mismo pasa en las transacciones internacionales en donde el intermediario es quien se ve beneficiado dentro de toda la cadena productiva. (Oliveros, 2013)

## **Marco de Referencia**

### **Marco teórico**

Según Rugman Y Hodgetts en sus estudios informan que los negocios internacionales se derivan de pequeños negocios que van creciendo poco a poco, y se desarrollan muy bien para luego competir en mercados internacionales, estos pequeños negocios pueden venir de cualquier tipo de actividad económica, a estos tratos o negocios iniciales se le conoce como exportaciones o importaciones de productos, otra cosa mucho más avanzada son la inversión extranjera directa. (Alan, 1997)

Según los profesores Ickis, Leguizamon, Metzger y Florez, hacen referencia a tres fases dentro del sector agrícola, y son: la adquisición la cual consiste en la producción, el terreno, la cosecha, seguido de la segunda fase y es la transformación, en donde se añade un empaque, se realiza un almacenamiento y posterior transporte, y por último la fase de la comercialización donde el producto llega al cliente final a través del canal de comercialización (John, 2009)

En los negocios internacionales Helpman, Krugman y Markusen hacen referencia a las diferentes formas y comportamientos de los países a la hora de realizar negocios internacionales, debido a sus ideologías, religión, formas de consumo.

### **Marco conceptual**

**Barreras De Entrada:** consiste en los obstáculos que tiene una empresa o marca para ingresar a participar en un sector en específico como por ejemplo en tecnológico.

**Comercio Interindustrial:** consiste en que, al existir gran variedad de productos en el mercado internacional, lo más recomendable es que cada país se especialice según su ventaja comparativa es decir lo mejor que haga dedicar todos sus esfuerzos en ello.

**Competencia Imperfecta:** se refiere a aquel producto o servicio donde cierto país produce, comercializa y es prácticamente es el único país con las herramientas posibles de producir, transportar etc. este producto o servicio, con la capacidad de afectar el precio del mismo.



**Competencia Perfecta:** se define a aquel ambiente en donde hay participación para todas las empresas y competir entre sí en un mercado libre donde existen gran cantidad de compradores.

**Costos De Transporte:** es el costo que se le añade al producto al ser transportado.

**Diversificación De Producto:** es una de las estrategias utilizadas en la empresa para tener mayor participación en el mercado, o se quiera participar en el mercado con una nueva marca, un nuevo producto.

**Economías De Escala:** es la capacidad que tienen algunas empresas para producir en volumen y de esta manera disminuir los costos, es decir a mayor producción bajan los costos.

**Exportación:** Es la salida de mercancías del territorio aduanero nacional hacia otro país o el ingreso de mercancías del territorio aduanero nacional a una zona franca.

**Importación:** Es el ingreso de mercancía provenientes del exterior, al territorio aduanero nacional.

**Inversión Extranjera:** es la colocación de dinero de origen extranjero a otro para desarrollar proyectos de inversión.

**Negocios Internacionales:** se refiere a la transacción que realiza dos o más países para satisfacer las necesidades de los clientes.

**Producción:** es el proceso que se desarrolla en el tiempo para la fabricación de un bien.

**Tecnología:** es el conjunto de herramientas y conocimiento para generar valor agregado al cliente final o al producto.

**Ventaja Comparativa:** se refiere a la capacidad de producción que tiene un país utilizando la menor cantidad de recursos.

### **Marco legal**

ICA Instituto colombiano agropecuario, Acuerdo n 003(2002) por el cual hace referencia al material genético idóneo para la producción de cacao.

ICA Instituto colombiano agropecuario, Acuerdo n 003434 (28 NOV 2005) por la cual se establecen normas para la producción, distribución y comercialización de material de propagación de cacao.

ICA instituto colombiano agropecuarios, es importante solicitar visita por parte del ICA, para la solicitud de visto bueno para el cacao.(ICA, 2000)

Código sanitario nacional Ley 09 el cual reglamenta aspectos en el tema sanitario y su relación la salud humana y las descargas de residuos y materiales que afecten o puedan afectar las condiciones sanitarias del ambiente

La norma ICONTEC NTC 58 11 hace referencia a los requisitos generales de las buenas prácticas agrícolas que sirven en alinear las condiciones ideales para la producción de cacao y de esta manera prevenir cualquier tipo de contaminante sobre el producto. (Icontec, 2010)

Estatuto tributario decreto 2908 de 2003 renta exenta en aprovechamiento de nuevos cultivos de tardío rendimiento. aceite, caucho, cacao, cítricos y demás frutales de tardío rendimiento que tengan clara vocación exportadora.

Banco de la republica Circular DCIN – 83 en el que expone la realización de operaciones cambiarias con el fin de realizar los respectivos intercambios de divisas y continuar con los pagos a realizar.

### **Marco geográfico**

Coper es un municipio colombiano, ubicado en la provincia de Occidente del departamento de Boyacá. Dista aproximadamente 65 km de la ciudad de Chiquinquirá, la ciudad más poblada de la provincia y 133 km a la ciudad de Tunja, capital del departamento.

Limita por el Norte con el municipio de Maripí (Boyacá), por el sur con los municipios de Paime y San Cayetano (Cundinamarca), por el occidente con los municipio de Muzo (Boyacá) y Paime y por el oriente con los municipio de Buenavista y Carmen de Carupa (Cundinamarca).

Los límites veredales se establecen por cursos de agua, por lo cual estas coinciden con las cuencas hidrográficas. El área urbana se encuentra en la vereda resguardo la cual lleva su nombre por el resguardo indígena que existió en la región a finales del siglo XVI.

### **Agricultura**

Es la base de la economía del municipio, siendo sus principales productos los cítricos (naranja, mandarina, limón), café, caña de Azúcar, cacao, plátano, yuca, maíz, frijol, aguacate, piña, cachipai, papaya, lulo y mangostino.

### **Comercio**

Dentro del municipio se comercializan productos agrícolas para el consumo local. Los demás productos se dirigen principalmente a las ciudades de Chiquinquirá, Ubaté, Bogotá y Tunja. El día de mercado es el día domingo, durante el cual se intercambian productos de clima cálidos con los de clima frío. (Coper, 2005)

### **Economía**

#### **Agricultura**

Es la base de la economía del municipio, siendo sus principales productos; los cítricos (naranja, mandarina, limón) Café, caña de Azúcar, cacao, plátano, yuca, frijol, aguacate.

#### **Comercio**

Dentro del municipio se comercializan productos agrícolas para el consumo local. Los demás productos se dirigen principalmente a las ciudades de Chiquinquirá, Ubaté, Bogotá y Tunja. El día de mercado es el día domingo, durante el cual se intercambian productos de clima cálidos con los de clima frío.

### **Vías de comunicación**

Para conectarse con el municipio de Coper se puede realizar a través de dos vías de acceso, la más frecuentada es la vía que de Chiquinquirá conduce a Muzo y se desvía para llegar a Coper, en una longitud total de 65 km. La otra vía de acceso a Coper viene desde Carmen de Carupa (Cundinamarca) que facilita la comunicación con la ciudad de Bogotá la capital del país. (Boyaca, 2010)

### **Diseño Metodológico**

El método que más se acopia es el de síntesis pues ya que se tiene una base sobre la que se va a investigar además de nuevos criterios unificados que aprueben el proceso del proyecto y así conocer profundamente los aspectos reales de la investigación.

## **Línea de investigación**

Gestión empresarial

## **Tipos de investigación**

El tipo de estudio a utilizar es descriptivo pues se quiere buscar y analizar las conductas del mercado seleccionado de la tal forma que estas se asocien con la finalidad del proyecto

## **Fuentes De Información Primaria**

El acercamiento con la Asociación Agropecuaria De Coper El Manantial es la principal fuente donde se obtendrá información ya que se permite mejorar el conocimiento del producto y lograr una perspectiva de lo que se quiere lograr además de la colaboración de la gobernación de Boyacá y Procolombia y por supuesto se logrará contactar entidades logísticas y aduaneras

## **Fuentes de información secundarias**

Estas se obtendrán de las investigaciones elaboradas por entidades gubernamentales, y estudios internacionales con el fin de conocer el inicio y el estado actual de la investigación además de la biblioteca virtual de la universidad.

### **Técnicas de recolección de la Información**

Se obtendrá la información a través de las paginas especializadas en la web.

Documentos, informes del sector cacaoero Estadísticas Nacionales, Ministerio de comercio industria y turismo, TradeMap.

### **Técnica para la evaluación de resultados.**

Se realizará una exploración inicial de las diferentes fuentes de información, se realizará un análisis detallado de esta, y solamente se tendrá en cuenta la más importante, ya que es un análisis más cualitativo, además se hará un análisis cuantitativo específicamente en la evaluación de los estados financieros de la Asociación, y una matriz de preselección de mercado, y una matriz de costos de distribución física internacional

## **Recursos**

### **Recursos institucionales**

Gobernación de Boyacá, Procolombia, Alcaldía municipal de Coper, Asociación Agropecuaria De Coper El Manantial

## **Recursos humanos**

Representante legal de la asociación.....

Asesor: Oscar Iván Sánchez Alarcón

Investigador: Danna Kath.....

## **Capítulo I. Oferta Exportable**

En este capítulo, se identificarán la oferta exportable de la empresa, Asociación Agropecuaria De Coper El Manantial, análisis de su situación financiera, e identificar si cuenta con los recursos necesarios para el desarrollo del proceso exportador.

### **Historia del cacao en Colombia**

Las referencias históricas indican que en Colombia se cultiva cacao desde la época de la colonia, convirtiéndose desde entonces en exportador de cacao, condición que se mantuvo hasta 1920, cuando dejó de serlo. Luego a mitad de los años 80 volvió a comercializarse con éxito en el exterior lo que, una vez más, se perdió y hoy se presenta un déficit para satisfacer la demanda interna de la industria chocolatera Nacional.

El chocolate es un producto procedente del cacao; está catalogado como uno de los alimentos con más completos nutricionalmente y con propiedades propicias para la salud. El aumento para la exportación es un proyecto actual de los productores nacionales, incluyendo valor agregado, al



fomentar la evolución e inversión en el agro colombiano con el firme aporte, en términos de generación de empleo de flujo permanente de ingresos para la familia cacao cultora.

Las características económicas del cultivo, sus beneficios sociales, sus condiciones de manejo a nivel de finca, su fácil mercadeo, el arraigo de los agricultores a sus tierras y las características proteccionistas del medio ambiente hacen del cultivo, una alternativa para el desarrollo de las comunidades rurales colombianas. (rural, 2011)

### **Presentación Asociación Agropecuaria De Coper El Manantial**



*Figura 1.* Logo Asociación Agropecuaria de Productores de Cacao de Coper - El Manantial, Pagina web oficial Logo Asociación Agropecuaria de Productores de Cacao de Coper - El Manantial, 2020.

La Asociación El Manantial del municipio de Coper Boyacá, fue formada en el año 2006 el día 18 de abril. Actualmente cuenta con 115 asociados cacaocultores del municipio. Su objeto inicial fue la implementación de cultivos nuevos de cacao y renovación de los antiguos. Los directivos han complementado la elaboración principal en el proceso de transformación en originarios del cacao se obtiene: chocolate con azúcar, chocolate casero, chocolate puro y la idea de chocolate con panela en polvo.

El Manantial orgullosamente ofrece una gama de productos desde cacao en grano seco y chocolate de mesa en polvo endulzado con panela hasta chocolate 100% natural.

También ofrece servicios de asistencia técnica y mano de obra calificada.



*Figura 2.* Integrantes de la Asociación Agropecuaria de Productores de Cacao de Coper - El Manantial, Facebook oficial de la Asociación Agropecuaria de Productores de Cacao de Coper - El Manantial, 2020.

## **Misión**

Ser un líder en producción, comercialización y transformación del cacao y sus derivados a nivel local, regional y nacional. Se guía por los principios de bienestar social, desarrollo sostenible y conservación del medio ambiente.

## **Visión**

el Manantial será la asociación de cacao copereña que integrará la mayoría de productores de cacao del municipio liderando los procesos de producción, agroindustria y pos cosecha del cacao y sus derivados, integrada a proyectos de comercialización y mercadeo regional y nacional destacándose por su auto sostenibilidad, equidad de género y cuidado del medio ambiente.

### **Ubicación**

Calle 5 #3-61 (73,90 km)154867 Coper

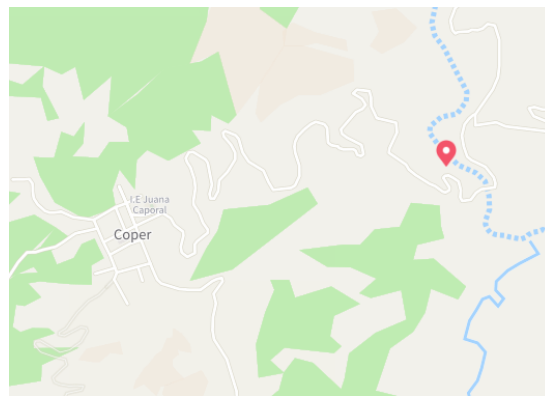

*Figura 3.* Ubicación de la Asociación Agropecuaria de Productores de Cacao de Coper - El Manantial, Facebook oficial de la Asociación Agropecuaria de Productores de Cacao de Coper - El Manantial, 2020

### **Volumen Cultivable**

A continuación, se presenta los datos de la oferta producida por la Asociación Agropecuaria De Coper El Manantial

Tabla 1

*Producción de la Asociación Agropecuaria de Productores de Cacao de Coper - El Manantial  
Oferta exportable*

<b>ASOCIACIÓN AGROPECUARIA DE COPER EL MANANTIAL</b>	
<b>CULTIVOS</b>	1.000 - 2.000 Kilos/Hectarea
<b>PROCESO PRODUCTIVO</b>	
Almacen	
Cacao limpio y seleccionado	
Cargador Neo Matico	
Tostado	
Cacao Tostado	
Descascarillado	
Molienda	
<b>VARIEDADES</b>	
Criollos, forasteros y tinitarios so las tres variedades del cacao, con sus propias particularidades. El lugar y la forma en que se cultiva cada variedad le otorga un carácter y aroma específico	
<b>FOMAS DE PRESENTACION</b>	
Grano, polvo, manteca, pasta, licor, chocolate	
<b>DESCRIPCION DEL PRODUCTO</b>	
Los estandares Internacionales para Cacao requieren que el cacao de calidad sea:	
Fermentado, completamente seco, libre de granos con olor a humo, libre de olores anormales y de cualquier evidencia de adulteracion.	
Debe encontrarse razonablemente libre de insectos vivos, de granos partidos, fragmentados y partes de cascara y razonablemente uniforme en tamaño	

Fuente: Asociación Agropecuaria de Productores de Cacao de Coper - El Manantial, 2020.

## Precios

La Asociación Agropecuaria De Coper El Manantial solamente produce estos dos productos que se presentan en la siguiente tabla se relaciona cada uno de sus precios. Lo cual es importante conocer para la posterior elaboración de la cotización.

Tabla 2

*Precios de venta de la Asociación Agropecuaria de Productores de Cacao de Coper - El Manantial*

<b>PRECIO DEL PRODUCTO</b>	<b>PRECIO DE VENTA</b>
CACAO EN GRANO	\$ 8.275
CACAO MOLIDO	\$ 15.850

*Fuente: Facebook oficial de la Asociación Agropecuaria de Productores de Cacao de Coper - El Manantial*

### **Productos – Ficha Técnica del cacao producido por la Asociación Agropecuaria De Coper El Manantial.**

Tabla 3

*Ficha técnica del producto*

<b>FICHA TECNICA</b>	
<b>NOMBRE</b>	Cacao en grano
<b>DESCRIPCION</b>	
<b>Variedad</b>	Granos secos enteros, tipo exportacion
<b>Origen</b>	Convencional - Coper - Boyaca - Colombia
<b>Marca distintiva</b>	El manantial
<b>CARACTERISTICAS</b>	
<b>Fisicoquimico</b>	
% Humedad	Maximo 7%
% Impurezas	Maximo permitido 1%
Mohos	Maximo 2
Dañados por insectos, partidos, germinados	Maximo 1
Granulometria (pesogr/100 granos)	Maximo 120g
Granos bien fermentados	65
Granos insuficientes fermentados	25
<b>Fisico sensorial</b>	
Color	Café
Olor y sabor	Tipicos del cacao, no posee sabores y aromas extraños
<b>EMPAQUES</b>	
Sacos de yute de primer uso, limpios, peso porsaco 60Kilos	
cualquier otro tipo de envase que el cliente requiera será analizado.	
<b>ROTULADO</b>	
El rotulado será de acuerdo a las exigencias del cliente, basandose en exigencias del pais y normas internacionales	
<b>PRODUCCION</b>	
Ser realizará en lugares frescos, secos, ventilados, bajo techo, y en plataformas de madera, vida util 2 años	
<b>COSECHA</b>	
Marzo - Julio	
<b>DISPONIBILIDAD</b>	
Todo el año	

*Fuente: la Asociación Agropecuaria de Productores de Cacao de Coper - El Manantial*

### **Cantidades producidas.**

Se relaciona la capacidad productiva de cacao de la Asociación Agropecuaria De Coper El Manantial es importante conocer estos datos ya que es una referencia de cuánto podría ser su cantidad a exportar.

Tabla 4

*Cantidades producidas por la Asociación Agropecuaria de Productores de Cacao de Coper - El Manantial*

<b>AÑO</b>	<b>NOMBRE DEL PRODUCTO</b>	<b>CANTIDADES PRODUCIDAS</b>
2017	Cacao en grano	8.280 KI
2018	Cacao en grano	9.600 KI
2019	Cacao en grano	14.600 KI

*Fuente: Asociación Agropecuaria de Productores de Cacao de Coper - El Manantial*

**Oferta exportable de la asociación agropecuaria de coper el manantial.**

Se realiza una estimación de la cantidad a exportar.

Tabla 5

*Oferta exportable de la Asociación Agropecuaria de Productores de Cacao de Coper - El Manantial*

<b>NOMBRE DEL PRODUCTO</b>	<b>CANTIDAD ESTIMADA A EXPORTAR 2021</b>
Cacao en grano	10.000 KI

*Fuente: Asociación Agropecuaria de Productores de Cacao de Coper - El Manantial*



## Estructura financiera de la asociación agropecuaria de Coper el manantial.

BALANCE GENERAL	ESTADO FINANCIERO									
	2009	2010	2011	2012	2013	2014	2015	2016	2017	2018
<b>Activo</b>										
<b>Activo Corriente</b>										
Efectivo	\$ 47.647.726	\$ 48.981.862	\$ 50.353.354	\$ 52.115.721	\$ 53.939.772	\$ 55.827.664	\$ 57.781.632	\$ 59.803.989	\$ 61.897.129	\$ 64.063.528
Cuentas X Cobrar	\$ 12.750.000	\$ 13.107.000	\$ 13.473.996	\$ 13.945.586	\$ 14.433.681	\$ 14.938.860	\$ 15.461.720	\$ 16.002.881	\$ 16.562.981	\$ 17.142.686
Provisión Cuentas por Cobrar	\$ -	\$ -	\$ -	\$ -	\$ -	\$ -	\$ -	\$ -	\$ -	\$ -
Inventarios Materias Primas e	\$ -	\$ -	\$ -	\$ -	\$ -	\$ -	\$ -	\$ -	\$ -	\$ -
Insumos	\$ 5.121.944	\$ 5.265.358	\$ 5.412.788	\$ 5.602.236	\$ 5.798.314	\$ 6.001.255	\$ 6.211.299	\$ 6.428.694	\$ 6.653.698	\$ 6.886.578
Inventarios Producto	\$ -	\$ -	\$ -	\$ -	\$ -	\$ -	\$ -	\$ -	\$ -	\$ -
Terminado	\$ 6.146.332	\$ 6.318.429	\$ 6.495.345	\$ 6.722.682	\$ 6.957.976	\$ 7.201.505	\$ 7.453.558	\$ 7.714.433	\$ 7.984.438	\$ 8.263.893
Anticipos y Otras Cuentas por Cobrar	\$ -	\$ -	\$ -	\$ -	\$ -	\$ -	\$ -	\$ -	\$ -	\$ -
Gastos Anticipados	\$ -	\$ -	\$ -	\$ -	\$ -	\$ -	\$ -	\$ -	\$ -	\$ -
Amortización Acumulada	\$ -	\$ -	\$ -	\$ -	\$ -	\$ -	\$ -	\$ -	\$ -	\$ -
Gastos Anticipados Neto	\$ -	\$ -	\$ -	\$ -	\$ -	\$ -	\$ -	\$ -	\$ -	\$ -
<b>Total Activo Corriente</b>	\$ 71.666.001	\$ 73.672.649	\$ 75.735.483	\$ 78.386.225	\$ 81.129.743	\$ 83.969.284	\$ 86.908.209	\$ 89.949.996	\$ 93.098.246	\$ 96.356.685
<b>Terrenos</b>	\$ -	\$ -	\$ -	\$ -	\$ -	\$ -	\$ -	\$ -	\$ -	\$ -
<b>Construcciones y Edificios</b>	\$ -	\$ -	\$ -	\$ -	\$ -	\$ -	\$ -	\$ -	\$ -	\$ -
<b>Depreciación Acumulada</b>	\$ -	\$ -	\$ -	\$ -	\$ -	\$ -	\$ -	\$ -	\$ -	\$ -
<b>Planta</b>	\$ -	\$ -	\$ -	\$ -	\$ -	\$ -	\$ -	\$ -	\$ -	\$ -
<b>Construcciones y Edificios Neto</b>	\$ 10.000.000	\$ 10.280.000	\$ 10.567.840	\$ 10.937.714	\$ 11.320.534	\$ 11.716.753	\$ 12.126.839	\$ 12.551.279	\$ 12.990.574	\$ 13.445.244
<b>Maquinaria y Equipo de Operación</b>	\$ 15.537.783	\$ 15.972.840	\$ 16.420.080	\$ 16.994.783	\$ 17.589.600	\$ 18.205.236	\$ 18.842.419	\$ 19.501.904	\$ 20.184.471	\$ 20.890.927
<b>Depreciación Acumulada</b>	-\$ 1.042.444	-\$ 1.071.632	-\$ 1.101.638	-\$ 1.140.195	-\$ 1.180.102	-\$ 1.221.406	-\$ 1.264.155	-\$ 1.308.401	-\$ 1.354.195	-\$ 1.401.591
<b>Maquinaria y Equipo de Operación Neto</b>	\$ 9.381.996	\$ 9.644.691	\$ 9.914.743	\$ 10.261.759	\$ 10.620.920	\$ 10.992.652	\$ 11.377.395	\$ 11.775.604	\$ 12.187.750	\$ 12.614.322
<b>Muebles y Enseres</b>	\$ 5.000.000	\$ 5.140.000	\$ 5.283.920	\$ 5.468.857	\$ 5.660.267	\$ 5.858.377	\$ 6.063.420	\$ 6.275.639	\$ 6.495.287	\$ 6.722.622
<b>Depreciación Acumulada</b>	-\$ 500.000	-\$ 514.000	-\$ 528.392	-\$ 546.886	-\$ 566.027	-\$ 585.838	-\$ 606.342	-\$ 627.564	-\$ 649.529	-\$ 672.262
<b>Muebles y Enseres Neto</b>	\$ 4.500.000	\$ 4.626.000	\$ 4.755.528	\$ 4.921.971	\$ 5.094.240	\$ 5.272.539	\$ 5.457.078	\$ 5.648.075	\$ 5.845.758	\$ 6.050.360
<b>Cultivos Permanentes</b>	\$ -	\$ -	\$ -	\$ -	\$ -	\$ -	\$ -	\$ -	\$ -	\$ -
<b>Agotamiento Acumulada</b>	\$ -	\$ -	\$ -	\$ -	\$ -	\$ -	\$ -	\$ -	\$ -	\$ -
<b>Cultivos Permanentes</b>	\$ -	\$ -	\$ -	\$ -	\$ -	\$ -	\$ -	\$ -	\$ -	\$ -
<b>Total Activos Fijos</b>	\$ 42.877.334	\$ 44.077.899	\$ 45.312.081	\$ 46.898.003	\$ 48.539.433	\$ 50.238.314	\$ 51.996.655	\$ 53.816.538	\$ 55.700.116	\$ 57.649.620
<b>Total Otros Activos Fijos</b>	\$ -	\$ -	\$ -	\$ -	\$ -	\$ -	\$ -	\$ -	\$ -	\$ -
<b>TOTAL ACTIVO</b>	\$ 114.543.335	\$ 117.750.548	\$ 121.047.564	\$ 125.284.228	\$ 129.669.176	\$ 134.207.598	\$ 138.904.864	\$ 143.766.534	\$ 148.798.362	\$ 154.006.305
<b>Pasivo</b>										
<b>Cuentas X Pagar</b>	\$ -	\$ -	\$ -	\$ -	\$ -	\$ -	\$ -	\$ -	\$ -	\$ -
<b>Proveedores</b>	\$ -	\$ -	\$ -	\$ -	\$ -	\$ -	\$ -	\$ -	\$ -	\$ -
<b>Impuestos X Pagar</b>	\$ 13.931.016	\$ 14.321.084	\$ 14.722.074	\$ 15.237.347	\$ 15.770.654	\$ 16.322.627	\$ 16.893.919	\$ 17.485.206	\$ 18.097.188	\$ 18.730.590
<b>Acreedores Varios</b>	\$ -	\$ -	\$ -	\$ -	\$ -	\$ -	\$ -	\$ -	\$ -	\$ -
<b>Obligaciones Financieras</b>	\$ -	\$ -	\$ -	\$ -	\$ -	\$ -	\$ -	\$ -	\$ -	\$ -
<b>Obligación Fondo Empreder (Contingente)</b>	\$ 50.629.696	\$ 52.047.327	\$ 53.504.653	\$ 55.377.316	\$ 57.315.522	\$ 59.321.565	\$ 61.397.820	\$ 63.546.743	\$ 65.770.879	\$ 68.072.860
<b>TOTAL PASIVO</b>	\$ 64.560.711	\$ 66.368.411	\$ 68.226.726	\$ 70.614.662	\$ 73.086.175	\$ 75.644.191	\$ 78.291.738	\$ 81.031.949	\$ 83.868.067	\$ 86.803.449
<b>Patrimonio</b>										
<b>Capital Social</b>	\$ 21.698.441	\$ 22.305.997	\$ 22.930.565	\$ 23.733.135	\$ 24.563.795	\$ 25.423.528	\$ 26.313.351	\$ 27.234.318	\$ 28.187.519	\$ 29.174.083
<b>Reserva Legal Acumulada</b>	\$ -	\$ -	\$ -	\$ -	\$ -	\$ -	\$ -	\$ -	\$ -	\$ -
<b>Utilidades Retenidas</b>	\$ 0	\$ -	\$ -	\$ -	\$ -	\$ -	\$ -	\$ -	\$ -	\$ -
<b>Utilidades del Ejercicio</b>	\$ 28.284.183	\$ 29.076.140	\$ 29.890.272	\$ 30.936.431	\$ 32.019.206	\$ 33.139.878	\$ 34.299.774	\$ 35.500.266	\$ 36.742.775	\$ 38.028.773
<b>Revalorización patrimonio</b>	\$ -	\$ -	\$ -	\$ -	\$ -	\$ -	\$ -	\$ -	\$ -	\$ -
<b>TOTAL PATRIMONIO</b>	\$ 49.982.624	\$ 51.382.137	\$ 52.820.837	\$ 54.669.566	\$ 56.583.001	\$ 58.563.406	\$ 60.613.125	\$ 62.734.585	\$ 64.930.295	\$ 67.202.855
<b>TOTAL PAS + PAT</b>	\$ 114.543.335	\$ 117.750.548	\$ 121.047.564	\$ 125.284.228	\$ 129.669.176	\$ 134.207.598	\$ 138.904.864	\$ 143.766.534	\$ 148.798.362	\$ 154.006.305

Tabla 6 Balance general Asociación Agropecuaria de Productores de Cacao de Coper - El Manantial

Fuente: Asociación Agropecuaria de Productores de Cacao de Coper - El Manantial

## Proyecciones análisis financiero horizontal y vertical

PROYECCION DE LOS ESTADOS FINANCIEROS			ANALISIS VERTICAL			ANALISI HORIZONTAL			
ESTADO FINANCIERO PROYECTARIO						2019-2020		2020-2021	
2019	2020	2021	2019	2020	2021	VARIACION ABSOLUTA	VARIACION RELATIVA	VARIACION ABSOLUTA	VARIACION RELATIVA
3,50%	3,30%	2,6%							
<b>ACTIVO</b>									
\$ 66.305.752	\$ 68.493.841	\$ 70.274.681	42%	42%	42%	\$ 2.188.090	3,3%	\$ 1.780.840	2,6%
\$ 17.742.680	\$ 18.328.188	\$ 18.804.721	11%	11%	11%	\$ 585.508	3,3%	\$ 476.533	2,6%
\$ -	\$ -	\$ -	0%	0%	0%	\$ -	0,0%	\$ -	0,0%
\$ -	\$ -	\$ -	0%	0%	0%	\$ -	0,0%	\$ -	0,0%
\$ 7.127.608	\$ 7.362.819	\$ 7.554.252	4%	4%	4%	\$ 235.211	3,3%	\$ 191.433	2,6%
\$ -	\$ -	\$ -	0%	0%	0%	\$ -	0,0%	\$ -	0,0%
\$ 8.553.129	\$ 8.835.383	\$ 9.065.103	5%	5%	5%	\$ 282.253	3,3%	\$ 229.720	2,6%
\$ -	\$ -	\$ -	0%	0%	0%	\$ -	0,0%	\$ -	0,0%
\$ -	\$ -	\$ -	0%	0%	0%	\$ -	0,0%	\$ -	0,0%
\$ -	\$ -	\$ -	0%	0%	0%	\$ -	0,0%	\$ -	0,0%
\$ -	\$ -	\$ -	0%	0%	0%	\$ -	0,0%	\$ -	0,0%
\$ -	\$ -	\$ -	0%	0%	0%	\$ -	0,0%	\$ -	0,0%
\$ 99.729.169	\$ 103.020.231	\$ 105.698.757	63%	63%	63%	\$ 3.291.063	3,3%	\$ 2.678.526	2,6%
\$ -	\$ -	\$ -	0%	0%	0%	\$ -	0,0%	\$ -	0,0%
\$ -	\$ -	\$ -	0%	0%	0%	\$ -	0,0%	\$ -	0,0%
\$ -	\$ -	\$ -	0%	0%	0%	\$ -	0,0%	\$ -	0,0%
\$ -	\$ -	\$ -	0%	0%	0%	\$ -	0,0%	\$ -	0,0%
\$ -	\$ -	\$ -	0%	0%	0%	\$ -	0,0%	\$ -	0,0%
\$ 13.915.827	\$ 14.375.050	\$ 14.748.801	9%	9%	9%	\$ 459.222	3,3%	\$ 373.751	2,6%
\$ -	\$ -	\$ -	0%	0%	0%	\$ -	0,0%	\$ -	0,0%
\$ 21.622.110	\$ 22.335.639	\$ 22.916.366	14%	14%	14%	\$ 713.530	3,3%	\$ 580.727	2,6%
\$ 1.450.647	\$ 1.498.518	\$ 1.537.480	-1%	-1%	-1%	\$ -47.871	3,3%	\$ -38.961	2,6%
\$ -	\$ -	\$ -	0%	0%	0%	\$ -	0,0%	\$ -	0,0%
\$ 13.055.823	\$ 13.486.665	\$ 13.837.318	8%	8%	8%	\$ 430.842	3,3%	\$ 350.653	2,6%
\$ 6.957.914	\$ 7.187.525	\$ 7.374.400	4%	4%	4%	\$ 229.611	3,3%	\$ 186.876	2,6%
\$ 695.791	\$ 718.752	\$ 737.440	0%	0%	0%	\$ 22.961	3,3%	\$ 18.688	2,6%
\$ 6.262.122	\$ 6.468.772	\$ 6.636.960	4%	4%	4%	\$ 206.650	3,3%	\$ 168.188	2,6%
\$ -	\$ -	\$ -	0%	0%	0%	\$ -	0,0%	\$ -	0,0%
\$ -	\$ -	\$ -	0%	0%	0%	\$ -	0,0%	\$ -	0,0%
\$ -	\$ -	\$ -	0%	0%	0%	\$ -	0,0%	\$ -	0,0%
\$ 59.667.357	\$ 61.636.380	\$ 63.238.926	37%	37%	37%	\$ 1.969.023	3,3%	\$ 1.602.546	2,6%
\$ -	\$ -	\$ -	0%	0%	0%	\$ -	0,0%	\$ -	0,0%
\$ 159.396.526	\$ 164.656.611	\$ 168.937.683	100%	100%	100%	\$ 5.260.085	3,3%	\$ 4.281.072	2,6%
<b>PASIVO</b>									
\$ -	\$ -	\$ -	0%	0%	0%	\$ -	0,0%	\$ -	0,0%
\$ -	\$ -	\$ -	0%	0%	0%	\$ -	0,0%	\$ -	0,0%
\$ 19.386.160	\$ 20.025.904	\$ 20.546.577	22%	22%	22%	\$ 639.743	3,3%	\$ 520.673	2,6%
\$ -	\$ -	\$ -	0%	0%	0%	\$ -	0,0%	\$ -	0,0%
\$ -	\$ -	\$ -	0%	0%	0%	\$ -	0,0%	\$ -	0,0%
\$ -	\$ -	\$ -	0%	0%	0%	\$ -	0,0%	\$ -	0,0%
\$ 70.455.410	\$ 72.780.439	\$ 74.672.730	78%	78%	78%	\$ 2.325.029	3,3%	\$ 1.892.291	2,6%
\$ 89.841.570	\$ 92.806.342	\$ 95.219.307	100%	100%	100%	\$ 2.964.772	3,3%	\$ 2.412.965	2,6%
<b>PATRIMONIO</b>									
\$ 30.195.176	\$ 31.191.616	\$ 32.002.598	43%	43%	43%	\$ 996.441	3,3%	\$ 810.982	2,6%
\$ -	\$ -	\$ -	0%	0%	0%	\$ -	0,0%	\$ -	0,0%
\$ -	\$ -	\$ -	0%	0%	0%	\$ -	0,0%	\$ -	0,0%
\$ -	\$ -	\$ -	0%	0%	0%	\$ -	0,0%	\$ -	0,0%
\$ 39.359.780	\$ 40.658.652	\$ 41.715.777	57%	57%	57%	\$ 1.298.873	3,3%	\$ 1.057.125	2,6%
\$ -	\$ -	\$ -	0%	0%	0%	\$ -	0,0%	\$ -	0,0%
\$ 69.554.955	\$ 71.850.269	\$ 73.718.376	100%	100%	100%	\$ 2.295.314	3,3%	\$ 1.868.107	2,6%
\$ 159.396.526	\$ 164.656.611	\$ 168.937.683				\$ 5.260.085	3,3%	\$ 4.281.072	2,6%

Tabla 7 Proyecciones balance general

Fuente: Asociación Agropecuaria de Productores de Cacao de Coper - El Manantial

## Estado de resultados de la asociación agropecuaria de Coper el manantial

ESTADO DE RESULTADOS										
RESULTADOS	2009	2010	2011	2012	2013	2014	2015	2016	2017	2018
Ingresos	\$ 120.251.478	\$ 123.618.519	\$ 127.079.838	\$ 131.527.632	\$ 136.131.099	\$ 140.895.688	\$ 145.827.037	\$ 150.930.983	\$ 156.213.568	\$ 161.681.043
Devoluciones y rebajas en ventas	\$ -	\$ -	\$ -							
Materia Prima, Mano de										
Obra	\$ 60.214.852	\$ 61.900.868	\$ 63.634.092	\$ 65.861.285	\$ 68.166.430	\$ 70.552.255	\$ 73.021.584	\$ 75.577.340	\$ 78.222.547	\$ 80.960.336
Depreciación	\$ 102.587	\$ 105.459	\$ 108.412	\$ 111.448	\$ 114.568	\$ 117.776	\$ 121.074	\$ 124.464	\$ 127.949	\$ 131.532
Agotamiento	\$ -	\$ -	\$ -							
Otros Costos	\$ 10.000.000	\$ 10.280.000	\$ 10.567.840	\$ 10.937.714	\$ 11.320.534	\$ 11.716.753	\$ 12.126.839	\$ 12.551.279	\$ 12.990.574	\$ 13.445.244
Utilidad Bruta	\$ 49.934.039	\$ 51.332.192	\$ 52.769.493	\$ 54.616.426	\$ 56.528.001	\$ 58.506.481	\$ 60.554.207	\$ 62.673.605	\$ 64.867.181	\$ 67.137.532
Gasto de Ventas	\$ 2.369.854	\$ 2.436.210	\$ 2.504.424	\$ 2.592.079	\$ 2.682.801	\$ 2.776.699	\$ 2.873.884	\$ 2.974.470	\$ 3.078.576	\$ 3.186.326
Gastos de Administración	\$ 1.236.584	\$ 1.271.208	\$ 1.306.802	\$ 1.352.540	\$ 1.399.879	\$ 1.448.875	\$ 1.499.586	\$ 1.552.071	\$ 1.606.394	\$ 1.662.617
Provisiones	\$ -	\$ -	\$ -	\$ -	\$ -	\$ -	\$ -	\$ -	\$ -	\$ -
Amortización Gastos	\$ -	\$ -	\$ -	\$ -	\$ -	\$ -	\$ -	\$ -	\$ -	\$ -
Utilidad Operativa	\$ 46.327.601	\$ 47.624.774	\$ 48.958.267	\$ 50.671.807	\$ 52.445.320	\$ 54.280.906	\$ 56.180.738	\$ 58.147.064	\$ 60.182.211	\$ 62.288.588
Otros ingresos				\$ -	\$ -	\$ -	\$ -	\$ -	\$ -	\$ -
Intereses	\$ -	\$ -	\$ -	\$ -	\$ -	\$ -	\$ -	\$ -	\$ -	\$ -
Otros ingresos y egresos	\$ -	\$ -	\$ -	\$ -	\$ -	\$ -	\$ -	\$ -	\$ -	\$ -
Revalorización de				\$ -	\$ -	\$ -	\$ -	\$ -	\$ -	\$ -
Patrimonio	\$ -	\$ -	\$ -	\$ -	\$ -	\$ -	\$ -	\$ -	\$ -	\$ -
Ajuste Activos no Monetarios	\$ -	\$ -	\$ -	\$ -	\$ -	\$ -	\$ -	\$ -	\$ -	\$ -
Ajuste Depreciación				\$ -	\$ -	\$ -	\$ -	\$ -	\$ -	\$ -
Acumulada	\$ -	\$ -	\$ -	\$ -	\$ -	\$ -	\$ -	\$ -	\$ -	\$ -
Ajuste Amortización				\$ -	\$ -	\$ -	\$ -	\$ -	\$ -	\$ -
Acumulada	\$ -	\$ -	\$ -	\$ -	\$ -	\$ -	\$ -	\$ -	\$ -	\$ -
Ajuste Agotamiento				\$ -	\$ -	\$ -	\$ -	\$ -	\$ -	\$ -
Acumulada	\$ -	\$ -	\$ -	\$ -	\$ -	\$ -	\$ -	\$ -	\$ -	\$ -
Total Corrección Monetaria	\$ -	\$ -	\$ -	\$ -	\$ -	\$ -	\$ -	\$ -	\$ -	\$ -
Utilidad antes de impuestos	\$ 46.327.601	\$ 47.624.774	\$ 48.958.267	\$ 50.671.807	\$ 52.445.320	\$ 54.280.906	\$ 56.180.738	\$ 58.147.064	\$ 60.182.211	\$ 62.288.588
Impuestos (33%)	\$ 16.214.660	\$ 16.668.671	\$ 17.135.394	\$ 17.735.132	\$ 18.355.862	\$ 18.998.317	\$ 19.663.258	\$ 20.351.472	\$ 21.063.774	\$ 21.801.006
<b>Utilidad Neta Final</b>	<b>\$ 30.112.941</b>	<b>\$ 30.956.103</b>	<b>\$ 31.822.874</b>	<b>\$ 32.936.674</b>	<b>\$ 34.089.458</b>	<b>\$ 35.282.589</b>	<b>\$ 36.517.480</b>	<b>\$ 37.795.592</b>	<b>\$ 39.118.437</b>	<b>\$ 40.487.583</b>

*Tabla 8 Estado de resultados Asociación Agropecuaria de Productores de Cacao de Coper - El Manantial*

*Fuente: Asociación Agropecuaria de Productores de Cacao de Coper - El Manantial*



## **Notas a la estructura financiera de la asociación agropecuaria de Coper el manantial Coper -Boyacá**

### **Estados financieros.**

Asociación Agropecuaria De Coper El Manantial proporciona los estados financieros 2009 a 2018, contando con unos estados financieros sanos, como se pueden observar no cuenta en el momento con deudas en el corto, mediano, largo plazo. contando con un patrimonio de \$ 49.982.624 y se realizaron las proyecciones del estado financiero para los años 2019, 2020, 2021. Se realizó el análisis financiero horizontal y vertical e identificando una variación positiva promedio del 3.3% para los tres años proyectados.

### **Estado de resultados.**

Asociación Agropecuaria De Coper El Manantial proporciona los estados de resultados 2009 a 2018 donde se observa una situación muy estable, sana donde los principales factores a evaluar son la venta. Ya que representa el recurso económico para el desarrollo de la actividad principal. Como se observa en el estado de resultados 2009 – 2018 la empresa obtiene ventas variables positivas, con un crecimiento promedio por año del 3.4%, unas de las cuentas que afectan significativamente las ventas, la mano de obra y materia prima, del 50% con una participación dentro de las ventas del 28%, dejando como resultado del ejercicio 41904647 para el año 2019.

Asociación Agropecuaria De Coper El Manantial cuenta con los recursos financieros idóneos para realizar las respectivas adecuaciones, y realizar el proceso exportador que a continuación se describe.

### **Organigrama.**

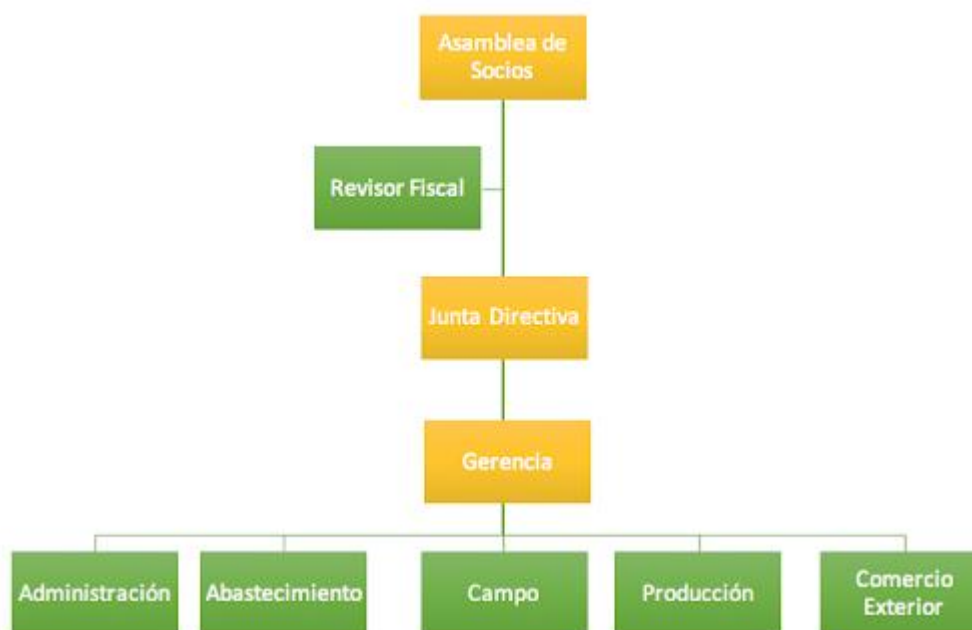

*Figura 4.* Organigrama de la Asociación Agropecuaria de Productores de Cacao de Coper - El Manantial

### **Políticas de la empresa.**

Política de calidad de La Asociación Agropecuaria De Coper El Manantial es satisfacer de manera permanente las expectativas del mercado nacional produciendo cacao de excelente calidad, dando cumplimiento a la normatividad vigente relacionada con la asociación, mejorando continuamente la satisfacción del cliente y buscando niveles de rentabilidad que aseguren la competitividad y liderazgo de la empresa a nivel regional y nacional, e internacional.

## Oportunidad de la asociación asociación agropecuaria de coper el manantial en el mercado internacional.

La directriz de consumo del cacao en el mercado europeo es cada vez más a un producto de alta calidad, con certificación internacional y que posean una historia que describir, en especial, si son social y ambientalmente responsables. Una de las ventajas del grano colombiano, es su pureza: la ICCO reconoce a Colombia como un proveedor de grano Fino y de Aroma “Estos factores son importantes al momento de abrir nuevos mercados, en particular en Europa, así como en Estados Unidos donde los consumidores compran derivados del cacao con valores agregados, como la producción sostenible y orgánica, entre otros”, afirmó la presidenta de PROCOLOMBIA. En especial con Holanda y Estados Unidos. (Procolombia, 2010)

### Partida arancelaria.

Tabla 10

#### Partida arancelaria Cacao

PARTIDA ARANCELARIA		
<b>SECCION</b>	<b>IV</b>	Productos de las industrias alimentarias, bebidas, líquidos alcohólicos y vinagre; tabaco y sucedáneos del tabaco elaborados
<b>CAPITULO</b>	<b>18</b>	cacao y sus preparaciones
<b>PARTIDA</b>	<b>1801</b>	Cacao en grano, entero o partido, crudo o tostado.
	<b>1801.00.20</b>	Tostado
<b>CODGO</b>	<b>DESIGNACION DE LA MERCANCIA</b>	
1801.00.20.00	Tostado	
MEDIDAS		
EXPORTACIONES DE CACAO TOSTADO 1801.00.20.00		
1	Indice alfabético arancelario	ok
2	Documentos soporte	ok
3	Descripciones de mercancía	ok

Fuente: DIAN – Elaboración Propia

### **Capacidad de producción.**

El cultivo de cacao se establece entre un rango de altura sobre el nivel del mar de 0 a 1.200 metros, los terrenos ubicados en esta altura están clasificados como óptimos, sin restricciones para este cultivo. Se cultiva conjuntamente con otras especies vegetales, principalmente café, plátano, frutales y maderables, los cuales le producen sombra y permiten al agricultor acceder a otras alternativas de ingresos. El tiempo vegetativo del cacao alcanza en general los tres primeros años, aunque este periodo puede variar de acuerdo con el tipo de cacao sembrado. La densidad de siembra oscila entre 1.000 y 1.100 árboles por hectárea. Según FEDECACAO en Colombia, el cacao es un cultivo muy tradicional de la economía campesina trabajado en terrenos de tamaño pequeño o mediano con unidades productivas de 3,3 hectáreas en promedio. El cultivo de cacao en Colombia cuenta con niveles de baja fertilidad debido a que se producen 450 kilogramos de cacao seco por hectárea al año. Debido a la baja productividad también se destacan la baja fertilidad del material genético, el bajo número de árboles por hectárea y los cultivos son bastante antiguos. Sobre el particular, el DANE en el Censo Metodológico del Cacao señala que: “el cultivo se encuentra en un nivel bajo de tecnología 78,27%, alrededor de un 22,87% en nivel medio y menos del 1% en un nivel de tecnología alto. El agricultor sólo cumple las labores básicas de recolección, control de asperezas y poda. (Comercio, 2012).

Teniendo esto en cuenta La Asociación Agropecuaria De Coper El Manantial cuenta con 10 hectáreas de árboles de cacao, por lo tanto, espera que la mitad de su producción sea destinada al mercado nacional y la restante al mercado internacional. Para cumplir con las dos exigencias.



## Capítulo II. Estudio de Mercado

Se desarrolla el estudio de mercado correspondiente a la demanda internacional de vino en el mundo, e identificando los países más importantes, los cuales se incluirán en la matriz de preselección de mercado

### Principales exportadores de cacao en el mundo 2018



Figura 5. Principales exportadores de cacao en el mundo 2018. Elaboración propia con información de trademap

De todos los países del mundo se identifica que 103 son exportadores de Cacao dentro de los 3 primeros países se identifica a Costa de Marfil con una participación (5) del mercado como proveedor internacional es del 35% seguido de Ghana con el 26% y Ecuador con el % Colombia ubicada en el puesto 25 con una participación del 0,02%. Con un valor total exportado de 16.780.000 USD para el año 2018

## Principales países importadores de cacao 2018.

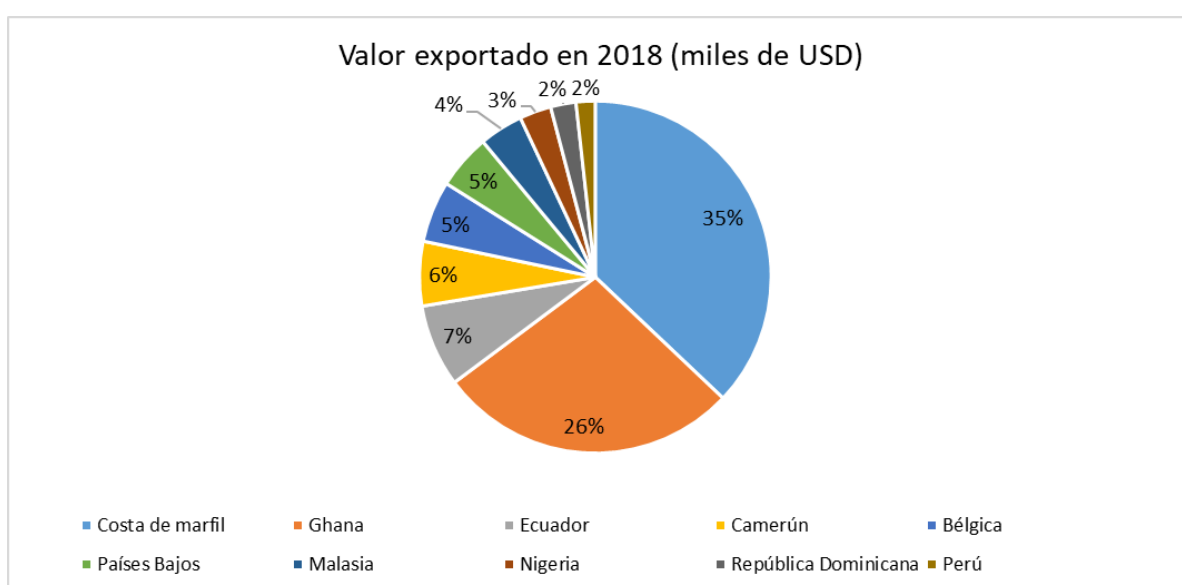

Figura 6 Principales países importadores de cacao 2018 Elaboración propia con información de Trademap

De todos los países del mundo se concluye que los tres principales importadores de cacao son Países bajos con un 26% Alemania con un 12% y Estados Unidos con un 10%, algo importante por aclarar es que Colombia ocupa el puesto 42 con una participación de 0,015% por un valor de 1.484.000 de USD 2018.

## Comercio exterior de Colombia.

A continuación, presente los productos colombianos con mayor participación dentro del comercio internacional teniendo en cuenta solamente las exportaciones y sus importaciones.

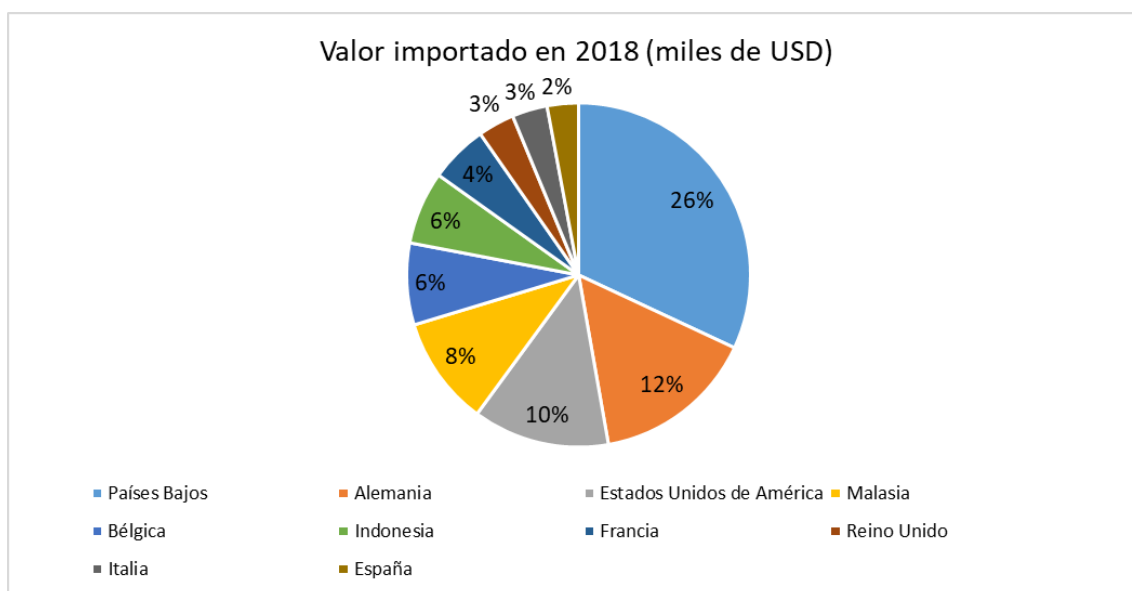
## Exportaciones Colombianas.



Figura 7. Exportaciones totales colombianas por producto 2019. Ministerio de comercio industria y turismo

En la gráfica se observa los principales productos exportados por Colombia al mundo, donde el principal producto es el petróleo con una participación del 33.4%.

## Destinos de las exportaciones colombianas 2018 – 2019.

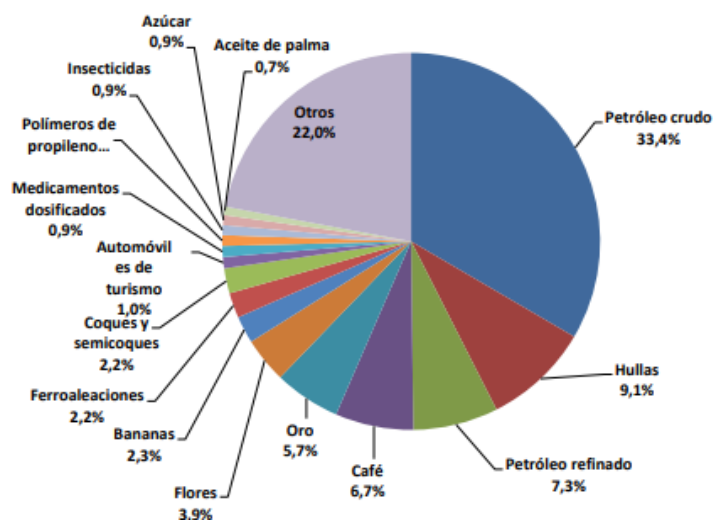

Figura 8 Destino de las exportaciones colombianas 2018 – 2019. Ministerio de comercio industria y turismo

La grafica representa los principales clientes de Colombia, como principal destino de las exportaciones colombianas es Estados Unidos, con una participación del 28% seguido de China y Panamá.

### Principales orígenes de las importaciones colombianas.

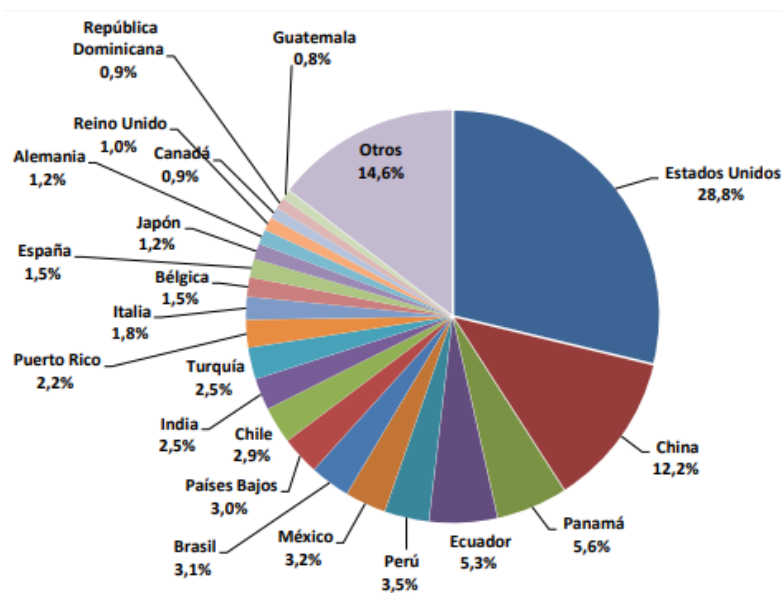
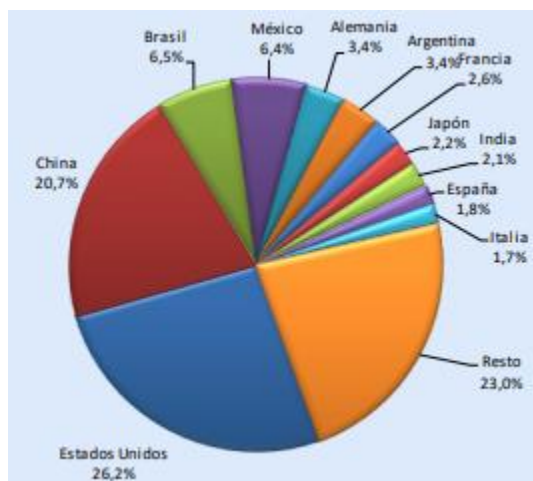

*Figura 9.* Principales orígenes de las importaciones colombianas 2019. Ministerio de comercio industria y turismo

Se identifica, los principales proveedores de Colombia, Estados Unidos con una participación del 26.2% seguido de China y Brasil



Figura 10. Principales destinos de las exportaciones colombianas de cacao 2018. TradeMap – Elaboración propia

Como logra apreciar en la gráfica México es el principal cliente de Colombia con una participación del 27% de las exportaciones totales de cacao al mundo, seguido de Malasia con un 20% y en el tercer lugar Estados Unidos. Estos países sirven como referencia para seleccionar los países a evaluar y seleccionar el mercado objetivo.

### Exportaciones colombianas de cacao por año (2014 – 2018).

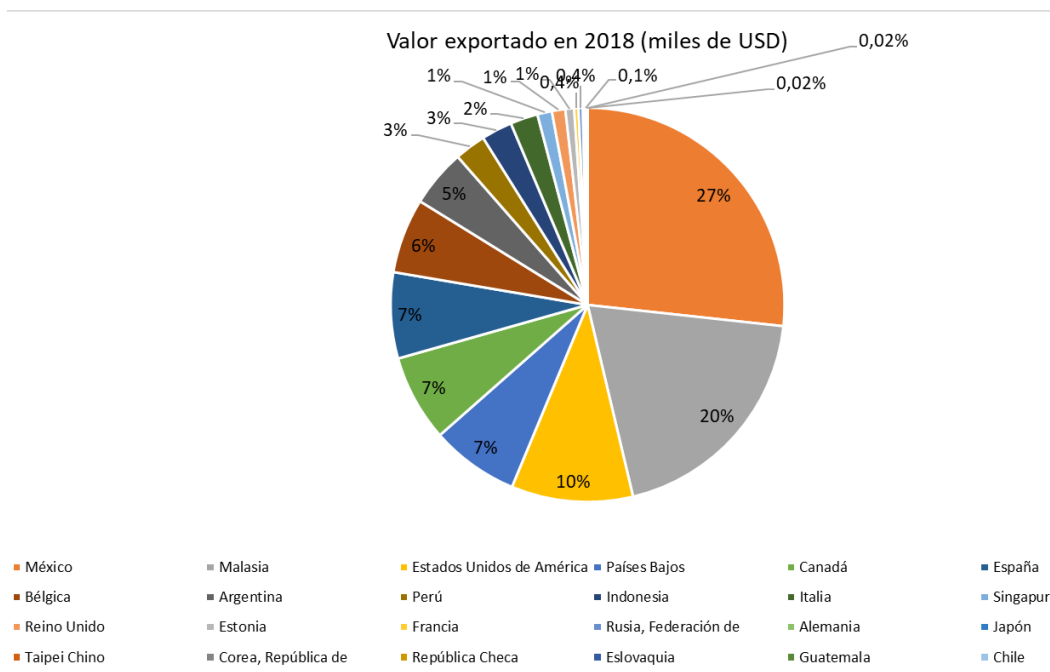

Figura 11. Exportaciones colombianas de cacao por año (2014-2018). Elaboración propia

Como se observa en la gráfica las exportaciones han disminuido debido a la falta de oferta exportable, y la demanda nacional ha hecho que se destine mucho más a consumo nacional, seguido de que las exigencias del mercado internacional son mayores en el proceso de producción certificaciones internacionales lo cual han hecho de esta una tendencia a la baja.

### Capítulo III. Matriz preselección de mercados

Según los países anteriormente vistos en el estudio de mercado, se ciñen en esta matriz de preselección del mercado objetivo los siguientes países, (España, México, Estados Unidos) como principal aspecto evaluado son sus importaciones, seguido de su consumo de cacao, y la participación de Colombia en sus importaciones. Se le da una ponderación inicial la cual está en porcentaje, la calificación individual de cada uno de los aspectos a evaluar se da de 1 a 5 (1) como la peor calificación, (5) como la mejor calificación, multiplica por la ponderación y se suma los totales, el país con mayor puntaje es el seleccionado. La elaboración de esta matriz es propia. Teniendo como guía la matriz de preselección de mercado de Procolombia.

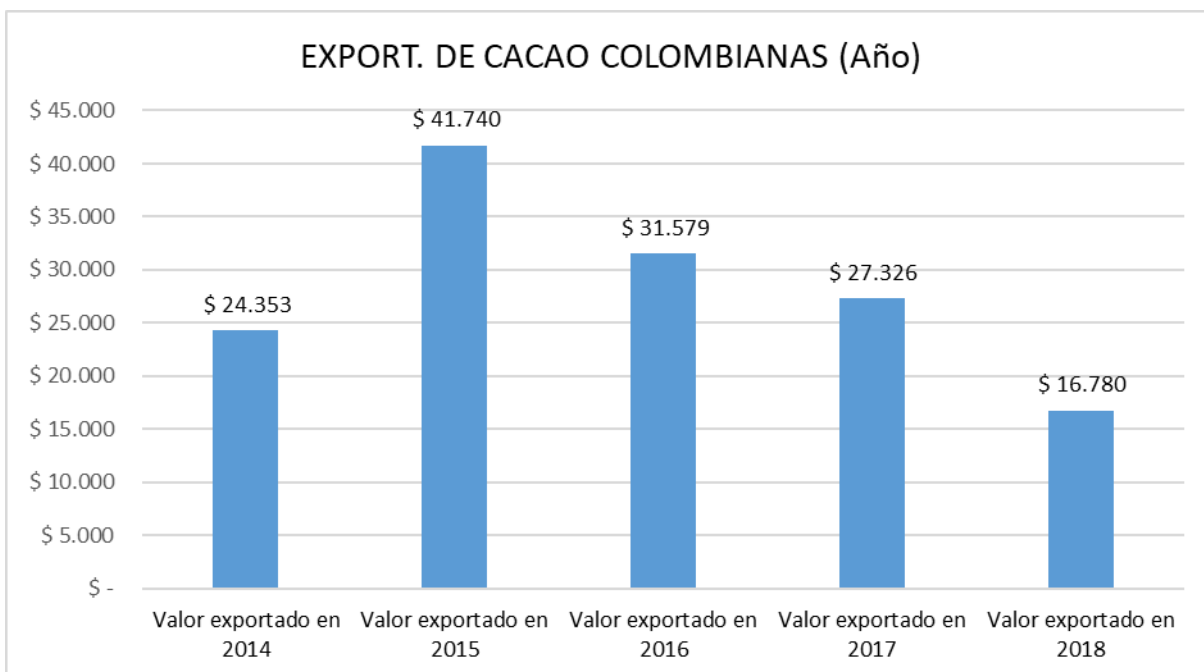
Tabla 11

#### Matriz preselección de mercado objetivo

PAIS	ESPAÑA			MEXICO			ESTADOS UNIDOS			
	DETALLE	PON.	CALI	R	DETALLE	CALI	R	DETALLE	CALI	R
<b>DEMOGRAFIA</b>										
POBLACION	46,66 millones (2018)	2%	3	0,06	127,575,529	4	0,08	327.200.000	3	0,06
RELIGION	catolicismo(80%) musulmana, protestante, hindu(20%)	3%	2	0,06	CATOLICA	4	0,12	Catolicismo (la más relevante)	5	0,15
IDIOMA	castellano, español.	1,00%	3	0,03	ESPAÑOL	4	0,04	Ingles	5	0,05
SITUACION ACTUAL	el pib se contrajo en españa en un 8,5%	1,00%	2	0,02		4	0,04	Estados Unidos sanciona a una filial de la petrolera	2	0,02
<b>POLITICA MONETARIA</b>										
MONEDA	euro	2,0%	2	0,04	PESO MEXICANO	5	0,1	Dólar us\$	5	0,1
PIB PER CAPITA €	1,311 billones € (2017)	3,0%	3	0,09	USD 304.587.067	5	0,15	20.544.343,46	5	0,15
PIB PER CAPITA \$	28.156,82 € (2017)	2%	3,5	0,07	USD 2,443	4	0,08	65.462\$	4	0,08
CRECIMIENTO PIB	3.1% (2017)	1,0%	4	0,04	-0,1%	5	0,05	2,30%	5	0,05
DEVALUACION	23% con respecto al dólar	1,0%	1	0,01	5%	4	0,04	3,24 Positivo	4	0,04
INFLACION	1.63% enero (2020)	3%	2	0,06	4%	4	0,12	1,90%	3	0,09
TIPO DE CAMBIO	1 peso (0,00027 euros)	1,0%	2	0,02	USD 0,054	4	0,04	1\$ dólar	4	0,04
TASA DE DESEMPLEO	14,2% oct 2019	4%	1	0,04	4%	1	0,04	3,60%	2	0,08
BALANZA COMERCIAL (2019)	34.353,3 millones de euros	3,0%	4	0,12	3,068	3	0,09	205.400 millones de	2	0,06
<b>COMERCIO EXTERIOR</b>										
<b>IMPORTACIONES CIF</b>										
2017 AÑO CIF €	5,56 millones de euros	2%	0	0	387,064,351	5	0,1	33.394.324	3	0,06
2018 AÑO CIF €	376,185 millones de euros	2%	0	0	420,369,113	5	0,1	39.043.325	3	0,06
2019 AÑO CIF €	4,41 millones de euros	2%	0	0	464,268,470	5	0,1	43.420.182	3	0,06
<b>EXPORTACIONES TOTALES</b>										
2017 AÑO FOB €	479,15 millones de euros	2%	3,5	0,07	373.900,013	5	0,1	32.783.213	3	0,06
2018 AÑO FOB €	304,28 millones de euros	2%	2	0,04	409,451,378	5	0,1	38.148.662	3	0,06
2019 AÑO FOB €	331,875,2 millones de eur	2%	3	0,06	450,531,651	5	0,1	41.842.965	3	0,06



IMPORTACIONES (CIF) DEL PRODUCTO										
2016 AÑO CIF €\$	176.113	7%	2	0,14	546,796	5	0,35	3.610.570	5	0,35
2017 AÑO CIF €\$	188.130	7%	2	0,14	506,169	5	0,35	4.089.850	5	0,35
2018 AÑO CIF €\$	217.016	7%	2	0,14	526,052	5	0,35	4.533.914	5	0,35
EXPORTACIONES (FOB) DEL PRODUCTO										
2016 AÑO FOB €\$	2,679.825	3%	3	0,09	660,784	5	0,15	108.115	1	0,03
2017 AÑO FOB €\$	2,881.446	3%	3	0,09	685,42	5	0,15	131.287	1	0,03
2018 AÑO FOB €\$	2,985.571	3%	3	0,09	655,61	5	0,15	133.111	1	0,03
IMPORTACIONES DE COLOMBIA										
2017 AÑO CIF €\$	6.73	3%	2	0,06	112,26	5	0,15	889	5	0,15
2018 AÑO CIF €\$	573,32	3%	2	0,06	108,391	5	0,15	1.080	5	0,15
2019 AÑO CIF €\$	111,14	3%	3	0,09	72,821	5	0,15	1.125	5	0,15
EXPORTACIONES DE COLOMBIA										
2017 AÑO FOB €\$	0	3%	0	0	61,298	5	0,15	88	3	0,09
2018 AÑO FOB €\$	0	3%	0	0	25000	3	0,09	63	2	0,06
ACUERDOS COMERCIALES	union europea tlc	5,0%	2	0,1	(TLC) México-Colombia	5	0,25	TLC , El Acuerdo de Promoción Comercial entre la República de Colombia y los Estados Unidos		0
TRANSPORTE TERRESTRES	tunja - barranquilla	4%	4	0,16	Tunja - Santa Marta	4	0,16	Tunja - Santa Marta	4	0,16
PUERTOS	46 (valencia, algeciras, barcelona, las palmas, bilbao...)	7%	4,2	0,294	puerto marítimo progres a mexico	4	0,28	Puerto marítimo Miami - Los angeles	5	0,35
<b>RESULTADO</b>	<b>ESPAÑA</b>		<b>2,284</b>		<b>MEXICO</b>		<b>4,47</b>	<b>ESTADOS UNIDOS</b>		<b>3,58</b>

Fuente: TradeMap, Banco Mundial, Datos marcro.com - Elaboración propia

### País seleccionado.

México, cuenta con una población de 124.738.000 habitantes, presenta una sobria densidad de población, 64 habitantes por Km2. La capital Ciudad de México, peso mexicanos la moneda oficial, tiene un nivel de endeudamiento externo sobre el PIB del 53.62%, cuenta con una inflación de 4.8% unos ingresos per cápita de 8.294 Euros, algo interesante en México es que de 190 países ocupa el puesto 74 según el doing business, lo que significa que no cuenta con tantas facilidades a la hora de crear alianzas, realizar negocios internacionales o de constituir una nueva empresa al interior del país.(macro, 2018)

### Potencial del producto.

Tabla 12

*Consumo nacional de cacao en miles de toneladas*

MEXICO						
Detalle	Estimaciones			Crecimiento acumulado		
Consumo Nacional (miles de toneladas)	2016	2018	2024	2003-2016	2016-2018	2016-2024
		65,16	66,84	77,86	23,08%	2,80%

*Fuente: Secretaria de agricultura ganadería, desarrollo rural pesca y alimentación México*

Como se observa en la tabla la cual esta expresada en miles de toneladas, estas van en crecimiento con un promedio de 7.93% conocer estos datos son importantes ya que alienta mucho más el potencial que tiene México para convertirse en cliente potencial de Colombia. Ya que México solamente cubre el 41.2% de la demanda nacional, lo que significa que debe importar el 59% del cacao. Donde Colombia es una de sus principales proveedores junto con Ghana y Republica dominicana

Tabla 13

*Producción. Consumo, saldo.*

<b>PRODUCCION 2016</b>	26.860	TON
<b>CONSUMO NACIONAL 2016</b>	65.150	TON
<b>IMPORTACIONES 2016</b>	38.290	TON

*Fuente: Secretaria de agricultura ganadería, desarrollo rural pesca y alimentación México*

Como se observa en la tabla se estima los siguientes datos para el año 2020 si las importaciones para el año 2016 fueron de 38.290 Toneladas y le aplicar la tasa de crecimiento para este periodo seria del 10.73% arroja como resultado 41.326 Toneladas importadas por México. Pero debido a la recesión actual que vive el mundo posiblemente este crecimiento sea solamente de 1.24%. aún sigue teniendo un comportamiento positivo frente a la situación del sector del cacao mexicano.

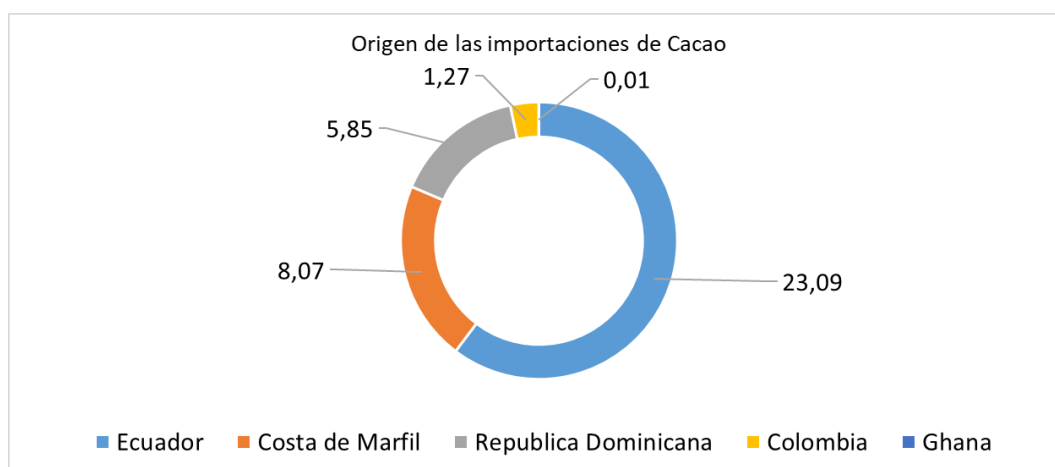

*Figura 12. Origen de las importaciones de cacao mexicanas 2018. Elaboración propia con datos de Trademap*

Como se observa en el grafico el origen de las importaciones mexicanas para el año 2016 desde Colombia fueron de 1.270 toneladas. Lo que posiciona a Colombia dentro de los primeros

cinco países proveedores de cacao, y México para Colombia el principal cliente internacional de cacao. (Secretaria de agricultura ganaderia, 2016)



Figura 13. Estacionalidad de las importaciones de cacao mexicanas

Fuente: Secretaria de agricultura ganadería, desarrollo rural pesca y alimentación México – Elaboración propia

Como se observa en el grafico se realizo un promedio desde el año 2011 hasta el año 2016 para verificar cuales eran los meses con menor y mayor demanda durante el año lo cual les permitiera realizar estrategias durante los meses de menor demanda y de esta manera incentivar el consumo. Lo cual es importante conocer para la asociación ya que en los meses donde se presente mayor demanda es donde se debe contar con oferta.

### Régimen arancelario mexicano.

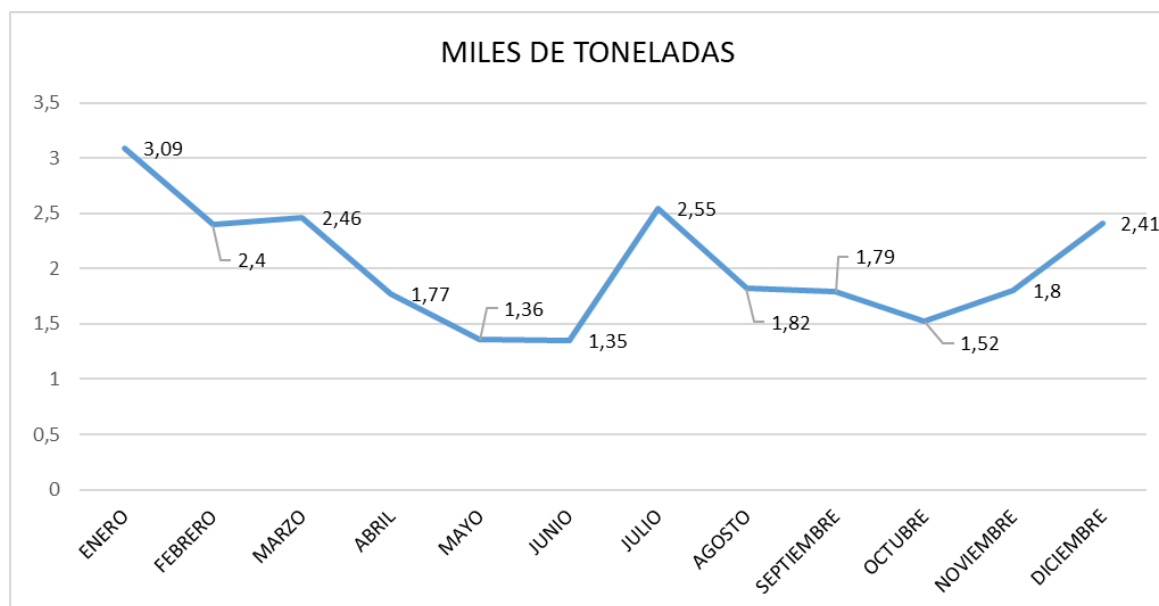
Tabla 14

#### *Arancel México*

NOMBRE	FRACCION ARANCELARIA	ARANCEL APLICADO	ARANCEL CONSOLIDADO OMC	TRATADOS DE LIBRE COMERCIO
Cacao grano, crudo o tostado	1801.00.01	Ex.(2018)	37%	Excluido

*Fuente: Secretaria de agricultura ganadería, desarrollo rural pesca y alimentación México – Elaboración propia*

### Medidas arancelarias.

El arancel que se le aplica a la importación de Cacao es del 37% siempre y cuando la mercancía sea de origen panameño tendrá un arancel preferencial, más si se cuenta con TLC este tipo de mercancía estará excluida por dos años, en el caso de Colombia el exportador debe contar con el certificado fitosanitarios del ICA, y para el importador mexicano su certificado fitosanitario ante la secretaria de agricultura ganadería mexicana (Secretaria de agricultura ganaderia, 2016)



Figura 14. Mapa estratégico cacaotero de México 2018. Secretaría de agricultura ganadería, desarrollo rural pesca y alimentación México

Como se observa en el mapa México cuenta con una identificación precisa de sus productores, importadores, exportadores, ya que para el Gobierno Mexicano el sector es de gran importancia para el país por su aporte al PIB y por la gran generación de empleo lo que significa que a futuro muy a largo plazo quiere satisfacer su demanda interna con la producción nacional sustituyendo completamente las importaciones.

### Importaciones de cacao mexicanas desde Colombia.



Figura 15. Importaciones de cacao mexicanas desde Colombia (miles de USD). Elaboración propia con datos de TradeMap

Como se menciona anteriormente México es el principal cliente de Colombia respecto a las compras de cacao, como se observa en la gráfica. Tiene una disminución mínima al 1% de las importaciones de cacao desde Colombia. Lo cual no es grave ya que para épocas del año México puede sustituir las importaciones por producción interna.

### Número de empresas mexicanas importadoras de cacao y sus derivados.

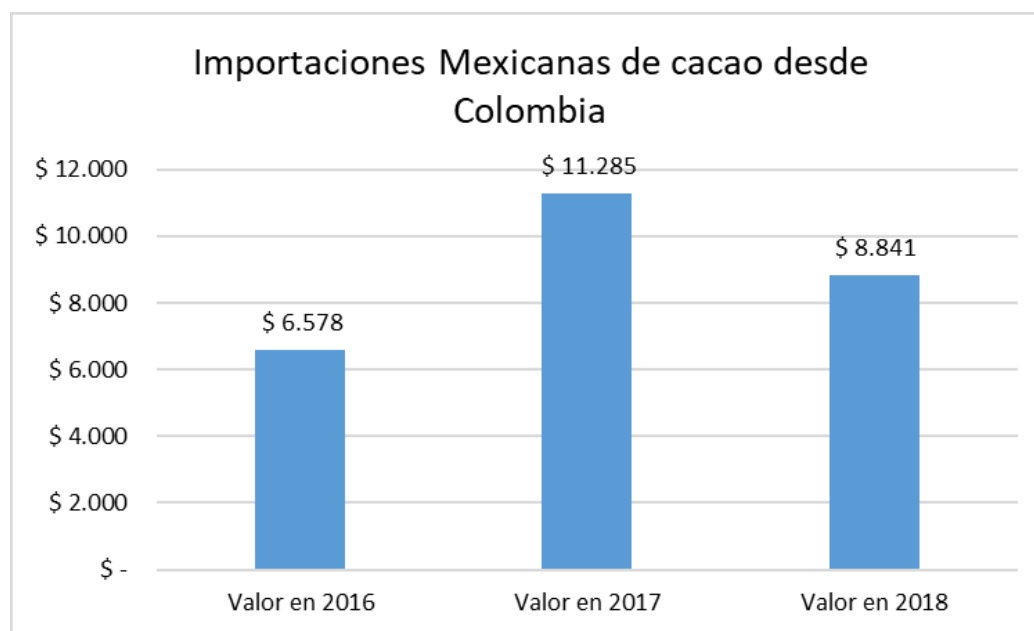

Figura 16. Número de empresas mexicanas importadoras de cacao y sus derivados 2018. Elaboración propia con datos de TradeMap

Como se observa el número de empresas importadoras es bastante grande, lo cual sirve para identificar el posible cliente, comprador. El cual se enfoca en el Cacao en grano, ya que es el producto a exportar.

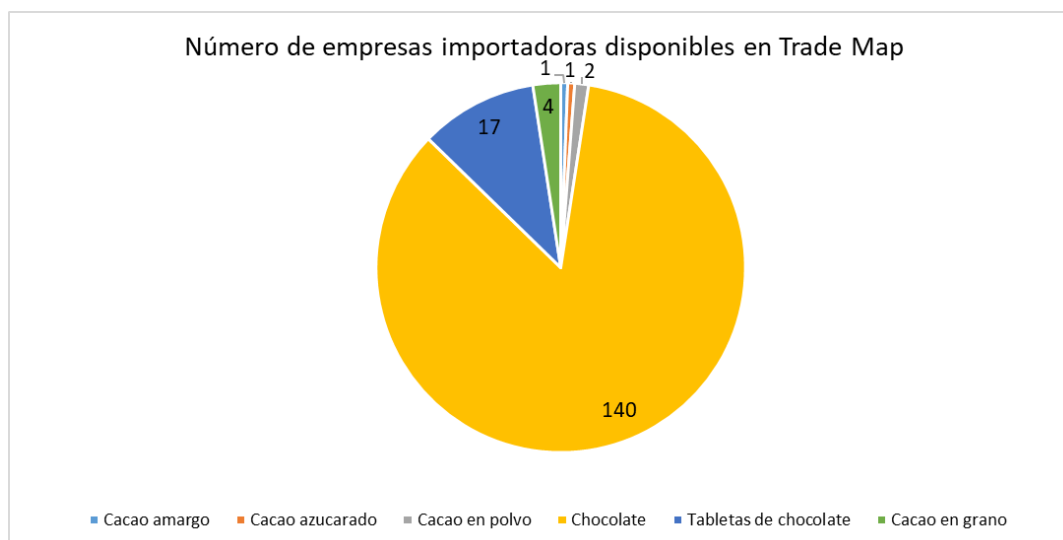

## Empresas mexicanas importadoras de cacao.

Tabla 15

### Empresas mexicanas importadoras de cacao

Nombre de la empresa	Número de categorías de productos o servicios comercializados	Número de empleados	País	Ciudad	Sitio web
Arte y Chocolate de Monterrey, S.A. DE C.V.	21	0-9	México	San Pedro Garza Garcia	<a href="http://www.arteychocolate.com">http://www.arteychocolate.com</a>
HERSHEY'S MEXICO, S.A. DE C.V.	7	250-499	México	El Salto	<a href="http://www.hersheys.com.mx">http://www.hersheys.com.mx</a>

Fuente: TradeMap – Elaboración propia

Según las importaciones mexicanas se detectaron 2 empresas potenciales clientes para la La Asociación Agropecuaria de Productores de Cacao de Coper El Manantial con lo cual se pretende llegar al mercado internacional teniendo muy clara la oportunidad y el cliente.



Figura 17. Participación de las empresas procesadoras de cacao México 2018. Elaboración propia

Teniendo en cuenta el siguiente grafico se selecciona la empresa Hersheys como cliente potencial, de la asociación de cacaoteros el manantial; no solamente por su participación en el mercado de Chocolates, sino por su robusta estructura, innovación, capacidad de pago, desarrollo de nuevos productos, planes de expansión. Por su exploración de cacao exóticos. Y aromas inconfundibles.

### Página oficial de la empresa.

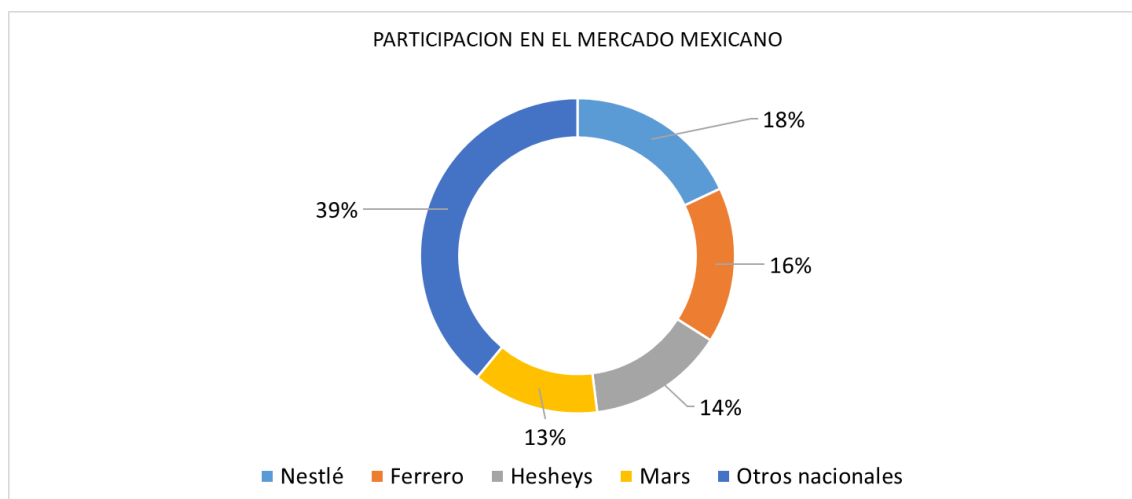

Figura 18. Imagen página oficial Hershey México 2020. Página oficial de la empresa

Cuenta con una página robusta con su catálogo de productos lo cual hace bastante confiable a la empresa.

## Sus marcas.

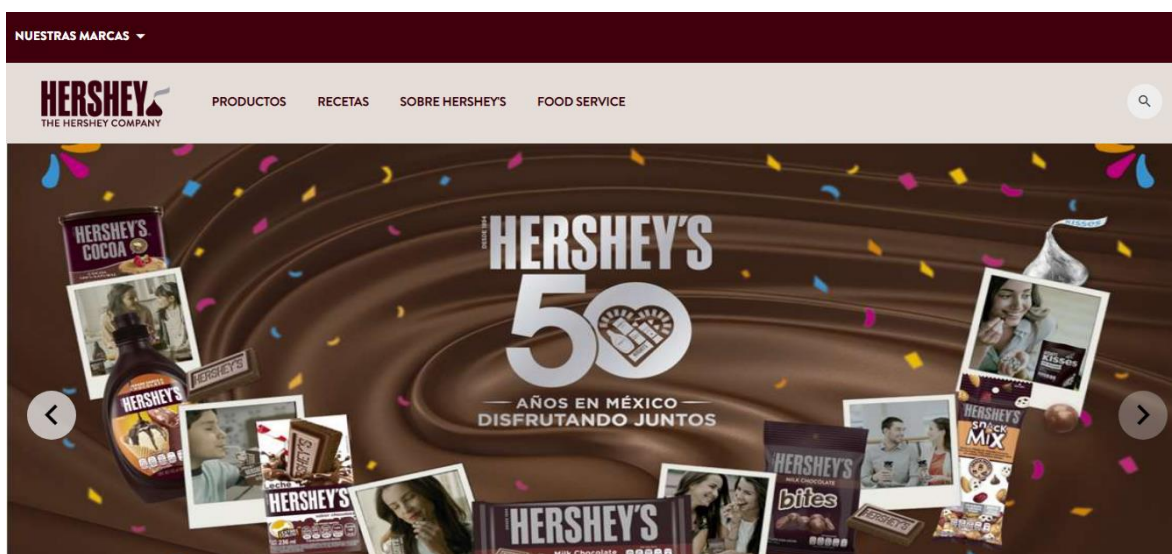

Figura 19. Imagen página oficial Hershey México 2020. Página oficial de la empresa

La empresa cuenta con gran variedad de marca no solamente de chocolates sino también leches, barras para repostería y helados.

## Ubicación de la empresa mexicana seleccionada.

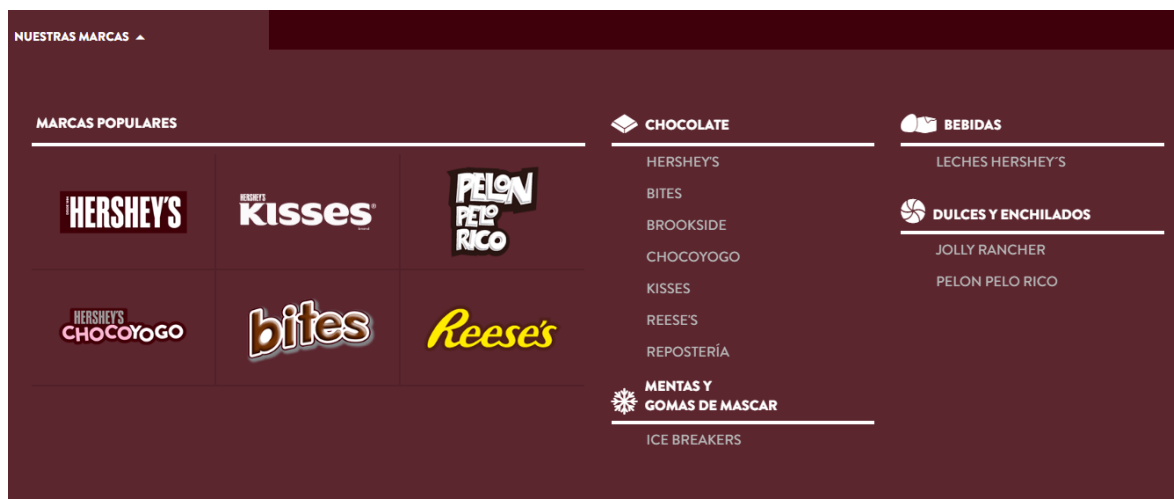
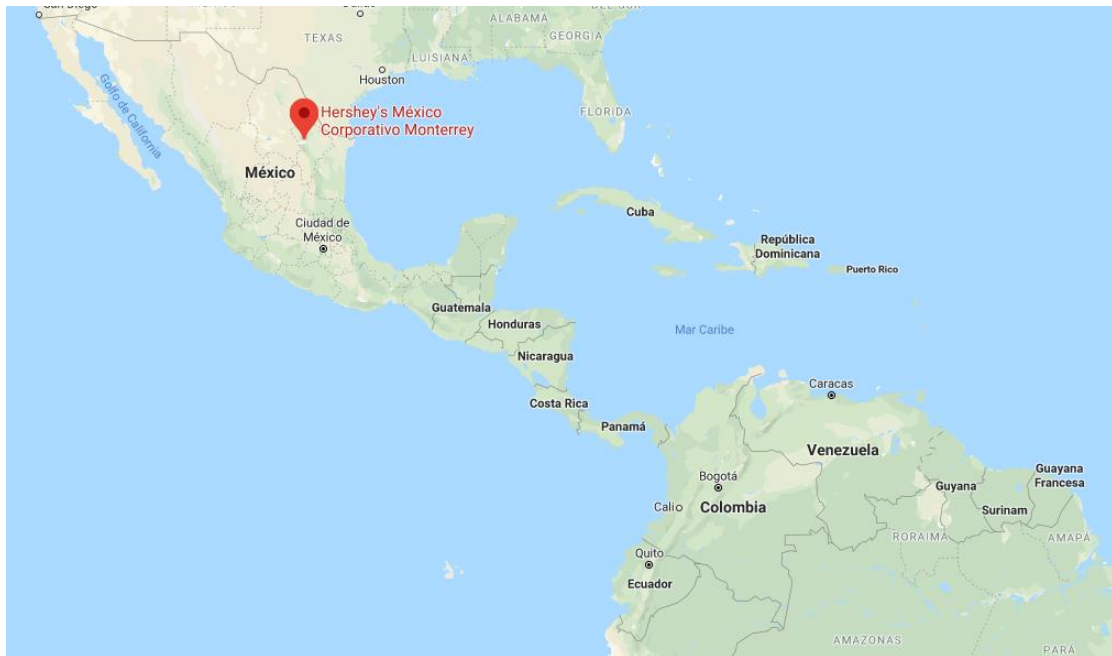

*Figura 20* Mapa Ubicación de la empresa Hersheys México. Googlemaps

Importante conocer su ubicación ya que es se identifica inicialmente una ruta logística.

## **Análisis del consumidor final mexicano.**

Según una encuesta realizada por la empresa Hersheys en el 2018 a 200 personas concluye que los mexicanos en promedio consumen chocolates con un 60% de los encuestados y el 38% ocasionalmente lo consume. Un 84% prefiere el chocolate en barra, el 93% de los encuestados le gusta que contenga algún otro ingrediente, y el 21% de los consumidores lo prefiere para realizar preparaciones líquidas.

Los mayores estados productores de chocolate son Tabasco y Chiapas. El chocolate con mejor estrategia comercial es Snickers, que domina en medios digitales La marca con mayor índice de ventas es grupo Nestlé, seguido por grupo Ferrero. (online, 2015)

### **Procedimiento de exportación a México.**

#### **Para exportar a México (exportador colombiano)**

- Factura comercial original
- Lista de empaque Certificado de origen
- Certificado fitosanitario emitido por el ICA
- Conocimiento de embarque o guía aérea Declaración Única de Aduanas

#### **Requisitos fitosanitarios.**

El certificado fitosanitario presentado por la autoridad fitosanitaria en el país de origen (ICA), debe indicar: el lugar de producción del producto. Inspección fitosanitaria en el punto de entrada a México, a cargo del personal de inspección fitosanitaria en puertos, aeropuertos y fronteras.

El procedimiento de importación en México al ingresar la mercancía queda como: “Guarda Custodia y Responsabilidad”. Los embarques deben cumplir con los demás requisitos exigidos en el “Plan de Trabajo para la importación de Grano de Cacao a México”. El procedimiento se llevara a cabo en el punto de ingreso, conforme a lo establecido en el Plan de Trabajo. Asimismo, se realizará la respectiva toma de muestra en el caso de cacao ya que puede contener plaga, para

su envío a un laboratorio apto con cargo al interesado, para análisis fitosanitario de: Micología Entomología Los vegetales, sus productos y subproductos de importación deberán venir libres de restos de tierra. (ICA, 2002)

### **Norma de etiquetado de los sacos de cacao.**

Deben de llevar los siguientes datos en el costal de yute: Nombre o denominación genérica del producto. cantidad. Nombre, denominación o razón social del exportador y dirección, se debe incluir el código postal, ciudad o estado del exportador o responsable de la fabricación para productos nacionales o bien del importador.

Para el caso de productos agropecuarios importados en este caso el cacao, la información que debe contener los sacos puede hacerse a la mercancía en territorio nacional, o en origen, después del despacho aduanero y antes de la comercialización del producto. La leyenda que identifique al país de origen del producto, por ejemplo “Producto de...”, “Hecho en...”, “Manufactura en...”, “Producido en...”, u otros análogos. Indicar la fecha de caducidad o de consumo preferente, cuando corresponda. Las informaciones en las etiquetas deben estar en idioma español. Presentar etiqueta fija de manera tal que dure disponible hasta el momento de su venta o adquisición en circunstancias normales, la cual debe emplearse en cada unidad.

El etiquetado de alimentos en México está reglamentado por lo establecido en la Norma de comercio exterior Mexicana la cual referencia a continuación NOM-051-SCFI/SSA1-2010 esta

hace énfasis a: “Especificaciones generales de etiquetado para alimentos y bebidas no alcohólicas pre envasados - Información comercial y sanitaria”. La mercancía que contenga granos de cacao son principalmente exportados en sacos con capacidad para 64 kilos, los sacos por lo general son de Yute, porque tienen excelentes propiedades y se utilizan principalmente para almacenar alimentos.

Enunciar la denominación de origen y país de producción, y si es viable el nombre de la plantación. Se recomienda colocar la historia del cultivo, pero que no sea extensa.



Figura 21. Sacos de cacao. Secretaria de agricultura ganadería, desarrollo rural pesca y alimentación México

## Capítulo IV. Perfil Logístico Colombia México



Figura 22. Puerto de destino Ruta trazada a la empresa Hersheys. Googlemaps



El puerto marítimo de Altamira México es el más cercano a la empresa Hersheys México lo cual facilita al importador en términos logísticos y de tiempos en transportes internos. Y el puerto de Altamira es uno de los autorizados para la entrada de mercancías a granel en este caso específico los sacos de cacao.

### **Puerto de entrada autorizados para el cacao colombiano a México.**

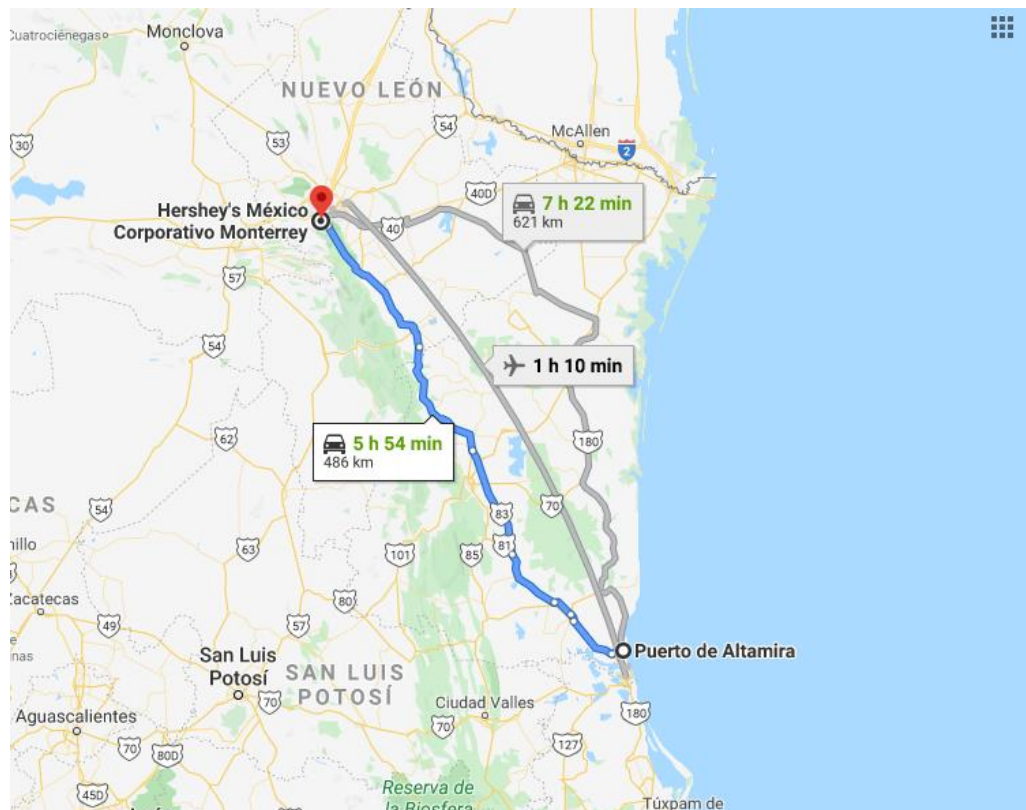
**Altamira**, Tamps.; Guaymas, Son.; Manzanillo, Col.; Matamoros, Tamps.; Mazatlán, Sin.; Nuevo Laredo, Tamps.; Tampico, Tamps.; Tijuana, B.C.; Veracruz. (Secretaria de agricultura ganaderia, 2016)

### **Frecuencia para puerto de desembarque.**

Tabla 16

*Frecuencia Colombia puerto de Altamira México*

PUERTO DE DESEMBARQUE	PUERTO DE EMBARQUE	CONEXIONES	TIEMPOS DE TRANSITO EN DIAS
ALTAMIRA	<b>CARTAGENA</b>	<b>DIRECTO</b>	<b>5</b>
	BUENABENTURA	CARTAGENA - COLOMBIA	11
	BARRANQUILLA	DIRECTO	12
	SANTA MARTA	CARTAGENA COLOMBIA	15

*Fuente: procolombia - Elaboración propia*

Como se observa en la tabla anterior se selecciona la opción de realizar el proceso logístico interno inicial al puerto de Cartagena por distancias Tunja –Cartagena, coincide como mejor opción por las conexiones que tiene con el puerto de desembarque Altamira (México) y su tiempo en tránsito en menor. Ya que este tipo de mercancías no puede estar tanto tiempo sometida al calor dentro del contenedor.

### Líneas navieras y consolidadores con oferta de servicios a México.



Figura 23. Principales navieras / consolidadores de mercancía Colombia - México 2020. Procolombia

### Indicadores de comercio transfronterizo de Colombia con México.

Los costos y procedimientos relacionados con la exportación estándar de mercancías se detallan en la siguiente tabla.

## Exportación

Tabla 17

*Indicadores proceso exportador a México*

INDICADOR	MEXICO
Tipo para exportar: cumplimiento fronterizo (horas)	20
Costo para exportar (USD)	400
Para exportar documentos (horas)	8
Para exportar documentos ((USD)	60

*Fuente: procolombia - Elaboración propia*

### Matriz de costos de exportación.

#### Dimensiones del saco.

Medidas del saco de yute: 80cm x 50cm x 30cm

Volumen:  $0.8 * 0.5 * 0.3 = 0.12 * 510 = 61.20$



Figura 24. Saco de yute detalles técnicos para la exportación. Ministerio de Agricultura de Colombia

**Dimensiones correctas de la estiba.**

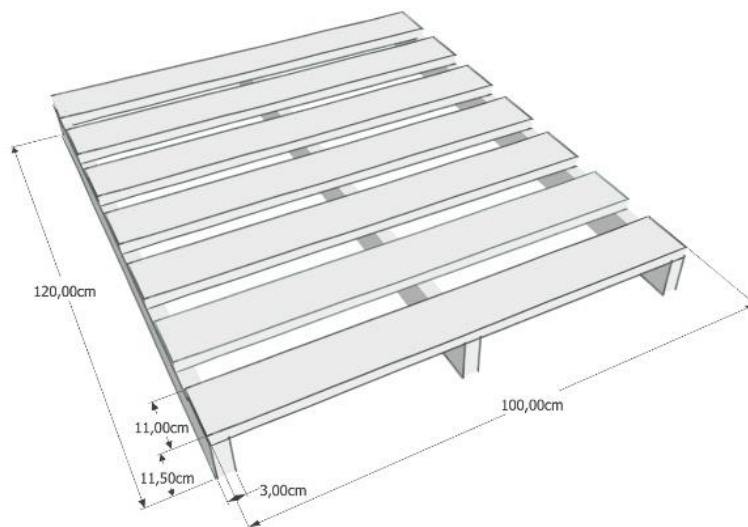

*Figura 25.* Dimensiones correctas de la estiba. norma ISO/TC 122

Las dimensiones para la estiba de la mercancía corresponden las siguientes medidas 120 CM POR 100 para la unitarización de los sacos de cacao.

**Forma correcta del embalaje del cacao a exportar (unitarización).**



Figura 26. Unitarización Cacao. Agencia de aduanas KN Colombia SAS Nivel 2

La altura de apilado de los sacos que se transportan en el contenedor no deben superar la medida de dos (2) metros incluyendo las medidas del pallet.

### Dimensiones del contenedor para la exportación de cacao.

CONTENEDOR 20 PIES	
VOLUMEN	33,20 m <sup>3</sup>
MEDIDAS EXTERNAS	base: 606 x 243 cm max alto: 260 cm
MEDIDAS INTERNAS	base: 590 x 235 cm max alto: 239 cm
PESO VACÍO	2.230 kg
PESO MÁXIMO	21.770 kg

Figura 27. Medias Contenedor 20 pies. Agencia de aduanas KN Colombia SAS Nivel 2

### Ubicación correcta dentro del medio de transporte (contenedor).



Figura 28. Ubicación correcta del cacao dentro del medio de transporte. Agencia de aduanas KN Colombia SAS Nivel 2

Cuando el contenedor está al aire libre el techo se calienta durante el día y se enfría de noche. El aire debe circular libremente, aunque dentro del contenedor no va a correr mucho la idea de la ubicación de la mercancía al interior del contenedor permita respirar; el aire caliente y húmedo emitido por el cacao sube hasta las planchas frías de acero donde la condensación puede ser grande. El efecto de este flujo térmico es grave cuando el café se estiba en sacos, porque entonces hay canales para el aire dentro del estibado debidos simplemente a la forma de los sacos. Estos canales de aire son mayores cuando el estibado se realiza transversalmente, como se observa en el dibujo de la izquierda de la ilustración siguiente. El estibado en silla bloquea bastante estos

canales de aire y también reduce la altura de la estiba, lo que limita los efectos de las zonas más calientes dentro del contenedor.

### **Información del producto a exportar.**

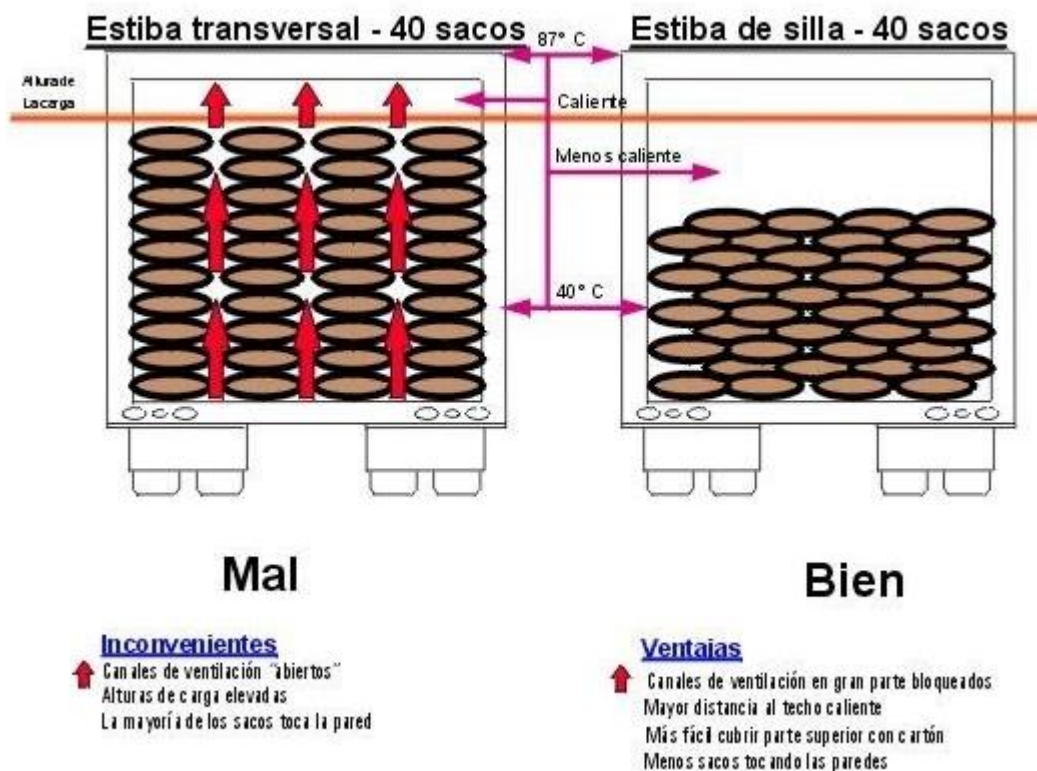
Tabla 18

#### *Información general del producto*

<b>INFORMACIÓN GENERAL DEL PRODCUTO</b>	
<b>NOMBRE TECNICO</b>	Cacao en grano, entero o partido, crudo o tostado
<b>POSICION ARANCELARIA DEL PAIS EXPORTADOR</b>	1801.00.20.00
<b>POSICION ARANCELARIA DEL PAIS IMPORTADOR</b>	1801.00.20.00
<b>UNIDAD COMERCIAL DE VENTA</b>	Sacos de yute con capacidad para 64 kilos
<b>Precio EXW por kilo</b>	\$ 9.150
<b>Oferta Exportable Kilos</b>	9.984
<b>VALOR EXW Total de la mercancia</b>	\$ 91.353.600
<b>MONEDA</b>	Dolares Estados Unidos
<b>VALOR EXW Total de la mercancia en USD</b>	\$ 23.057

*Fuente: Asociación Agropecuaria de Productores de Cacao de Coper - El Manantial – Elaboración propia*



### Información básica del embarque.

Tabla 19

*Información básica del embarque*

<b>INFORMACION BASICA DEL EMBARQUE</b>	
<b>ORIGEN</b>	
Pais	Colombia
Ciudad Origen	Coper - Boyacá
Lugar de embarque	Cartagena
<b>DESTINO</b>	
Pais	Mexico
Ciudad Destino	Monterrey
Lugar de Desembarque	Puerto Altamira
<b>EMBARQUE</b>	
No. Unidades comerciales venta por embarque	165 Bultos de 64 Kilos
Precio EXW para el embarque	\$ 91.353.600
<b>EMPAQUE, EMBALAJE UNIDAD DE CARGA</b>	
Tipo de empaque/embalaje	Sacos de yute con capacidad para 64 kilos
Tipo de unidad de carga	Contenedor 20 Pies

*Fuente: Asociación Agropecuaria de Productores de Cacao de Coper - El Manantial – Elaboración propia*

**Precio documentos proceso exportado.**

Tabla 20

*Precio documentación proceso exportador*

<b>DETALLE</b>	<b>COP</b>	<b>USD</b>
Registro productor nacional (firma electronica)	\$ 389.225	\$ 100
Elaboración DEX + Hoja anexa	\$ 28.560	\$ 7
Apertura DEX	\$ 148.795	\$ 38
Gastos Operativos (Agencia de Aduanas)	\$ 123.589	\$ 32
<b>Total Documentación</b>	<b>\$ 690.169</b>	<b>\$ 177</b>

*Fuente: Asociación Agropecuaria de Productores de Cacao de Coper - El Manantial – Elaboración propia*

**Reconocimiento de la mercancía.**

Tabla 21

*Reconocimiento de la mercancía*

<b>DETALLE</b>	<b>COP</b>	<b>USD</b>
Reconocimiento de la mercancía	\$ 185.269	\$ 48
Inspección de la mercancía	\$ 148.596	\$ 38
Pre-Inspeccion	\$ 158.963	\$ 41
Vaciado y llenado	\$ 201.587	\$ 52
Carge y descargue	\$ 220.147	\$ 57
<b>Total reconocimiento</b>	<b>\$ 914.562</b>	<b>\$ 235</b>

*Fuente: Asociación Agropecuaria de Productores de Cacao de Coper - El Manantial – Elaboración propia*

## Transporte terrestre.

Tabla 22

### *Transporte terrestre interno*

DETALLE	PRECIO	TOTAL TON
Tarifa de transporte Precio X Ton.	\$ 154.236	9,98
DETALLE	PRECIO	
Precio de transporte total mercancia	\$	1.539.275
Poliza de Seguro 0,79% sobre el precio EXW	\$	721.693
<b>Total Transporte terrestre</b>	<b>\$</b>	<b>2.260.969</b>

*Fuente: Asociación Agropecuaria de Productores de Cacao de Coper - El Manantial – Elaboración propia*

## Transporte marítimo.

Tabla 23

### *Transporte Internacional (marítimo)*

DETALLE	COP	USD
Emision BL	\$ 86.258	\$ 22
Haldling	\$ 106.987	\$ 27
Doc. Fee (+IVA BL)	\$ 106.325	\$ 27
<b>Total</b>	<b>\$ 299.570</b>	<b>\$ 77</b>

*Fuente: Asociación Agropecuaria de Productores de Cacao de Coper - El Manantial –*

*Elaboración propia*

**Costo precio CIF de la mercancía.**

Tabla 24

*Cálculos costos distribución física internacional*

DETALLE	COP	USD
<b>Precio de la mercancía EXW</b>	<b>\$ 91.353.600</b>	<b>\$ 23.454</b>
Empaque	\$ -	\$ -
Embalaje	\$ 289.632	\$ 74
Unitarización	\$ 289.678	\$ 74
Manipuleo local exportador	\$ 335.897	\$ 86
Documentos país de origen	\$ 690.169	\$ 177
Transporte terrestre	\$ 1.539.275	\$ 395
Seguro 0,79% (interno)	\$ 721.693	\$ 185
Reconocimiento de la mercancía	\$ 185.269	\$ 48
Inspección de la mercancía	\$ 148.596	\$ 38
Preinspección	\$ 158.963	\$ 41
vaciado y llenado	\$ 201.587	\$ 52
Carga y descargue	\$ 220.147	\$ 57
Costo uso de almacenaje intermedio	\$ 189.547	\$ 49
Transporte a punto de embarque	\$ 256.982	\$ 66
Pre embarque	\$ 102.543	\$ 26
Embarque	\$ 114.714	\$ 29
Costos estimados	\$ 369.254	\$ 95
Costos bancarios 3% sobre EXW	\$ 2.740.608	\$ 704
Comisión agente de aduanas 0,09% sobre EXW	\$ 82.218	\$ 21
<b>VALOR FOB</b>	<b>\$ 99.990.373</b>	<b>\$ 25.671</b>
Transporte Internacional	\$ 1.589.632	\$ 408
Seguro Internacional (0,4%) sobre valor FOB	\$ 399.961	\$ 103
<b>VALOR CIF</b>	<b>\$ 101.979.966</b>	<b>\$ 26.182</b>

Fuente: Asociación Agropecuaria de Productores de Cacao de Coper - El Manantial – Elaboración propia

## **Capítulo V. Estrategias**

En este capítulo se desarrolla las estrategias de la identificación del canal de comercialización, distribución para concluir el proceso exportador ya que en México; Debido a la naturaleza del producto a exportar en este caso es el cacao, en grano lo cual puede ser crudo o tostado, depende de las exigencias del cliente. Debido a esto nuestra estrategia para incursionar en el mercado internacional en especial a la empresa Hersheys México. Se han planteado las siguientes estrategias.

### **Demanda potencial y perspectivas de crecimiento.**

Como se observa en las gráficas anteriores México es el principal cliente de cacao con una participación del 26% también tiene una demanda interna insatisfecha, y su población por tradición al igual que la nuestra el consumo de chocolate ha sido importante no solo como alimento, saborizante, para la elaboración de cosméticos, el cliente en este caso la empresa Hersheys México, cuenta con una amplia gama de marcas y gran variedad de productos, la información de la empresa, cuenta con planes de expansión en su producción lo que demandaría mucha más materia prima es por esto que se identifica la oportunidad de mercado.

### **Distribución.**

Dentro de la distribución La asociación el manantial no va a realizar ningún tipo de distribución interna en México. Por la naturaleza del producto, por el tipo de negociación que

se plantea es realizar una exportación directa a la empresa Hersheys en México, lo que para la asociación el manantial no es relevante conocer tal proceso.

### **Canal especializado.**

La empresa Hersheys por su trayectoria en el mercado, ha desarrollado estrategias, estudios de mercado que le permiten identificar y conocer muy bien quienes son sus clientes, edades, que consumen, debido a esto cuenta con sus propios canales de distribución especializados, sus propias tiendas, y distribuidores mayoristas, y a su vez también es exportador, a centro américa, en este caso se aclara su más importante canal de distribución especializado.

### **La estrategia para la asociación agropecuaria de productores de cacao de coper el manantial.**

1. Realizar contacto con la empresa Hersheys lo cual se hizo y su respuesta fue un formato para hacer una revisión inicial de contacto, y posterior evaluación de los datos lo cual anexo en la siguiente imagen.



## FORMULARIO DE CONTACTO PARA PROVEEDORES

NOMBRE DE LA EMPRESA

Asociación Agropecuaria De Coper El Manantial

CONTACTO

Calle 5 #3-61 (73,92 km)154867 Coper

TELÉFONO

(57) 313 494 6152

E-MAIL

asomanantial@hotmail.com

DIRECCIÓN

Calle 5 #3-61 (73,92 km)154867 Coper

PAIS

Colombia

ESTADO

Boyaca

MUNICIPIO

Coper

DESCRIPCIÓN DE SERVICIOS A OFRECER

La Asociación Agropecuaria de Productores de Cacao de Coper El Manantial fue constituida el 18 de abril de 2006. Actualmente cuenta con 115 asociados cacaocultores del municipio. Su objeto inicial fue la implementación de cultivos nuevos de cacao y renovación de los antiguos. Los directivos han complementado la producción primaria con la transformación en derivados como chocolate puro, chocolate con azúcar, chocolate casero y la innovación chocolate con panela pulverizada. Ofrecemos un Cacao crudo y/o tostado de la mejor calidad y aroma.



HE LEÍDO Y COMPRENDIDO LA POLÍTICA Y AVISO DE PRIVACIDAD DE HERSHEY'S MÉXICO, S.A DE C.V. (HM) Y ACEPTO QUE MIS DATOS Y/O LOS

Figura 29. Formato proveedor Hersheys. Hersheys México página web oficial

2. Realizar comunicación con la empresa, llevar una negociación, que permita exportar el próximo año.
  
3. la posibilidad de enviar una muestra sin valor comercial a la empresa con las especificaciones técnicas del producto y su respectivo visto bueno.
  
4. Envío de la presentación de la empresa, junto con el precio de venta CIF (cotización) ya que el precio es muy competitivo frente al precio internacional del cacao.
  
5. El planteamiento de una estrategia conjunta para el largo plazo el cual consista en obtener una certificación internacional como lo es fair trade. Y Esto permita llevar el cacao a muchos más países.



## Conclusiones

- El ejercicio de Asociación Agropecuaria De Coper El Manantial, Boyacá, para la exportación de cacao a México, resulta una excelente oportunidad, dado que le permite internacionalizarse, mostrar la calidad del producto colombiano, crecimiento al interior de la empresa, el desarrollo y la obtención de tecnología para ser más competitivo. La experiencia ganada en el proceso. El contribuir en la calidad de vida de sus empleados, y de sus familias, como también de sus alrededores
- La exportación de Cacao par al Asociación Agropecuaria De Coper El Manantial, Boyacá arroja una utilidad del 24% para el primer proceso y sus ingresos seguirán incrementadose; de acuerdo al análisis horizontal y vertical de la situación de la empresa, se proyecta un buen horizonte financiero.
- El proceso exportador reviste un gran impacto social en la medida que permite elevar el nivel de vida de la población de la región objeto de estudio, generando un volumen importante de empleos en la zona.

## Recomendaciones

- Se recomienda a los asociados de la Asociación Agropecuaria De Coper El Manantial, Boyacá, pactar un estudio serio del sistema integrado de gestión de calidad, lo cual permita llevar los procesos de una forma más organizada, que le permita tomar decisiones mucho más rápido.
- Es importante realizar modificaciones desde el punto de vista de la imagen, así como son sus productos así mismo refleje la calidad en la imagen. Diseñando una página web donde los clientes puedan ver sus productos, y puedan realizar un contacto directo por la misma.
- Iniciar proceso que acredite a la Asociación Agropecuaria De Coper El Manantial, Boyacá con norma de origen lo cual facilitara los procesos de negociación y posteriormente los de exportación.
- Reducir cualquier uso de contaminante o técnica de cultivo que impacte negativamente al medio ambiente, y que cuente con procesos internos de reciclaje y mantenimiento del medio ambiente y sus alrededores.
- Certificación Fer trade.

- Capacitar periódicamente a los empleados, y además de esto que los mismos cuenten con certificación técnica en la producción y procesamiento de cacao.
- Diseñar estrategias de apalancamiento financiero que le permita asumir el volumen de costos que generar una exportación.
- Se recomienda continuar con el programa de fortalecimiento institucional diseñado por la Secretaría de fomento agropecuario de la Gobernación de Boyacá.
- Se recomienda iniciar contactos con PROCOLOMOBIA que le permita identificar sus debilidades a mejorar y cuando estas estén superadas, cuente con la facilidad de participar en las diferentes ruedas de negocio y ferias internacionales.
- Diseñar alianzas con universidades, que aporten su conocimiento en la parte técnica, así como en la parte comercial, marketing, comercio internacional

## Bibliografía

- Alan, R. (23 de 09 de 1997). *amazonaws*. Obtenido de [https://s3.amazonaws.com/academia.edu.documents/32831959/NegoInternacionales-1.pdf?AWSAccessKeyId=AKIAIWOWY YGZ2Y53UL3A&Expires=1537721398&Signature=X5TD%2F5rV5kdJbWrgtRpe%2B%2F9vIp4%3D &response-content-disposition=inline%3B%20filename%3DUNIVERSIDAD\\_JOS](https://s3.amazonaws.com/academia.edu.documents/32831959/NegoInternacionales-1.pdf?AWSAccessKeyId=AKIAIWOWY YGZ2Y53UL3A&Expires=1537721398&Signature=X5TD%2F5rV5kdJbWrgtRpe%2B%2F9vIp4%3D &response-content-disposition=inline%3B%20filename%3DUNIVERSIDAD_JOS)
- aldana, M. (12 de 10 de 2016). *Revista chilena de economía y sociedad*. Obtenido de : <http://ez.uamerica.edu.co/login?url=http://ezproxy.uamerica.edu.co:2055/login.aspx?direct=true&db =fua&AN=120988611&lang=es&site=eds-live&scope=site>.
- Boyaca, A. d. (14 de 03 de 2010). *Alcaldia de Coper Boyaca*. Obtenido de <http://www.coper-boyaca.gov.co/>
- Comercio, S. d. (16 de 08 de 2012). *Superintendencia de Industria y Comercio*. Obtenido de <https://www.sic.gov.co/>
- DIAN. (27 de 12 de 2006). *DIAN*. Obtenido de [www.dian.gov.co](http://www.dian.gov.co)
- Diana, O. (08 de 12 de 2013). *Revista Universidad Santo Tomas Bucaramanga*. Obtenido de <http://revistas.ustabuca.edu.co/index.php/LEBRET/article/view/832>
- eduardo, V. (08 de 09 de 2007). *Revista virtual pro*. Obtenido de : <http://www.revistavirtualpro.com/biblioteca/el-cacao-en-norte-desantander-oportunidades-y-retos>
- ICA. (12 de 05 de 2002). *ICA*. Obtenido de [www.ica.gov.co](http://www.ica.gov.co)
- ICONTEC. (01 de 09 de 2010). *ICONTEC*. Obtenido de <https://www.icontec.org/>

Leguizamon, I. (12 de 04 de 2008). *Revista corporativa*. Obtenido de

<https://biblat.unam.mx/es/revista/academia-revista-latinoamericana-de-administracion/articulo/laagroindustria-campo-fertil-para-los-negocios-inclusivos>

macro, D. (27 de 12 de 2018). *Datos macro*. Obtenido de <https://datosmacro.expansion.com/>

online, F. e. (15 de 08 de 2015). *Febbomexico estudios de mercado online* . Obtenido de

[blog.febbomexico.com](http://blog.febbomexico.com)

Procolombia. (22 de 08 de 2010). *Procolombia*. Obtenido de <https://procolombia.co/>

República, B. d. (12 de 09 de 2008). *Banco de la República*. Obtenido de

<https://www.banrep.gov.co/>

rural, M. d. (03 de 08 de 2011). *Ministerio de agricultura y desarrollo rural*. Obtenido de

<https://www.minagricultura.gov.co/paginas/default.aspx>

Secretaria de agricultura ganaderia, d. r. (22 de 12 de 2016). *Secretaria de agricultura ganaderia,*

*desarrollo ruaral pesca y alimentacion Mexico*. Obtenido de

<https://www.gob.mx/agricultura>

suluaga, G. y. (08 de 09 de 2007). *Fedesarrollo*. Obtenido de

<https://www.repository.fedesarrollo.org.co/handle/11445/1040>

turismo, M. d. (2003). Estatuto tributario decreto 2908 de 2003. En M. d. turismo, *Ministerio de*

*Comercio industria y turismo* (pág. 154). Bogota.