



PROYECTO DE FACTIBILIDAD PARA EXPORTAR CACAO EN POLVO HACIA  
EL MERCADO DE PENSILVANIA-ESTADOS UNIDOS.

TRABAJO DE GRADO PRESENTADO POR:  
SIERRA GRIJALBA PAULA ALEJANDRA  
VARGAS CARDENAS YURIANI ZULEIMA

UNIVERSIDAD ANTONIO NARIÑO  
FACULTAD DE CIENCIAS ECONÓMICAS Y ADMINISTRATIVAS  
PREGRADO COMERCIO INTERNACIONAL  
TUNJA 2022



PROYECTO DE FACTIBILIDAD PARA EXPORTAR CACAO EN POLVO HACIA  
EL MERCADO DE PENSILVANIA-ESTADOS UNIDOS.

TRABAJO DE GRADO PRESENTADO POR:  
SIERRA GRIJALBA PAULA ALEJANDRA  
VARGAS CARDENAS YURIANI ZULEIMA

DIRECTOR:  
WILLIAM CÁCERES

UNIVERSIDAD ANTONIO NARIÑO  
FACULTAD DE CIENCIAS ECONÓMICAS Y ADMINISTRATIVAS  
PREGRADO COMERCIO INTERNACIONAL  
TUNJA 2022

## *Dedicatoria*

*Esta tesis está dedicada:*

*A nuestros padres, Rocio, Víctor y Marlén, Edilberto quienes con su esfuerzo, amor y apoyo han sido un pilar fundamental para nuestro desarrollo como personas, que con su motivación y cariño nos han impulsado a crecer cada día más, a seguir construyendo nuestros sueños y alcanzar este logro profesional.*

*Finalmente, a nuestros docentes, quienes han estado para nosotras en cada uno de los momentos brindándonos apoyo y sus mejores consejos. Gracias a que cada uno de ellos nos han instruido y han forjado nuestro conocimiento a través de material de apoyo y motivación.*

## **Agradecimientos**

Principalmente queremos expresar gratitud a Dios por permitirnos llegar y culminar esta etapa, a nuestras familias por estar presentes en el proceso y brindarnos apoyo.

Un profundo agradecimiento a la Universidad Antonio Nariño, en especial a la Facultad de Ciencias Económicas y Administrativas, que junto a nuestros docentes nos brindaron enseñanzas y valiosos conocimientos los cuales hicieron de nosotras unas excelentes profesionales.

Agradecemos a cada persona que intervino y que dedico su tiempo y esfuerzo con nosotras, si bien no ha sido un trayecto corto ni fácil, hemos pasado por etapas satisfactorias, gracias a cada uno de ustedes.

## **Resumen**

Colombia tiene condiciones climáticas y extensos campos, los cuales son aptos para la producción de cacao y su transformación, a nivel mundial ha sido reconocido su cacao por su calidad, es de suma importancia la incentivación de la producción y el procesamiento del mismo. En el caso de Colombia el cacao es un producto selecto, de uso exclusivo para elaborar chocolates finos debido a su punto de equilibrio y acidez.

El cacao es un producto con grandes cualidades, que ha tenido un crecimiento notable. Para el año 2021 Colombia había exportado US\$3,8 millones según Trade Map, en donde Estados Unidos se encuentra dentro de esos países que importan el producto de Colombia. Como propósito de este estudio es el examinar el mercado actual, su potencial desarrollo y posibilidades de exportación al país seleccionado. Colombia tiene grandes oportunidades en el mercado exterior, en donde este estudio representa una de esas oportunidades, es una ruta y forma nueva para la asociación de productores. Este proceso incentivo a crear relaciones comerciales con diferentes países y su vez realizar investigación y a la innovación y transformación de productos con gran calidad, que pueda representar ventajas competitivas internacionales.

## **Abstract**

Colombia has climatic conditions and extensive fields, which are suitable for the production of cocoa and its transformation, where its cocoa has been recognized worldwide for its quality, where it is of the utmost importance to encourage the production and processing of cocoa. In the case of Colombia, cocoa is a select product, exclusively used to make fine chocolates due to its balance point and acidity.

Cocoa is a product with great qualities, which has had a remarkable growth. By the year 2021, Colombia had exported US\$3,852 million according to Trade Map, where the United States is among those countries that import the product from Colombia. The purpose of this study is to examine the current market, its power, development and export possibilities to the selected country. Colombia has great opportunities in the foreign market, where this study represents one of those opportunities, it is a route and a new way for the association of producers. This process encourages the creation of trade relations with different countries and in turn carry out research, innovation and transformation of high-quality products, which can represent international competitive advantages.

## TABLA DE CONTENIDO

INTRODUCCION.....	12
CAPITULO I.....	14
1. ESTUDIOS PRELIMINARES.....	14
1.1. Planteamiento del Problema.....	14
1.2. Objetivos del Proyecto.....	15
1.2.1. Objetivo General.....	15
1.2.2. Objetivos Específicos.....	15
1.3. Alcance.....	15
1.4. Justificación.....	16
1.5. Estado Del Arte.....	18
1.6. Marco Teórico.....	22
1.6.1. Teoría De Heckscher – Ohlin.....	22
1.6.2. Teoría Del Nuevo Comercio.....	23
1.7. Marco Conceptual.....	23
CAPITULO II.....	25
2. METODOLOGÍA.....	25
2.1. Fuentes de información primaria.....	25
2.2. Población muestra.....	25
2.3. Técnicas e instrumentos para recolectar la información.....	25
2.4. Técnicas e instrumentos para analizar la información.....	25
2.5. Fuentes de información secundarias.....	26
2.6. Definición y justificación del tipo de estudio.....	27
CAPITULO III.....	28
3. ESTUDIO DE MERCADO.....	28
3.1. Análisis de los Antecedentes.....	28
3.1.1. Producto.....	28
Cacao en polvo.....	28
3.1.2. Características del consumidor.....	30
3.1.3. Análisis de la Demanda.....	34
3.1.4. Análisis de la Oferta.....	35
3.1.5. Análisis de Precios.....	39
3.1.6. Sistemas de Comercialización.....	39
3.2. Proyecciones de Mercado.....	43
3.2.1. Proyección de la Demanda.....	43
3.2.2. Proyección de la demanda.....	44
3.2.3. Proyección de la Oferta.....	45
3.2.4. Proyección de la demanda potencial y dirigida.....	45

3.2.5.	Proyección de Precios.....	46
3.2.6.	Sistema de Comercialización a utilizar.....	46
CAPITULO IV .....		48
4.	ESTUDIO TÉCNICO.....	48
4.1.	Tamaño: mercado y localización.....	48
4.1.1.	Mercado .....	48
4.1.2.	Localización.....	48
4.1.3.	Macrolocalización país origen .....	48
4.1.4.	Microlocalización país origen.....	49
4.1.5.	Macrolocalización país destino.....	50
4.1.6.	Microlocalización país destino. ....	51
4.2.	Ingeniería del proyecto.....	52
4.2.1.	Logística .....	52
4.2.2.	Información De Exportación.....	53
4.2.3.	Envase y empaque .....	53
4.2.4.	Empaque .....	54
4.2.5.	Empaque secundario .....	55
4.2.6.	Embalaje .....	56
4.2.7.	Etiqueta.....	56
4.2.8.	Unitarización.....	57
4.2.9.	Contenerización .....	58
4.2.10.	Transporte.....	59
4.2.11.	Puerto de origen y destino .....	60
4.2.12.	Tiempo de tránsito.....	62
4.2.13.	Línea Naviera .....	62
4.2.14.	Documentos.....	63
CAPITULO V .....		64
5.	ESTUDIOS ADMINISTRATIVOS .....	64
5.1.	Generalidades de la empresa.....	64
5.1.1.	Descripción .....	64
5.2.	Estructura Organizacional.....	64
5.3.	Planeación Estratégica. ....	65
CAPITULO VI .....		66
6.	ESTUDIO LEGAL .....	66
6.1.	Tipo de empresa a crear o reestructurar .....	66
6.2.	Requisitos legales de constitución o reestructuración: minuta de constitución o reestructuración .....	66
6.3.	Normatividad.....	67
6.3.1.	Requisitos país origen.....	67
6.3.2.	Requisitos país destino. ....	69



CAPITULO VII.....	70
7. ESTUDIO FINANCIERO .....	70
7.1. Inversión .....	70
7.2. Presupuesto de ingresos, costos, gastos.....	70
7.3. Determinación de los costos unitarios de exportación o importación .....	73
7.4. Estado de resultados del proyecto .....	75
7.5. Flujo de caja del proyecto .....	75
7.6. Flujo de caja del inversionista.....	76
7.7. Análisis del punto de equilibrio .....	77
CAPITULO VIII.....	79
8. EVALUACIÓN FINANCIERA.....	79
8.1. Valor Presente neto – VPN .....	79
8.1.1. Valor presente neto – VPN sin financiamiento.....	80
8.2. Tasa interna de retorno –TIR .....	80
8.2.1. Tasa interna de retorno – TIR sin financiamiento.....	81
8.3. Periodo de recuperación de la inversión – PRI .....	81
8.3.1. Periodo de recuperación de la inversión – PRI con financiamiento.....	81
8.3.2. Periodo de recuperación de la inversión – PRI sin financiamiento.....	82
8.4. La razón ingreso a la inversión .....	82
8.4.1. La razón ingreso a la inversión con financiamiento.....	82
8.4.2. La razón ingreso a la inversión sin financiamiento.....	83
8.5. Relación Costo – Beneficio.....	83
8.5.1. Relación costo –Beneficio con financiamiento.....	83
8.5.2. Relación costo –Beneficio sin financiamiento.....	84
8.6. Análisis de sensibilidad.....	85
8.7. Análisis de Riesgo.....	85
9. IMPACTO SOCIAL Y AMBIENTAL.....	86
CONCLUSIONES.....	87
RECOMENDACIONES .....	88
Bibliografía.....	89

## Lista de tablas

Tabla 1. Ficha técnica del producto.....	29
Tabla 2 Matriz selección de mercado.....	36
Tabla 3. Población Pensilvania.....	43
Tabla 4. Proyección población Pensilvania.....	44
Tabla 5. Demanda potencial por persona.....	44
Tabla 6. Proyección de la demanda.....	45
Tabla 7. Proyección de la oferta.....	45
Tabla 8. Proyección de la demanda potencial y dirigida.....	45
Tabla 9. Proyección de precios nacionales e internacionales.....	46
Tabla 10 Información Logística.....	53
Tabla 11. Presupuesto de las inversiones y fuentes de financiamiento.....	70
Tabla 12. Presupuesto de gastos operaciones de administración.....	70
Tabla 13. Presupuesto de gastos operacionales de ventas.....	72
Tabla 14. Presupuesto mensual de gastos de ventas.....	72
Tabla 15 Matriz de mercado.....	73
Tabla 16. Estado de pérdidas y ganancias.....	75
Tabla 17. Flujo de fondos del proyecto.....	75
Tabla 18. Flujo de fondos del inversionista.....	76
Tabla 19. Análisis del punto de equilibrio.....	77
Tabla 20. Análisis del punto de equilibrio.....	77
Tabla 21. VPN con financiamiento.....	79
Tabla 22. VPN sin financiamiento.....	80
Tabla 23. TIR con financiamiento.....	80
Tabla 24. TIR sin financiamiento.....	81
Tabla 25. PRI con financiamiento.....	81
Tabla 26. PRI sin financiamiento.....	82
Tabla 27. Razón de ingreso con financiamiento.....	82
Tabla 28. Razón de ingreso sin financiamiento.....	83
Tabla 29. Relación costo - Beneficio con financiamiento.....	84
Tabla 30. Relación costo - Beneficio sin financiamiento.....	84
Tabla 31. Análisis de sensibilidad por escenarios.....	85
Tabla 32. Información por escenarios para el análisis de riesgo.....	85

## Lista de ilustraciones

Ilustración 1 Lista de mercados importadores de un producto exportado por Colombia.....	17
Ilustración 2 Partida arancelaria .....	28
Ilustración 3 La temperatura máxima y mínima promedio en los Estados Unidos.....	31
Ilustración 4 Mapa Estados unidos .....	33
Ilustración 5 Países importadores de cacao en polvo a nivel mundial .....	34
Ilustración 6 Departamentos productores de cacao en Colombia .....	35
Ilustración 7 Área sembrada a nivel nacional y por departamento (hectáreas).....	36
Ilustración 8 Puerto de Filadelfia.....	40
Ilustración 9 Ubicación puerto Filadelfia .....	40
Ilustración 10 Acceso Marítimo .....	41
Ilustración 11 Canal directo.....	42
Ilustración 12 Canal indirecto corto.....	42
Ilustración 13 Canal indirecto largo.....	43
Ilustración 14 Canal de distribución a utilizar .....	47
Ilustración 15 Mapa político de Colombia .....	49
Ilustración 16 Mapa Político de Tunja.....	50
Ilustración 17 Mapa Político de Estados Unidos .....	51
Ilustración 18 Mapa Político Pennsylvania.....	51
Ilustración 19 Presentación cacao en polvo.....	54
Ilustración 20 Empaque del Producto .....	55
Ilustración 21 Bolsas de Papel Kraft.....	55
Ilustración 22 Embalaje del Producto.....	56
Ilustración 23 Presentación del Empaque .....	56
Ilustración 24 Logo.....	57
Ilustración 25 Unitarización .....	57
Ilustración 26 Carga en el contenedor 1 .....	58
Ilustración 27 Carga en el contenedor 2 .....	58
Ilustración 28 Transporte Marítimo.....	59
Ilustración 29 Transporte terrestre .....	60
Ilustración 30 Carga Transporte Interno.....	60
Ilustración 31 Puerto de Cartagena.....	61
Ilustración 32 Puerto de Filadelfia PhilaPort.....	62
Ilustración 33. Ruta de transito.....	62
Ilustración 34 Líneas Navieras .....	63
Ilustración 35 Estructura organizacional .....	64
Ilustración 36. Invima.....	68
Ilustración 37 Documentos .....	68
Ilustración 38. Punto de equilibrio.....	78

## INTRODUCCION

Con el paso de los años la industria del cacao se ha convertido en un factor importante para la dinamización de la economía, por consecuente, el presente plan para la exportación del cacao en polvo del occidente de Boyacá, tiene como fin brindar valor agregado a esta materia prima con la transformación de la misma, debido a que, en el sector del occidente de Boyacá hay gran variedad de cultivo de cacao, lo que se pretende es incrementar o expandir la participación de Boyacá, en las exportaciones del cacao, hacia un mercado internacional competitivo, y que a su vez este genere de manera directa, significativas utilidades a los productores de este sector o región.

El cacao a pesar de los años ha seguido siendo un producto tradicional desde la época de la colonia, ya que este es fuente de trabajo para muchas familias que se dedican a realizar esta labor agroindustrial, como su único ingreso económico. El cacao es un producto natural, el cual no contiene ningún tipo de conservante, ni sabor artificial, este es libre de químicos siendo bueno y beneficioso para el sistema cardiovascular del ser humano y a su vez combate la celulitis, ayuda al cuidado de la piel.

El cacao en polvo aporta ciertos beneficios y vitaminas al cuerpo, tales como la vitamina B, vitamina A y vitamina E. Además de esto, aporta minerales, es fuente de potasio, fósforo, hierro, sodio, magnesio, calcio, cobre, zinc y selenio. A su vez el consumirlo disminuye algunos niveles de colesterol y de triglicéridos, alivia el estrés y previene enfermedades del corazón (Casas, 2021). El cultivo del cacao es muy valioso, este generalmente es producido por pequeños agricultores, siendo un producto impulsador de la economía de algunos de los países que se encuentran en desarrollo.

Las características del cacao en polvo son distinguidas por su característico aroma y sabor, este producto es demandado principalmente por empresas fabricantes de chocolates finos. Los tradicionales consumidores del cacao en esta presentación se encuentran en países de América del Norte, siendo la zona que representa el mayor consumo en el mercado.

# CAPITULO I

## 1. ESTUDIOS PRELIMINARES

### 1.1. Planteamiento del Problema

En el año 2021 la producción de cacao en Colombia fue de 69.040 toneladas y los departamentos con mayor producción fueron Santander, Arauca, Antioquia, Tolima, Huila y Nariño (Fedecacao, Federación Nacional de Cacaoteros, 2021). A nivel mundial el cacao colombiano ha sido reconocido por sus grandes cualidades y características únicas, debido a esto fue denominado como ‘Cacao Fino de Aroma’. El cacao está directamente relacionado con la cultura, y es referencia dentro del país, ya que este es sembrado en 29 de los 32 departamentos de Colombia. El 77% de producción está concentrada en 6 departamentos, los cuales son Santander (42,1%), Antioquia (8,8%), Arauca (7,6%), Huila (6,8%), Tolima (6,6%) y Nariño (5,5%) (Procolombia, 2020).

El departamento de Boyacá produjo 1.280 toneladas de cacao el año 2021, esta cifra representa el 2% de la producción total a nivel nacional (Gobernación de Boyacá, 2021). En este departamento se está desaprovechando los beneficios que brindan el cacao, debido a la falta de comercialización y el desconocimiento del proceso de transformación de la materia prima por parte de los agricultores. Por tal razón, se vio la oportunidad de exportar el cacao en polvo con el fin de impulsar el desarrollo comercial del departamento. De acuerdo a varias fuentes de información, el cultivo de cacao tiene una gran importancia socioeconómica en todo el Caribe y América Latina, porque es uno de los principales productos de exportación, en sus diferentes presentaciones (Sanchez, 2019).

Por tal motivo, en la elaboración de este proyecto se tendrán en cuenta diversos entornos tales como el económico, social y comercial, buscando beneficio colectivo que impulse la

transformación de un producto con un alto valor agregado de igual forma se busca fortalecer el desarrollo económico con el fin de incursionar en el mercado internacional de una forma efectiva para dinamizar la economía nacional mediante un sector que brinda grandes beneficios de comercialización y transformación, generando un impacto alto de exportación en el país.

¿Cuáles son los procesos para realizar la exportación de cacao en polvo desde Colombia al mercado estadounidense?

## **1.2. Objetivos del Proyecto**

### ***1.2.1. Objetivo General***

- Desarrollar un plan de exportación de cacao en polvo para la asociación Agropecuaria de Coper Boyacá con el fin de ocasionar un impacto a nivel social, comercial y económico.

### ***1.2.2. Objetivos Específicos***

- Determinar el mercado del cacao en polvo, así como la identificación de aspectos importantes de la oferta, la demanda y del sistema de comercialización del producto.
- Plantear el proceso logístico, para el éxito de la exportación de cacao en polvo desde el departamento de Boyacá al mercado destino.
- Evaluar financieramente la exportación del cacao en polvo para el mercado estadounidense, conforme a los cálculos de costos, ingresos y gastos de inversión.

## **1.3. Alcance**

La presente investigación desarrollada desde la facultad de ciencias económicas y administrativas en el programa de comercio internacional, busca crear una herramienta de internacionalización como apoyo para los productores de cacao de la Asociación Agropecuaria de Coper “El Manantial” Boyacá, la cual está buscando un crecimiento empresarial y desarrollarse

con la intención de exportar su producto sin la intervención de un tercero, este proyecto puede ser la base para lograrlo. Cabe señalar que con el éxito de las exportaciones se pueden generar mayores niveles de empleo debido a una posible mayor demanda, por lo que este estudio puede tener un impacto significativo tanto en los productores como en la región donde se desarrolla. Por otra parte, servirá de ayuda para otras asociaciones de cacao con el fin de conocer más sobre como exportar este producto a un mercado internacional.

#### **1.4. Justificación**

La cadena productiva del cacao en polvo es un punto muy importante en la economía del país, dada su demanda tanto en el mercado interno como externo. Por otra parte, el cacao ha permitido dinamizar las economías locales, convirtiéndose en una fuente alternativa de ingreso para la población. Este producto agrícola goza de gran reconocimiento internacional por su fino aroma y sabor; por ello, se pretende exportar cacao en polvo generando un impacto social y comercial, ya que Boyacá es un gran productor de cacao (Aprecol, 2022).

De acuerdo a lo anterior se vio la necesidad de elaborar un plan exportador el cual permita la internacionalización del cacao en polvo del occidente de Boyacá, con el fin de aprovechar el potencial productivo que ofrece el departamento. Procolombia resalta que entre enero y junio del año 2021 las exportaciones de cacao y sus derivados fueron de US\$57,1 millones, con un 11,2% mayores que el anterior año durante el mismo periodo, por lo que podemos evidenciar que la demanda del cacao está incrementando de manera favorable (Procolombia, 2021).

En Colombia entre enero y septiembre del año 2021 las exportaciones de cacao y sus derivados tuvieron un crecimiento del 13% y arrojó un registro de US\$92 millones, de acuerdo a cifras del Dane. Teniendo como principales compradores a México, Estados Unidos, Ecuador, Francia y Bélgica y como departamentos de Colombia que participan notoriamente en las



exportaciones de cacao a Antioquia, Bogotá, Santander y Valle del Cauca (Procolombia, 2021). Según Trade Map, las importaciones a nivel mundial de confitería de cacao han alcanzado los US\$23.000 millones al año. Por otra parte, Euromonitor, estima que las ventas de chocolatería tengan un registro del 4,4% de crecimiento anual de aquí al 2024 (Procolombia, 2021).

Los principales países importadores del cacao y sus derivados han sido Estados Unidos, Alemania, Países Bajos, Bélgica y como principales países exportadores a Bélgica, Países Bajos, Costa de Marfil, Alemania e Indonesia, según Trade Map (Procolombia, 2021).

*Ilustración 1 Lista de mercados importadores de un producto exportado por Colombia*

Importadores	Valor exportado en 2017	Valor exportado en 2018	Valor exportado en 2019	Valor exportado en 2020	Valor exportado en 2021
<b>Mundo</b>	<b>3.261</b>	<b>2.665</b>	<b>2.945</b>	<b>3.235</b>	<b>3.852</b>
Estados Unidos de América	1,182	1,202	1,416	1,284	1,254
Costa Rica	1	277	382	279	620
México	131	29	377	300	549
Ecuador	0	11	101	226	529
Trinidad y Tobago	263	293	278	240	573
Perú	0	0	0	250	132

Fuente: (Trade Map, 2022)

De acuerdo a Trade Map, Estados Unidos de América se encuentra como principal importador de cacao y sus derivados, lo anterior nos refleja un mercado con demanda alta lo que lo convierte en potencial comprador, por ello es una posible opción con alta factibilidad para realizar la exportación del Cacao en Polvo, dando esto, oportunidad a miembros del sector agropecuario de promover y comercializar el cacao en polvo, dándoles la posibilidad de incursionar en el mercado internacional. Lo que generará un mayor desarrollo económico, comercial, social e industrial al departamento de Boyacá.

### **1.5. Estado Del Arte**

De acuerdo con el objetivo planteado en este trabajo, el cual es generar estrategias y oportunidades de exportación de cacao en polvo, cultivado y producido en Boyacá, se ha tenido en cuenta el estudio de factibilidad para la exportación del mismo desde Colombia hacia el mercado internacional, y las posibilidades que este producto puede tener en el mercado estadounidense, teniendo en cuenta los diferentes acuerdos comerciales y las propiedades nutricionales del cacao, el cultivo del mismo en el país, encontrando como resultado que Boyacá es un departamento con una gran cantidad de hectáreas cosechadas, no solo de cacao sino de muchos tipos de frutos y con base a la investigación lograr diseñar estrategias para la comercialización y exportación del mismo.

- Quintero, Díaz (2004), “El mercado mundial del cacao” De acuerdo a esta investigación el comercio de materias primas, en especial el cacao es de gran importancia dado que estas son base de la economía nacional de países subdesarrollados, aunque se resalta que en los últimos años ha existido un declive en las exportaciones del cacao en grano. También resaltan que tal producto ha sido la fuente para producir productos finales de satisfacción, por lo tanto, dicha investigación nos aporta en materia de aspectos relevantes a la hora de realizar una exportación y la manera en la que el cacao ha impactado en el comercio del mundo en los últimos años para de esta manera aplicar las estrategias de comercialización correctas.

- Batista, (2009), “Cultivo de Cacao” Manifiesta que el cacao es uno de los cultivos con avance tecnológico e industrial más lentos, por lo que se debe realizar mejoras en la producción para obtener una materia prima de calidad para elaborar productos finales con gran impacto. Además de esto nos presenta el origen del mismo, dando a conocer organizaciones mundiales y regionales que incentivan la comercialización del cacao las

cuales nos son de gran utilidad al momento de realizar una exportación obteniendo apoyo de información y alianzas estratégicas y del mismo modo realizar un análisis de los principales productores.

- Londoño, Ortega, González, Osorio, (2015), “Análisis de potencialidades para la exportación de cacao en grano a EE. UU”, Señalan que el potencial para la exportación de cacao en grano a los EE. UU es alto, lo cual de antemano nos brinda una perspectiva acerca del comportamiento, relación y dificultades que tiene el sector cacaotero colombiano para ingresar a ese mercado. Lo anterior nos permite conocer los diferentes obstáculos que en la actualidad le impiden al cacao en grano ser comercializado en el mercado americano, lo que a su vez brinda soluciones para mejorar la comercialización y aprovechar los recursos potenciales de Colombia para la exportación del cacao en grano.

- Gutiérrez, Sánchez, (2008), “ Precios internacionales del cacao y posibilidades de exportación para Colombia en el mercado internacional”, Según la investigación realizada, señalan que los precios internacionales del cacao han fluctuado en gran medida en los últimos años por lo que es de importancia analizar los mecanismos que el gobierno colombiano ha utilizado para incentivar las exportaciones facilitando su comercialización, la anterior investigación brinda información detallada de las estadísticas del precio del cacao colombiano y la comercialización del mismo lo cual es una base de información confiable para realizar análisis de precios de exportación acordes al mercado internacional.

- Oliveros, Pérez, (2013), “Medición de la competitividad de los productores de cacao en una región de Santander – Colombia”, De acuerdo a la investigación resaltan que la producción de cacao en grano durante los últimos años se ha convertido en una

actividad productiva poco atractiva para la inversión ya que los márgenes de rentabilidad se las están quedando o se están beneficiando de ellos las empresas transformadoras de la cadena productiva. Ya que el punto de referencia utilizado para este proyecto es el cacao de la Provincia de Vélez, Santander es de gran utilidad analizar dicha información para efectos de factibilidad y beneficios que puede generar.

- Uribe, Acosta, Castaño, Sánchez, (2016), “Prefactibilidad de exportación de cacao a través del Fondo de Capital Privado”, de acuerdo a esta investigación exportar cacao por medio de un fondo de capital privado el cual brinda el servicio de la financiación de todo el proceso para su comercialización y exportación, ofrece ventajas como el reconocimiento de la marca y la consolidación de clientes potenciales. Mediante un fondo de capital privado se puede aplicar una estrategia de exportación alternativa en caso de que los recursos para la misma sean limitados o escasos ya que estas cuentan con los medios necesarios para la producción y exportación del cacao con lo que se aumenta la utilidad en el precio de este, y se implementa un medio diferente al comúnmente utilizado para la exportación aprovechando esta herramienta y los beneficios con el fin de dar a conocer el producto en el mercado mundial.

- Fonseca, (2018), “Oportunidades comerciales para el sector colombiano del cacao y sus derivados en el marco de la Alianza del Pacífico”, Según la investigación resalta que las oportunidades para Colombia están en el afianzamiento de ser proveedor de derivados del cacao, así como impulsar la venta de chocolates o preparaciones que contengan cacao, eso en cuanto a la parte comercial. Además, Colombia puede aprovechar la experiencia de Perú en ese sector, tanto en productividad, como un proyecto de

sustitución de cultivos, a través del intercambio de factores productivos o proyectos colaborativos para fortalecer el sector cacaotero.

- Amaya, (2020), “Análisis de las exportaciones de cacao desde Colombia hacia la Unión Europea. 2013 – 2018”, según la investigación, en contexto mundial el cacao es un producto que está presente en los mercados de diferentes partes del mundo y que a su vez es producido en diferentes países que abarcan desde África pasando por Asia y también por América lo que se traduce en la existencia de diversos exportadores del producto. En la Figura 5 se observan los diez (10) principales países exportadores en el período de tiempo comprendido entre 2013 y 2018, en toneladas.

- Amado, (2021), “Propuesta para el mejoramiento de los procesos logísticos en el cultivo e industrialización del cacao de la asociación cacaotera “PROASOAGRO” en el municipio de Nilo, Cundinamarca.”, De acuerdo con Amado, uno de los procesos logísticos de mayor importancia que tiene mayor consecuencia en la cadena del cultivo del cacao es el transporte y planeación de las rutas desde el origen de carga hasta la distribución nacional, repercutiendo a nivel internacional, por tal razón, se menciona que el transporte hacia los puntos de comercialización es deficiente. Además, describe el proceso de producción del cacao desde la siembra hasta el proceso de industrialización. Cabe resaltar que, se realiza un análisis comparativo de las buenas prácticas agrícolas de la federación nacional de cacaoteros y la finca piloto “los malachos”.

- Cruz, Cañas, (2018), “La importancia de la exportación del cacao en Colombia y los países en América Latina”, según la investigación realizada, a nivel internacional existe un buen crecimiento tanto para los exportadores como los importadores

donde se busca con el pasar de los años mejorar no solo la semilla, sino también las diferentes producciones.

- Sánchez, Zambrano, Iglesias, (2019), “La cadena de valor del cacao en América Latina y el Caribe”, según la investigación, en América, país con más importancia en hectáreas sembradas de cacao es Brasil con un 40% del total de la región, seguido por Ecuador (24%), Colombia (9%), República Dominicana (9%), Perú (6%) y Venezuela (4%). Por lo que brinda una amplia perspectiva de la oferta de cacao en América Latina y su demanda en los múltiples mercados internacionales.

## **1.6. Marco Teórico**

En la investigación, se considera como base teórica las siguientes teorías y conceptos que determinan los factores que influyen en la competitividad en el comercio internacional, los cuales se detallaran a continuación:

### ***1.6.1. Teoría De Heckscher – Ohlin***

Fue presentada por primera vez en 1919 por Eli F. Heckscher y ampliado en 1933 por Bertil Ohlin, en una investigación llamada “Comercio intrarregional e internacional”, de acuerdo con los economistas suecos Heckscher-Ohlin, en el modelo de proporciones factorial se estipula que esta se basa en la teoría de la ventaja comparativa. Del mismo modo, aporta de manera significativa a la investigación, puesto que, hace énfasis en aquellos aspectos que determinan la oferta, diferenciando las dotaciones de factores productivos como la causa del comercio internacional. Es decir, un país exportara aquel bien que es relativamente abundante e importara aquel bien que es relativamente escaso, siendo el caso para esta indagación el cacao una materia prima que se está desaprovechado la cual se puede exportar a diversos mercados.

### **1.6.2. Teoría Del Nuevo Comercio**

Esta teoría, según Paul Krugman del Nuevo Comercio se enfoca en el mercado de competencia imperfecta, ya que hay diversos países fuertes en la producción del cacao en donde existen muchos oferentes con productos característicos por lo que cada empresa puede diferenciar sus productos de sus competidores. Esta facilita elaborar planteamientos sobre la geografía económica en donde se determina la importancia del costo incurrido en transporte y las estrategias de integración hacia atrás y hacia adelante, mediante la cual se puede identificar a esos posibles mercados internacionales del cacao en polvo.

### **1.7. Marco Conceptual**

- Cacao: Según (Oxford, s.f.) Árbol tropical de copa densa, hojas perennes de color verde brillante, flores de color blanco rosado, directamente insertadas sobre el tronco o las ramas viejas y fruto grande en forma de baya ovoide, de color rojo marrón; puede sobrepasar los 8 metros de altura.
- Exportación: Las exportaciones son todas las actividades comerciales mediante las cuales se vende un producto o servicio al exterior, es decir, a uno u otros países. También, el movimiento de bienes o servicios de un país a otro para su consumo allí.
- Estrategias de exportación: La Estrategia exportadora incluye el desarrollo de un proyecto orientado a mejorar la competitividad y el desarrollo del sector exportador del país.
- Mercados Internacionales: Conjunto de transacciones económicas que implican el intercambio de bienes y servicios entre diferentes países y sus respectivos mercados nacionales o extranjeros.

- Estudio de mercado: Un conjunto de actividades realizadas por organizaciones comerciales que recopilan información sobre el estado actual de un segmento de mercado determinado. Su objetivo es conocer a fondo el nicho a conquistar y su rentabilidad.
- Volumen de exportación: Participación de las exportaciones vendidas en cada país de un producto determinado.
- Logística verde: Un conjunto de políticas y medidas sostenibles para reducir el impacto ambiental de la industria logística.
- Materia prima: Materiales extraídos directamente de la naturaleza los cuales tendrán un fin de transformación para realizar un producto final.
- Tecnificación del campo: Implementación de tecnologías avanzadas y maquinaria mejorada para la producción de determinado cultivo agrícola.
- Cacao extrafino: (cacao, 2022) Es el grano de cacao producido por las variedades de árboles denominados “criollos”, de almendra de cotiledón blando a blanco rosáceo tenue, cuyos granos estén bien fermentados (mayor del 70%), de sección transversal casi circular, y que cumpla con los requisitos establecidos, exentos de olores extraños al característico de este grano y de cualquier otro signo de adulteración.
- Cacao fino de aroma: (cacao, 2022) lo define como almendras con alto potencial aromático y otras bondades sensoriales que los distinguen de los demás. El cacao fino posee características distintivas de aroma y bajo contenido de sustancias amargas.



## **CAPITULO II**

### **2. METODOLOGÍA**

#### **2.1. Fuentes de información primaria**

Las fuentes primarias de información son aquellas que no han sido modificadas, interpretadas o evaluadas por otros. Para la aplicación de este estudio se utilizó como fuente primaria de información, estadísticas, proceso productivo y el análisis de datos como costos proporcionados por la Asociación Agropecuaria de Coper El Manantial.

#### **2.2. Población muestra**

Para determinar la población de muestra de este proyecto se tomará tres ejes diferentes de población, en donde se enfoca principalmente en cultivadores o agricultores de cacao del país de origen de la exportación, seguidamente la asociación el manantial como distribuidora del producto, y finalmente a nivel internacional las empresas de chocolatería y confitería de Estados Unidos. Por lo tanto, esto es de suma importancia, ya que, en base al análisis de estos datos, de las poblaciones, se recopilará información sustancial y así determinar el resultado del análisis de factibilidad del presente proyecto de investigación.

#### **2.3. Técnicas e instrumentos para recolectar la información**

El tipo de instrumentos para recolectar la información del proyecto, es documental, debido al uso de información detallada la cual contiene bases de datos y estadísticas suministradas por medio de fuentes como: Trabajos de grado, páginas web, publicaciones institucionales y demás documentos que apoyen la ejecución del mismo.

#### **2.4. Técnicas e instrumentos para analizar la información.**

Para realizar el análisis de la información se implementará la estadística descriptiva ya que se examinará y se detallará la información obtenida, como lo es indicadores macroeconómicos y microeconómicos, el ingreso per cápita, TIR, VPN, consumo per cápita, la población, indicadores

económicos y financieros. Con el objetivo de que el proyecto exprese de forma simplificada aquellos datos que se obtuvieron de forma masiva.

Las herramientas necesarias para llevar a cabo el proyecto fueron:

- DIAN (Dirección de impuestos y aduanas nacionales)

A través de la DIAN se accedió a información de los requisitos y clasificación del producto a exportar, en el cual se identificó que se encuentra exento de gravamen e IVA

- ProColombia (Exportaciones, turismo, marca, inversión, país)
- DANE (Departamento Administrativo Nacional de Estadística)

La obtención de datos cualitativos y descriptivos de la investigación brinda una herramienta de información para establecer posibles hipótesis o soluciones al problema estudiado, por medio de las estadísticas del DANE se analizó la exportación del cacao en polvo, para tener conocimiento de sus producción y comercialización, ya que el DANE tiene como estrategia realizar procesos estadísticos y sus análisis en donde nos brindó cierta información.

## **2.5. Fuentes de información secundarias**

Se emplearon libros, documentos de sitios web, trabajos de grado y artículos. Mediante las cuales se analizan diversas interpretaciones y argumentos relacionados con el tema de investigación, brindando así un panorama acerca de aquellas investigaciones relacionadas con el perfil del producto del cacao en polvo, los mercados potenciales y las estrategias para la exportación de este. Dentro de las fuentes de información secundarias de destacan las siguientes:

- Gobernación de Boyacá.
- Ministerio de Agricultura.
- Analdex.
- Colombia Trade.

- Federación Nacional de Cacaoteros.
- Aprecol.
- La dirección de Impuestos y Aduanas Nacionales (DIAN).
- El Banco Mundial.
- Legiscomex.
- Comisión Europea (Export Helpdesk).
- Procolombia.
- Trade Map - Donde nos brindan diferentes tipos de estadísticas del comercio

para contribuir al desarrollo internacional de las empresas. Estos datos comerciales son mensuales, trimestrales y anuales. Los valores de importación y exportación, los dan ya sea en volúmenes, tasas de crecimiento, cuotas de mercado, etc.

- Ministerio de Comercio Industria y Turismo.
- Departamento Administrativo Nacional de Estadística (DANE).
- International Trade Center (INTRACEN).

## **2.6. Definición y justificación del tipo de estudio.**

Es un estudio de factibilidad, en el cual se evalúa la viabilidad de exportar e invertir en un proyecto de exportación de cacao en polvo dirigido al mercado de Estados Unidos de América. Este estudio es acorde a la realidad económica de los países. Implementando los diferentes métodos de recopilación de la información ya su vez herramientas para la elaboración de cálculos financieros y su análisis para validar la viabilidad del plan exportador. El proyecto es de tipo Analítico, exploratorio, proyectivo, cuantitativo y cualitativo por que evalúa la problemática y las posibles soluciones que se le pueden dar a la misma, también se realizaron investigaciones de variables económicas y financieras, analizando y midiendo las diferentes variables.

## CAPITULO III

### 3. ESTUDIO DE MERCADO

#### 3.1. Análisis de los Antecedentes

##### 3.1.1. *Producto*

Cacao en polvo.

##### 3.1.1.1. Descripción

El cacao en polvo es la parte del cacao la cual no contiene manteca, que se obtiene reduciendo la manteca mediante el uso de una prensa hidráulica y disolventes alimentarios especiales (normalmente sustancias alcalinas) hasta alcanzar una textura pulverulenta. El cacao en polvo generalmente contiene manteca de cacao con al menos del 20 % de grasa.

##### 3.1.1.2. Nomenclatura Arancelaria

**Nomenclatura:** 18.05.00.00

**Descripción:** Cacao y sus demás preparaciones alimenticias. Cacao en polvo sin adición de azúcar, ni otro edulcorante. (Dian, 2007)

**Unidad Física:** Kg- Kilogramo.

#### *Ilustración 2 Partida arancelaria*

DATOS GENERALES				
Nivel Nomenclatura	Código Nomenclatura	Código Complem.	Código Suplem.	Desde
ARIAN	1805.00.00.00			01-ene-2007
Descripción	Cacao y sus preparaciones Cacao en polvo sin adición de azúcar ni otro edulcorante.			01-ene-2007
Unidad física	kg - Kilogramo			01-ene-2007

Fuente: (Dian, 2007)

##### 3.1.1.3. Ficha técnica

Tabla 1. Ficha técnica del producto.

<b>FICHA TECNICA</b>			
<b>NOMBRE DEL PRODUCTO</b>	Cacao en polvo		
<b>PARTIDA ARANCELARIA</b>	18.05.00.00		
<b>NOTIFICACIÓN SANITARIA.</b>	NSA-003430-2017		
<b>DESCRIPCION</b>	Polvo proveniente del prensado de la pasta de cacao.		
<b>USO</b>	<p>El cacao en polvo se suele emplear en las diferentes industrias chocolateras como un paso intermedio en la elaboración de confituras de chocolate (nutela, nocilla, siropes de chocolate). Hay diferentes de formas de preparar, la más popular suele mezclarse con leche, con la intención de dar sabor de chocolate a la leche. Por otra parte, también se suele emplear en repostería para las diferentes decoraciones, una de las más comunes es para decorar el tiramisú, decoraciones de bebidas como el cappuccino, el café moca.</p>		
<b>BENEFICIOS</b>	<p>Es natural, sin conservantes ni sabores artificiales, libre de químicos, el cacao es bueno para el sistema cardiovascular, para la piel y combate la celulitis. Este producto contiene propiedades nutricionales, disminuye los niveles de colesterol y de los triglicéridos, alivia el estrés y puede ayudar a prevenir enfermedades del corazón.</p>		
<b>INGREDIENTES</b>	Cacao en polvo 100% natural		
<b>CARACTERISTICAS FISICAS DE LA MATERIA PRIMA</b>	<b>APARIENCIA</b>	En polvo	
	<b>COLOR</b>	Café	
	<b>SABOR</b>	Amargo o ácido característico del chocolate.	

	<b>OLOR</b>	Característico
	<b>pH</b>	5,1 a 5,4
<b>PESO</b>	25kg	
<b>EMPAQUE</b>	Bolsa biodegradable y papel Kraft	
<b>COMPOSICION</b>	El caco tiene un alto índice de grasas saturadas y en menor cantidad monoinsaturadas y polinsaturadas proteínas e hidratos de carbono, contiene magnesio, fosforo, cafeína, potasio, antioxidantes.	
<b>CONDICIONES DE ALMACENAJE</b>	Se sugiere almacenar en un ambiente seco y fresco, en una zona que tenga ventilación, evitando la exposición directa del sol. Libre de humedad y retirado de fuentes de calor.	
<b>VIDA UTIL</b>	Tiempo de vida útil 12 meses desde su fecha de fabricación.	
<b>USO NO DESEADO</b>	Este producto no es apto para el consumo directo y fuera del tiempo de su vida útil	
<b>LEGISLACIÓN APLICABLE AL PRODUCTO</b>	NTC 518 Cacao en polvo. Resolución 2674 de 2013 MPM. Resolución 5109 de 2005 Requisitos de rotulado. Resolución 0719 de 2015 Clasificación de Alimentos.	

### **3.1.2. Características del consumidor**

#### **3.1.2.1. Características generales de Estados Unidos de América-Pennsylvania.**

- Nombre oficial: Estados Unidos de América
- Capital: Washington D. C.
- Gentilicio: estadounidense.
- Forma de Gobierno: república federal democrática. Los poderes están divididos en Ejecutivo, Legislativo y Judicial.
- Presidente: Joe Biden
- Poder Legislativo: Cámara de Representantes y el Senado (Congreso de los Estados Unidos)

- Superficie: 9.834 millones en km<sup>2</sup>
- Población Total: 331.893.745 habitantes
- PIB: US\$ 22.996.100,00 (2021)
- PIB PER CÁPITA: US\$ 69.287,5 (2021)
- Moneda: dólar estadounidense.

Clima: Estados Unidos, a pesar de ser muy extenso y grande, sus climas, pueden variar dependiendo del tiempo considerablemente, todo en función o de acuerdo a cada una de sus estaciones año la ubicación. Sus estaciones son verano el cual se da de junio a agosto, invierno de diciembre a febrero, primavera: de marzo a mayo, otoño de septiembre a noviembre. (Usa, 2022)

*Ilustración 3 La temperatura máxima y mínima promedio en los Estados Unidos*

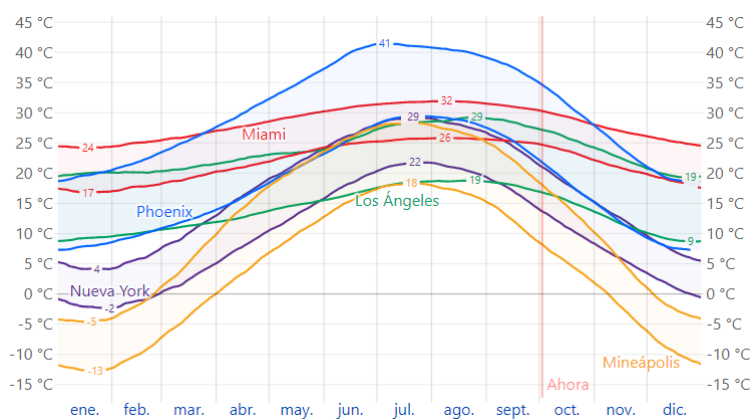

Fuente: (Weather spark, 2022)

- Economía: Estados Unidos es la primera economía del mundo seguida por China y es una gran representación de la economía a nivel mundial por su volumen del PIB. Por otra parte, su deuda pública en el año 2020 fue de 24.610.805 millones de euros, con una deuda del PIB de 108,8%. Asimismo, su deuda per cápita es de 74.300 € euros por

habitante, por consiguiente, sus habitantes están entre los más endeudados del mundo.  
(Datos Macro, 2022)

- Exportaciones:

En el 2021 las exportaciones crecieron un 18,92% respecto al anterior año, dado que las ventas hacia el exterior representaron el 7,63% del PIB de Estados Unidos, de acuerdo a otros países es un bajo porcentaje, situándolo en el puesto 160 de 191 países del ranking de exportaciones respecto al PIB. Estados Unidos es uno de los grandes exportadores a nivel mundial con una cifra de 1.483.535,8 millones de euros. (Datos Macro, 2022)

### **3.1.2.2. Consumidores de Estados Unidos de América.**

Para la realización del plan exportador se determinó que sería dirigida a la población de Estados Unidos – Pennsylvania, donde el cacao en polvo es un producto fundamental para la industria alimentaria de Estados Unidos, dado que es un subproducto del procesamiento del cacao. Lo usan ampliamente en productos alimenticios como lo son en bebidas instantáneas, lácteos, helados, panadería (postres de chocolate, galletas). (Universidad Tecnológica de Perú, 2020)

### **3.1.2.3. Delimitación y descripción del mercado.**



*Ilustración 4 Mapa Estados unidos*



Fuente: (Dreamstime, 2022)

La exportación de cacao en polvo está dirigida al mercado de (Pennsylvania, Estados unidos).

- Superficie: 119.280 km<sup>2</sup>
- Geografía: Pennsylvania estado de Estados unidos hace parte de la región

Noroeste, división Atlántico Medio, y también de la Zona de los Grandes Lagos, y a su alrededor se desarrollaron grandes ciudades con gran progreso industrial. Cuenta con una población en la ciudad de 12.783.254 habitantes. Pensilvania se encuentra ubicado a 180 millas (290 km) desde el norte hasta el sur y 310 millas (500 km) desde el este hasta el oeste. Su superficie es de 44,817 millas cuadradas, este estado en numero 33 más grande de estados unidos de América. (Geografia Pennsylvania, 2022)

- Población: De acuerdo a datos suministrados por Datos Macro en donde determina que la población de Pennsylvania en el año 2022 es de 12.783.254 habitantes. (Datos Macro, 2022)

### 3.1.3. Análisis de la Demanda

A nivel mundial el cacao colombiano posee una alta demanda, este ha sido reconocido por sus grandes cualidades y características únicas, por esta razón se denominó ‘Cacao Fino de Aroma’.

*Ilustración 5 Países importadores de cacao en polvo a nivel mundial*

Importadores	Cantidad importada, Toneladas en 2017	Cantidad importada, Toneladas en 2018	Cantidad importada, Toneladas en 2019	Cantidad importada, Toneladas en 2020	Cantidad importada, Toneladas en 2021
Trinidad y Tobago	424,041	407,757	432,676	383,960	335,208
Estados Unidos de América	127,327	106,668	113,254	100,446	110,001
Países Bajos	67,333	75,810	72,669	69,127	60,932
Federación Rusa	50,822	56,349	56,657	52,098	53,270
Porcelana	39,237	47,368	41,881	42,272	52,886
Francia	36,441	40,605	42,586	39,569	39,253

Fuente: (Trade Map, 2022)

Según Trade Map, en el año 2021 el principal importador del producto es Trinidad y Tobago con una participación alta en comparación de los demás países. Estados Unidos de América, por lo tanto, se considera como uno de los principales clientes en el mercado internacional, además se puede observar que la tasa de crecimiento ha tenido en los últimos años constancia con lo que se puede determinar que la demanda del producto se mantiene (Trade Map, 2022).

### 3.1.4. Análisis de la Oferta

#### Ilustración 6 Departamentos productores de cacao en Colombia

Producción por Departamentos de Colombia		
DPTO/AÑO	AÑO 2020	% PARTIC.
SANTANDER	26.315	41%
ANTIOQUIA	5.974	9%
ARAUCA	5.082	8%
TOLIMA	4.312	7%
HUILA	4.197	7%
NARIÑO	2.980	5%
CUNDINAMARCA	2.127	3%
META	1.949	3%
NORTE DE SANTANDER	1.606	3%
CESAR	1.543	2%
CALDAS	1.343	2%
BOYACÁ	1.280	2%
PUTUMAYO	1.133	2%
CÓRDOBA	791	1%
BOLÍVAR	505	1%
CAUCA	485	1%
CAQUETA	447	1%
QUINDIO	339	1%
VALLE DEL CAUCA	339	1%
MAGDALENA	233	0,4%
CHOCÓ	133	0,2%
GUAVIARE	103	0,2%
CASANARE	89	0,1%
RISARALDA	79	0,1%
VICHADA	14	0,02%
ATLÁNTICO	10	0,02%
SUCRE	4	0,01%
LA GUAJIRA	3	0,01%
AMAZONAS	1	0,001%
<b>TOTALES</b>	<b>63.416</b>	<b>100%</b>

Fuente. Estadística Fedecacao

Fuente: (Fedecacao, 2021)

El cacao está ampliamente relacionado con la cultura y este es referencia dentro del país, por otra parte, es sembrado en 29 de los 32 departamentos de Colombia. A la vez el 77% de producción está concentrada en 6 departamentos, los cuales son Santander 42,1%, Antioquia 8,8%, Arauca 7,6%, Huila 6,8%, Tolima 6,6% y Nariño 5,5%. (Procolombia, 2020). El departamento de Boyacá produjo 1280 toneladas de cacao el año 2021, esta cifra representa el 2% de la producción total a nivel nacional. (Gobernación de Boyacá, 2021)

Ilustración 7 Área sembrada a nivel nacional y por departamento (hectáreas)

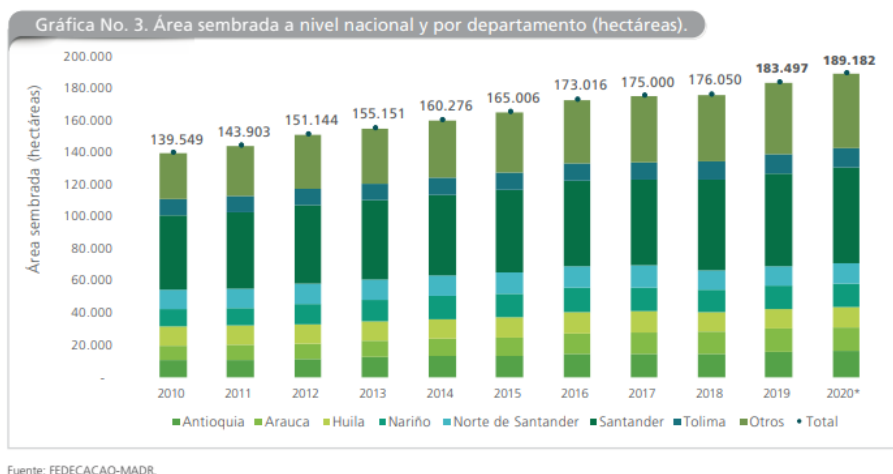

Fuente: (Finagro, 2020)

Tabla 2 Matriz selección de mercado.

VARIABLE PAIS	P	TRINIDAD Y TOBAGO		
		DATOS	C	R
<b>VARIABLES MACROECONOMICAS</b>				
Pib 2021	10%	21.391.802,31 M USD.	4	0,4
Pib Per Cápita 2021	5%	15.243,1 USD	4	0,2
Facilidad De Hacer Negocios	5%	105	4	
Participación En Las Importaciones Mundiales	7%	100	5	
Población	5%	1.403.374	4	0,2
Idioma	9%	Ingles	2	0,18
Importaciones Del País Seleccionado Al Resto Del Mundo En Miles De dólares	5%	1.414	5	0,25
Crecimiento En Valor De Las Importaciones 2017-2021	10%	-5%	3	0,3
Crecimiento De Las Importaciones En Cantidad 2017-2021	10%	-5%	2	0,2

Exportaciones De Colombia Al País Seleccionado En Valor En Miles De dólares	10%	273	4	0,4
Principales Proveedores	4%	Estados Unidos, Alemania, República Dominicana, Reino Unido	3	0,12
Arancel General	7%	10%	3	0,21
Arancel Preferencial	13%	10%	5	0,65
<b>TOTAL</b>	<b>100%</b>			<b>3,11</b>
<b>VARIABLE PAIS</b>		<b>ESTADOS UNIDOS</b>		
	<b>P</b>		<b>C</b>	<b>R</b>
<b>VARIABLES MACROECONOMICAS</b>		<b>DATOS</b>		
Pib 2021	10%	22.996.100,00 M USD.	4	0,4
Pib Per Cápite 2021	5%	69.287,5 USD	4	0,2
Facilidad De Hacer Negocios	5%	6	5	0,25
Participación En Las Importaciones Mundiales	7%	100	5	0,35
Población	5%	331.893.745	4	0,2
Idioma	9%	Ingles	2	0,18
Importaciones Del País Seleccionado Al Resto Del Mundo En Miles De dólares	5%	330.362	4	0,2
Crecimiento En Valor De Las Importaciones 2017-2021	10%	-1%	3	0,3
Crecimiento De Las Importaciones En Cantidad 2017-2021	10%	-3%	3	0,3
Exportaciones De Colombia Al País Seleccionado En Valor En Miles De dólares	10%	1.254	3	0,3
Principales Proveedores	4%	Países Bajos, Malasia, Francia, España, Alemania	3	0,12
Arancel General	7%	0%	3	0,21
Arancel Preferencial	13%	0%	5	0,65
<b>TOTAL</b>	<b>100%</b>			<b>3,66</b>
<b>VARIABLE PAIS</b>	<b>P</b>	<b>PAISES BAJOS</b>		

		DATOS	C	R
<b>VARIABLES MACROECONOMICAS</b>				
Pib 2021	10%	1.018.007,06 M USD	4	0,4
Pib Per Cápita 2021	5%	58.061,0 USD	4	0,2
Facilidad De Hacer Negocios	5%	42	3	0,15
Participación En Las Importaciones Mundiales	7%	100	4	0,28
Población	5%	17.533.405	4	0,2
Idioma	9%	Neerlandés	2	0,18
Importaciones Del País Seleccionado Al Resto Del Mundo En Miles De dólares	5%	158.335	4	0,2
Crecimiento En Valor De Las Importaciones 2017-2021	10%	0%	4	0,4
Crecimiento De Las Importaciones En Cantidad 2017-2021	10%	-3%	3	0,3
Exportaciones De Colombia Al País Seleccionado En Valor En Miles De dólares	10%	0	2	0,2
Principales Proveedores	4%	Ghana, Costa de Marfil, Bélgica, Alemania, Francia	3	0,12
Arancel General	7%	8%	3	0,21
Arancel Preferencial	13%	0%	3	0,39
<b>TOTAL</b>	<b>100%</b>			<b>3,23</b>
<b>VARIABLE PAIS</b>		<b>FEDERACION RUSA</b>		
	<b>P</b>		<b>C</b>	<b>R</b>
<b>VARIABLES MACROECONOMICAS</b>		<b>DATOS</b>		
Pib 2021	10%	1.775.799,92 M USD	4	0,4
Pib Per Cápita 2021	5%	12.172,8 USD	4	0,2
Facilidad De Hacer Negocios	5%	28	4	0,2
Participación En Las Importaciones Mundiales	7%	100	3	0,21
Población	5%	143.446.060	4	0,2
Idioma	9%	Ruso	2	0,18

Importaciones Del País Seleccionado Al Resto Del Mundo En Miles De dólares	5%	137.248	3	0,15
Crecimiento En Valor De Las Importaciones 2017-2021	10%	4%	4	0,4
Crecimiento De Las Importaciones En Cantidad 2017-2021	10%	0%	4	0,4
Exportaciones De Colombia Al País Seleccionado En Valor En Miles De dólares	10%	10	1	0,1
Principales Proveedores	4%	Alemania, Indonesia, Malasia, Ghana, Países Bajos	3	0,12
Arancel General	7%	5%	3	0,21
Arancel Preferencial	13%	5%	5	0,65
<b>TOTAL</b>	<b>100%</b>			<b>3,42</b>

### ***3.1.5. Análisis de Precios***

Para determinar el análisis de precios se realizó una consulta a la empresa Unicor S.A la cual suministra datos de la presentación comercial, en donde se establece que un saco de 25 kg cuenta con unas dimensiones de 51x30x14. También nos suministran el precio en 2022 de cada saco por 25 kilogramos es de \$750.000 COP.

### ***3.1.6. Sistemas de Comercialización***

Estados unidos cuenta con una moderna infraestructura portuaria, este país posee una infraestructura portuaria que está compuesta por más de 400 puertos y sub puertos, dentro de los cuales 50 manejan el 90% del total de toneladas de carga. (Procolombia, 2022). Además, cuenta con una red de carreteras y autopistas las cuales tienen una longitud total de 6,59 millones de km. Estados unidos se encuentra en el puesto 25 dentro de la calificación mundial de red vial. (Datos Mundial, 2022). El puerto de Filadelfia, ubicado en Estados unidos, PhilaPort ha alcanzado hasta un 7% en cuanto a los volúmenes de contenedores en el año 2020, esto posicionándolo como el

puerto de contenedores con más eficiencia y más rápido en cuanto a su crecimiento en la costa estadounidense. Este puerto de Filadelfia es reconocido a nivel mundial por su alta experiencia en cargamentos refrigerados, el cual incluye plátanos, uvas, pilas, arándanos y mangos. (Portal Fruticola, 2022)

*Ilustración 8 Puerto de Filadelfia*



(Mega constructor, 2022)

*Ilustración 9 Ubicación puerto Filadelfia*

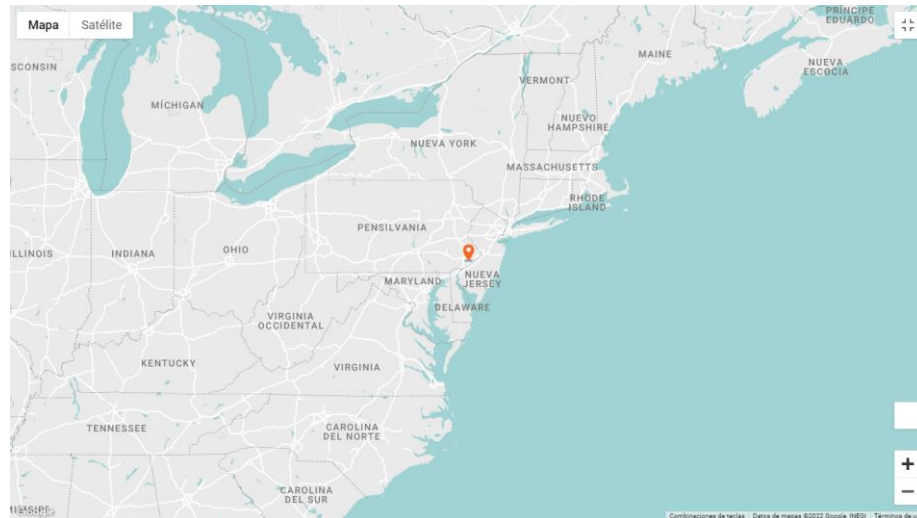

Fuente: (Icontainers, 2022)

### **3.1.6.1. Acceso Aéreo y marítimo.**



## Ilustración 10 Acceso Marítimo



**Fuente:** (Procolombia, 2021)

Estados Unidos cuenta con una moderna infraestructura portuaria, este país posee una infraestructura portuaria que está compuesta por más de 400 puertos y sub puertos, dentro de los cuales 50 manejan el 90% del total de toneladas de la carga. Su localización está estratégicamente en el océano Pacífico y el océano Atlántico, este puerto estadounidense se encuentra dentro del rango de los de mayor movimiento de carga a nivel mundial. (Procolombia, 2022). Los diferentes canales de distribución son quienes establecen cuál será el medio y los agentes que se encontrarán involucrados por donde se realizará la cadena de suministro de un producto, por esta razón se encuentran distintos tipos de elecciones para su aplicación, todo esto dependiendo de los requerimientos de cada empresa para sus productos, dentro de este proceso se define cuál será la ruta de dicho producto, desde el fabricante hasta los consumidores finales, esto se divide en dos principales tipos o grupos de canales, los cuales son:

**Canal directo:** En este canal no existe algún tipo de intermediario, lo que quiere decir que el fabricante es quien suministra los bienes directamente al consumidor final.

*Ilustración 11 Canal directo.*



Fuente: Elaboración propia

**Canal Indirecto:** En este canal generalmente las empresas trabajan en conjunto con intermediarios ya sea uno o varios de ellos, esto dependiendo del número necesario de participantes en la distribución de dicho producto, en donde puede ser corto o largo.

*Ilustración 12 Canal indirecto corto*

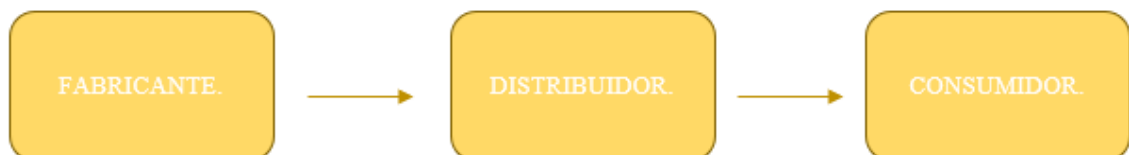

Fuente: Elaboración propia

Ilustración 13 Canal indirecto largo

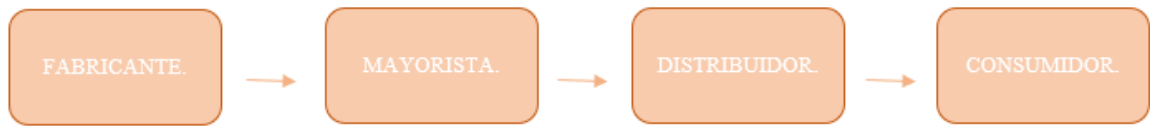

Fuente: Elaboración propia

### 3.2. Proyecciones de Mercado

#### 3.2.1. Proyección de la Demanda

El consumo en Estados Unidos de América de cacao en polvo en los últimos años ha aumentado basándose en las importaciones que ha realizado el país. Por tal motivo para proyectar la demanda se necesita de las proyecciones de la población y así calcular y determinar la demanda potencial por persona.

Tabla 3. Población Pensilvania

HISTORICAL POPULATION		
YEAR		POP
2000	1	12.284.173
2001	2	12.298.970
2002	3	12.331.031
2003	4	12.374.658
2004	5	12.410.722
2005	6	12.449.990
2006	7	12.510.809
2007	8	12.563.937
2008	9	12.612.285
2009	10	12.666.858
2010	11	12.711.406
2011	12	12.747.052
2012	13	12.769.123
2013	14	12.779.538
2014	15	12.792.392
2015	16	12.789.838
2016	17	12.788.468
2017	18	12.794.679
2018	19	12.809.107
2019	20	12.798.883
2020	21	12.783.254
2021	22	12.964.056
<b>Promedio</b>		<b>12.637.783</b>
<b>Variacion</b>		<b>0,12%</b>

Fuente: Elaboración propia

### 3.2.1.1. Proyección de la población de Pensilvania-Estados Unidos.

Tabla 4. Proyección población Pensilvania

Proyección de la población	
Año	Población
2022	12.985.540
2023	13.001.572
2024	13.017.625
2025	13.033.697
2026	13.049.789
2027	13.065.901

Elaboración propia basada en Fuente: (Banco Mundial, 2022)

Para la proyección de la población se tomó la variación total de la misma entre los años 2000 y 2021 en donde su variación fue de 0,12%.

### 3.2.1.2. Demanda potencial por persona.

Para determinar la demanda potencial por persona se toma la cantidad de kilos importados de cacao en polvo en Estados Unidos de América y se divide por el total de población, es decir:

Tabla 5. Demanda potencial por persona

Consumo Aparente	
Producción	0
Importaciones 2021	110.001.000
Exportaciones 2021	34.487.000
Población 2021	12.964.056
<b>Consumo Aparente</b>	<b>11,15</b>

Fuente: Elaboración propia.

### 3.2.2. Proyección de la demanda

Para realizar el cálculo de la proyección de la demanda se tomó la tasa de crecimiento poblacional 0,12%, con el fin de proyectar la población a 5 años. Para determinar la demanda potencial por persona se tomó el total de las importaciones dividido en la población de Estados Unidos donde arrojó el 11,15 kg por persona.

Tabla 6. Proyección de la demanda

PROYECCION DE LA DEMANDA		
Año	Tasa crecimiento de la población	Demanda por Persona
	-0,23%	11,15
2022	12.878.243	143.531.595
2023	12.894.143	143.708.805
2024	12.910.063	143.886.235
2025	12.926.002	144.063.883
2026	12.941.961	144.241.750
2027	12.957.940	144.419.838

Fuente: Elaboración propia.

### 3.2.3. Proyección de la Oferta

Para proyectar la oferta, el Pib per cápita de cacao en polvo consumido en Estados

Unidos es de 4,1 Kg por persona, así que tomando este valor se realizó la proyección de la oferta.

Tabla 7. Proyección de la oferta

PROYECCION DE LA OFERTA		
Año	Tasa crecimiento de la población	Oferta por Persona
	-0,23%	4,1
2022	12.878.243	52.800.798
2023	12.894.143	52.865.988
2024	12.910.063	52.931.259
2025	12.926.002	52.996.610
2026	12.941.961	53.062.042
2027	12.957.940	53.127.555

Fuente: Elaboración propia.

### 3.2.4. Proyección de la demanda potencial y dirigida

Tabla 8. Proyección de la demanda potencial y dirigida.

PROYECCIÓN DE LA DEMANDA POTENCIAL Y DIRIGIDA									
AÑO	TASA DE CRECIMIENTO DE LA POBLACIÓN	DEMANDA POTENCIAL POR PERSONA	OFERTA POR PERSONA	DEMANDA INSATISFECHA	DEMANDA INSATISFECHA TONELADAS	% DEMANDA DIRIGIDA	PROYECCIÓN DE VENTAS ANUAL DE CACAO EN POLVO-TONELADAS	TOTAL KG X AÑO	SACOS X AÑO A EXPORTAR c/u 25 kg
	0,12%	11,1	4,1	7,0					
2022	12.985.540	144.727.442	53.240.713	91.486.729	91.487	0,04%	37	36.595	1.464
2023	13.001.572	144.906.129	53.306.446	91.599.683	91.600	0,04%	37	37.373	1.495
2024	13.017.625	145.085.036	53.372.261	91.712.776	91.713	0,05%	45	44.903	1.796
2025	13.033.697	145.264.165	53.438.156	91.826.008	91.826	0,06%	54	53.950	2.158
2026	13.049.789	145.443.514	53.504.134	91.939.381	91.939	0,07%	65	64.819	2.593
2027	13.065.901	145.623.085	53.570.192	92.052.893	92.053	0,08%	78	77.879	3.115

Fuente: Elaboración.

La oferta de cacao en polvo por persona, es de 4,1 kg al año; lo que da una demanda insatisfecha de 11,15 kg por persona al año. Se manejará una demanda dirigida del 0,04% y teniendo un aumento de 1.2% por año, la proyección de ventas en el año 2022, equivale a 36,595 toneladas, donde se exportarán alrededor de 1464 sacos de cacao en polvo, cada uno de 25 kg.

### 3.2.5. *Proyección de Precios*

*Tabla 9. Proyección de precios nacionales e internacionales.*

PROYECCION DE PRECIOS NACIONALES E INTERNACIONALES				
AÑO	FACTOR AJUSTE POR INFLACION	PRECIO AJUSTADO COP	TRM	PRECIO AJUSTADO USA
2022	1,0000	\$781.592	\$3.759	207,94
2023	1,0469	\$818.249	\$3.716	220,22
2024	1,0960	\$896.800	\$3.673	244,16
2025	1,1474	\$1.028.991	\$3.631	283,40
2026	1,2012	\$1.236.039	\$3.589	344,37
2027	1,2576	\$1.554.384	\$3.548	438,08

Fuente: elaboración propia.

Para la realización de la proyección de precios se tomó la TRM promedio del 01 de enero al 30 de septiembre del 2022, suministrada por el banco de la república, además la inflación suministrada por el banco mundial, del año 2021, la cual fue proyectada a 5 años, así mismo la TRM. El valor de venta de un saco de cacao en polvo, es de COP \$781.000 y USD 207,94 en el año 2022.

### 3.2.6. *Sistema de Comercialización a utilizar*

El canal principal de distribución es directamente el del área industrial, específicamente a la industria chocolatera y confitería, la cual importa el cacao ya sea en grano o en polvo sobre todo como insumo para la elaboración de sus productos.

*Ilustración 14 Canal de distribución a utilizar*



Fuente: Elaboración propia

El canal de distribución que será utilizado es de suma importancia, por esta razón se tiene en cuenta el tipo de producto y la capacidad de exportación del producto, es recomendable implementar el canal de distribución indirecto corto, en donde se puede llegar en principio a un socio comercial, el cual distribuya el producto, por medio de pequeños negocios, que puedan vender el cacao en polvo al consumidor final, logrando de esta manera eliminar grandes intermediarios y no solo obtener mayores ganancias, sino a su vez posicionar su marca.

## CAPITULO IV

### 4. ESTUDIO TÉCNICO

#### 4.1. Tamaño: mercado y localización

##### *4.1.1. Mercado*

La capacidad del mercado está dirigida a Estados Unidos de América, el cual cuenta con una población de 331.893.745 habitantes en el 2021 y se estipula que para el año 2023 se realice la venta de alrededor de 37 toneladas de cacao en polvo, este producto está dirigido a empresas dedicadas a confitería, pastelerías, reposterías y demás en Paris, no hay requisitos de edad para el consumo del mismo.

##### *4.1.2. Localización*

El estudio de la localización de este proyecto tiene como objetivo encontrar la ubicación que sea más eficiente y adecuada para suplir las necesidades del consumidor, donde se logre reducir posibles costos y gastos de exportación. La localización es de suma importancia debido a que este logra que la competitividad crezca con las otras empresas exportadoras de cacao. Para determinar el proceso de localización se realizará la macro localización y micro localización tanto del país origen como del país destino.

##### *4.1.3. Macrolocalización país origen*



### *Ilustración 15 Mapa político de Colombia*



**Fuente:** (Alamy, 2022)

El territorio continental de la República de Colombia está ubicado en el noroeste de América del Sur, en el equinoccio en medio de los trópicos y equidistante de los extremos del continente americano, aunque la mayor parte se encuentra en el hemisferio norte. El territorio está bañado por las aguas del Mar Caribe y el Océano Pacífico (Colombiamania, 2017). Colombia se encuentra ubicado en la esquina noroccidental de Sur América. Siendo el único país de la región que cuenta con costas en ambos océanos, Atlántico y Pacífico. Este país limita con Panamá, Brasil, Venezuela, Perú y Ecuador. Es la cuarta nación en extensión territorial en América del Sur, con alrededor de 45 millones de habitantes, es el tercer país con mayor población en América Latina, después de Brasil y México (Universidad Tecnológica de Pereira, 2020).

#### ***4.1.4. Microlocalización país origen***

*Ilustración 16 Mapa Político de Tunja*

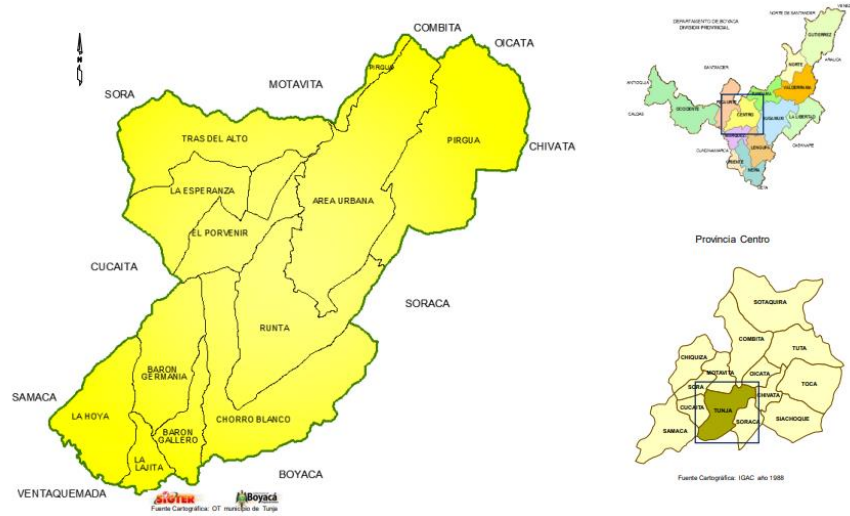

Fuente: (Alcaldía Mayor de Tunja, 2022)

Tunja, capital del departamento de Boyacá - Colombia, se encuentra ubicado dentro de la provincia centro, en la cordillera oriental de los andes, está a más o menos 130 kilómetros al noreste de la capital de Colombia, la cual es Bogotá. Esta ciudad limita en el norte con municipios como Combita y Motavita, al oriente, con municipios como Chivata, Soracá. Oicatá y Boyacá Boyacá, por el sur con ventaquemada y por el occidente con los municipios de Sora, Cucaita y Samacá (Alcaldía Mayor de Tunja, 2018)

#### ***4.1.5. Macrolocalización país destino***

*Ilustración 17 Mapa Político de Estados Unidos*



**Fuente:** (Freejpg, 2022)

Estados Unidos de América limita al norte con Canadá, al Este con el océano atlántico, al Sur con México, y al Oeste con el Océano Pacífico. Cuenta con una población de aproximadamente 331.893.745 habitantes y una densidad de 116 hab./km<sup>2</sup>. Este país es la primera potencia mundial económica. (Mapa Mundial, 2020)

#### **4.1.6. Microlocalización país destino.**

*Ilustración 18 Mapa Político Pennsylvania.*



**Fuente:** (Euadestinos, 2022)

Pennsylvania estado de Estados Unidos hace parte de la región Noroeste, división Atlántico Medio, y también de la Zona de los Grandes Lagos, y a su alrededor se desarrollaron grandes ciudades con gran progreso industrial. Cuenta con una población en la ciudad de 12.783.254 habitantes. (Pennsylvania, 2022)

## **4.2. Ingeniería del proyecto**

### **4.2.1. Logística**

- La ubicación de la subpartida arancelaria.
- El estudio de mercado y la respectiva localización de la demanda.
- Realizar la inscripción en el (RUT)
- Realizar el registro ante la Cámara de Comercio y obtener el NIT.
- El Costeo.
- Generar una solicitud de la cotización internacional.
- Aceptación de la cotización y establecer el medio de pago.
- Preparar el producto a exportar.
- Remisión de la factura y confirmación de la carta de crédito (si ese llega a ser el caso)
- Realizar la respectiva contratación del transporte y el seguro.
- Solicitar los permisos de exportación o vistos buenos.
- Realizar los trámites de Ministerio de Comercio, Industria y Turismo.
- Diligenciamiento de la solicitud de autorización de embarque por parte del declarante autorizado, de este documento se desprende la Declaración de Exportación, DEX.

- Determinar las funciones del declarante el cual se encuentra autorizado.
- Solicitar la autorización y despacho de dicha mercancía.
- Realizar los documentos de embarque.
- Determinar las obligaciones y las respectivas sanciones a los transportadores.
- Determinar las obligaciones y las respectivas sanciones de los agentes de carga internacional.
- Diligenciar debidamente la declaración de cambio y venta de divisas al intermediario cambiario.
- Realizar la solicitud de devolución del IVA (en alguno de los casos) (Legiscomex, 2022).

Todos estos aspectos representan una guía para la realización de la exportación y así tener los conocimientos necesarios para su ejecución. Posteriormente se detallarán las actividades que tienen relevancia para la exportación de cacao en polvo de Colombia hacia Estados Unidos.

#### **4.2.2. Información De Exportación**

*Tabla 10 Información Logística*

Total, metros Exportación	Empaque	Kilogramos por saco.	Total, de sacos	Sacos por estibas	Estibas por contenedor	Número de contenedores
24.16 m <sup>3</sup> 7.2 m <sup>3</sup>	Sacos a base de Kraft y biodegradable.	25kg	1464	84	14 - 4	2

Fuente: Elaboración propia.

#### **4.2.3. Envase y empaque**

Especificaciones del producto a exportar:

Nombre: 51x30x14 Cacao en polvo

Presentación: Sacos por 25 kilogramos.

El cacao en polvo tendrá como presentación comercial sacos a base de Kraft con unas dimensiones de 51x14x30 el cual contendrá una cantidad de 25 kilogramos, el cual llevará su respectiva etiqueta, con sus especificaciones.

*Ilustración 19 Presentación cacao en polvo*



Fuente: (Dreamstime, 2020)

#### **4.2.4. Empaque**

El empaque a implementar para el producto, será una bolsa biodegradable, que tiene una densidad de 0.25 y un grosor de 0.40, el cual tiene unas medidas de 51cm de largo x 30 cm de ancho x 14 cm de alto, todo esto para tener a su vez contribución al medio ambiente, ya que estas bolsas biodegradables tardan en degradarse un promedio de 3 años, con respecto a otros tipos de bolsas, que generalmente su degradación tarda un promedio aproximado de 500-100 años debido a su contenido de polipropileno, polietileno petroquímicos (Universidad Tecnológica de Perú, 2020).

*Ilustración 20 Empaque del Producto*

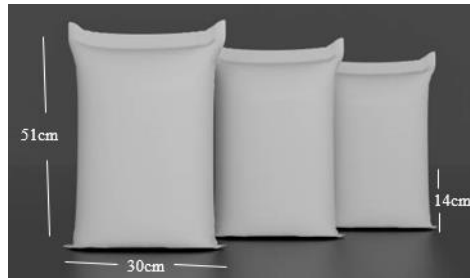

Fuente: Elaboración propia.

#### ***4.2.5. Empaque secundario***

El empaque secundario del cacao en polvo será en bolsa de papel Kraft ecológico con 3 hojas, dimensiones 51cm (Largo) x 30cm (Ancho) x 1 cm (Alto), acorde a las necesidades. Con base en el mercado actual, decidimos tener cierta responsabilidad en la protección del medio ambiente, los empaques están hechos de materiales ecológicos 100% reciclables que cuidan el medio ambiente y se descomponen en menos de 2 años, es un material duradero, que cubre el embalaje en bolsa biodegradable, por tal motivo para asegurar la buena conservación del producto, protegerlo de los riesgos climáticos, bacteriológicos durante la distribución y exportación del mismo así mismo facilitar el manejo de la carga y la distribución comercial. La bolsa de papel Kraft ecológico también llevará la información del producto y el logo de la empresa con el fin de transmitir nuestra imagen al exterior.

*Ilustración 21 Bolsas de Papel Kraft*



Fuente: Google

#### **4.2.6. Embalaje**

En el embalaje se utilizará plástico film estirable, este es transparente que se adhiere al embalaje secundario, para proteger las propiedades y la calidad del producto frente a la humedad que se pueda presentar.

*Ilustración 22 Embalaje del Producto*



Fuente: elaboración propia.

#### **4.2.7. Etiqueta**

El etiquetado es necesario para el producto dado se describen las propiedades y requisitos, está información debe ir en inglés por el país destino.

*Ilustración 23 Presentación del Empaque*



Fuente: Elaboración propia.

- Logo Cocoa Powder



*Ilustración 24 Logo*



Fuente: Asociación el manantial.

Diferentes aspectos como la Imagen, diseño y marca, fortalecen la estrategia de producto. De igual forma, el logo puede ser un diferenciador del demás producto, así como sus prestaciones, características y beneficios con el fin de ser más competitivos en el mercado objetivo.

#### ***4.2.8. Unitarización***

Para la unitarización de la mercancía se manejarán pallets de 120 cm x 100 cm x 14,5 cm, en donde cada pallet llevará de este modo cada pallet contendrá 84 sacos del producto de cacao las cuales se deben acomodar de manera horizontal apiladas en forma vertical en seis columnas como se muestra a continuación:

*Ilustración 25 Unitarización*

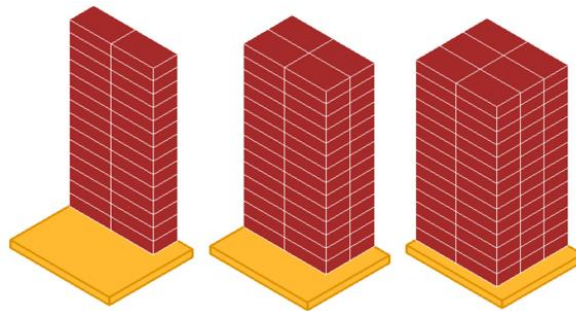

Fuente: (Searates, 2022)

#### **Peso de la carga**

**Contenedor 1:** 28200 kg.

**Contenedor 2:** 8400 kg

**Número de sacos por pallet:** 84

**Volumen:** 1.8 m.

#### **4.2.9. Contenerización**

En la Contenerización del producto se implementarán 2 Contenedores, uno de 40` y otro de 20 dentro de los cuales, el primero llevara 14 pallets y el segundo 4 pallets como se ilustra a continuación:

*Ilustración 26 Carga en el contenedor 1*

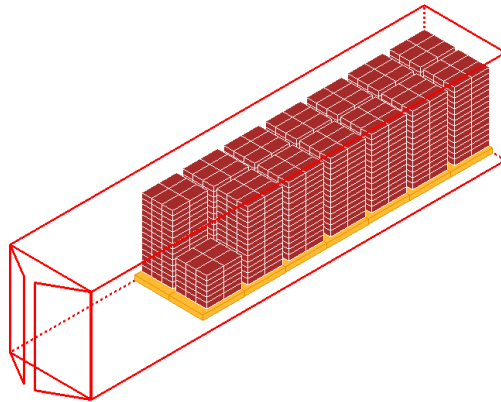

Fuente: (Searates, 2022)

*Ilustración 27 Carga en el contenedor 2*

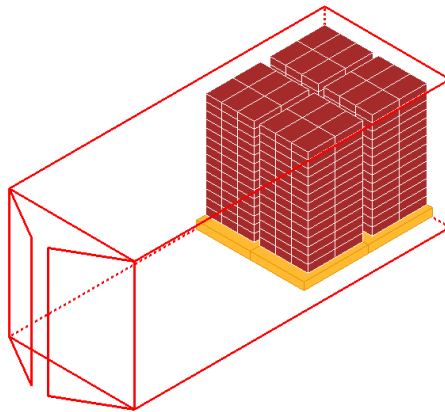

Fuente: (Searates, 2022)

#### **Peso de la carga:**

- Contenedor 1: 28200 kg.
- Contenedor 2: 8400 kg.

**Número de pallets:** 14 (Contenedor 1), 4 (Contenedor 2)

**Número de sacos:** 1464

**Volumen:**

- Contenedor 1: 24.16 m<sup>3</sup>
- Contenedor 2: 7.2 m<sup>3</sup>

#### ***4.2.10. Transporte***

Es de suma importancia definir y seleccionar el modo de transporte para tener como consecuencia un proceso logístico de la mercancía, considerando las condiciones físicas y químicas, conforme a esto se debe adecuar el escenario para el desplazamiento por el corredor logístico desde su origen hasta su destino. Para efecto de esta investigación se ejecutará el modo de transporte multimodal como será especificado a continuación:

#### **Transporte Internacional**

El transporte seleccionado para la ruta internacional de la mercancía es marítimo, destacándose por su eficiencia a la hora de manejar cargas con altos volúmenes, por esta razón es el medio de transporte más implementado en el comercio. Por esta razón será transportada la mercancía por medio marítimo en un buque portacontenedores desde Colombia hasta Estados Unidos de América.

*Ilustración 28 Transporte Marítimo*



Fuente: (Istock, 2022)

## Transporte interno

En cuanto al desplazamiento de la mercancía, en ambos países, desde el puerto hacia la empresa y viceversa, será por medio de tractocamión de carga pesada, el cual cumple con las especificaciones para el correcto traslado de la mercancía.

*Ilustración 29 Transporte terrestre*



Fuente: (Portterms, 2022)

*Ilustración 30 Carga Transporte Interno*

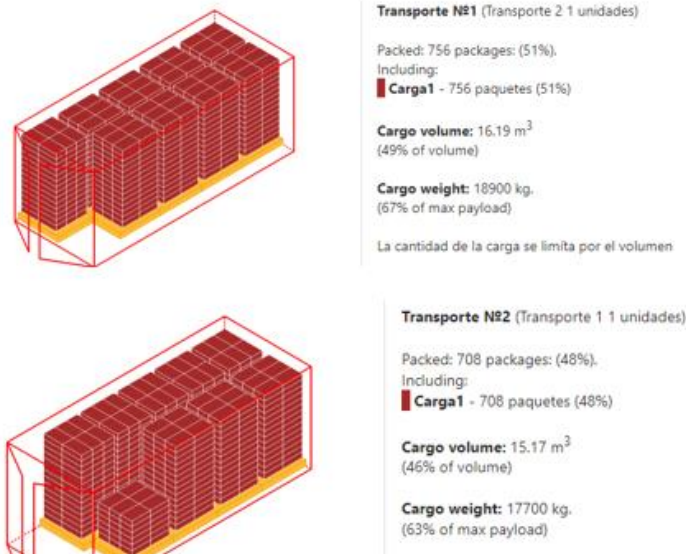

Fuente: (Searates, 2022)

### **4.2.11. Puerto de origen y destino**

#### **4.2.11.1. Puerto de origen.**

El Puerto de Cartagena ha sido la plataforma principal logística de la región Caribe, por la alta eficiencia en terminales marítimas, gracias la ubicación estratégica, este puerto se ha

convertido en el centro de conexiones para el transbordo de carga a nivel mundial y regional. En la actualidad conecta con más de 750 puertos, en alrededor de 150 países del mundo, recibe a 25 líneas navieras. A su vez en Colombia este es el puerto que exporta, atreves de él, moviliza un poco más del 60% del comercio bilateral con los Estados Unidos de América. (Grupo Puerto de Cartagena, 2022)

*Ilustración 31 Puerto de Cartagena*



Fuente: (Semana , 2022)

#### **4.2.11.2. Puerto de destino.**

El puerto de Filadelfia, ubicado en Estados Unidos, PhilaPort ha alcanzado hasta un 7% en cuanto a los volúmenes de contenedores en el año 2020, esto posicionándolo como el puerto de contenedores con más eficiencia y más rápido en cuanto a su crecimiento en la costa estadounidense. Este puerto de Filadelfia es reconocido a nivel mundial por su alta experiencia en cargamentos refrigerados, el cual incluye plátanos, uvas, pilas, arándanos y mangos. (Portal Fruticola, 2022)

*Ilustración 32 Puerto de Filadelfia PhilaPort*



Fuente: (Portal Fruticola, 2022)

#### **4.2.12. Tiempo de tránsito**

Según ProColombia ofrecen servicios marítimos hacia la costa Este de Estados Unidos en donde su tiempo de tránsito desde Colombia están de 5 días en trayecto directo y un aproximado de 14 a 17 días de acuerdo a su ruta y conexiones marítimas. (Procolombia, 2021)

*Ilustración 33. Ruta de tránsito*

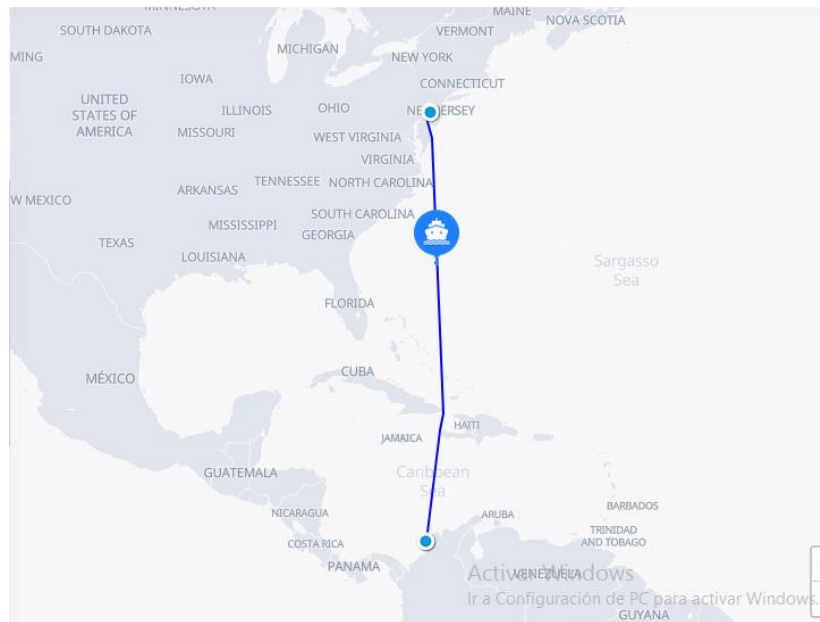

Fuente: (Searates, 2022)

#### **4.2.13. Línea Naviera**

Se encuentran distintas líneas, las cuales prestan servicios desde Colombia hacia Estados Unidos, en donde las que se destacan las siguientes:

### Ilustración 34 Líneas Navieras



Fuente: (Procolombia, 2021)

Es de suma importancia conocer cada una de las tarifas y rutas que ofrece las distintas navieras, para así determinar la mejor opción, que se acople a las necesidades y recursos económicos para realizar la actividad.

#### **4.2.14. Documentos**

Para el correcto transporte de la mercancía se requiere de ciertos documentos que son indispensables para el desarrollo del proceso de exportación, dentro de ellos se encuentran:

- Tener registro como exportador
- Realizar el estudio del mercado y especificar la localización del mercado potencial.
- Tener la correcta subpartida arancelaria
- Solicitar la determinación de Origen – Declaración Juramentada
- Factura Comercial.
- Registro sanitario o Vistos Buenos.
- Documentación de Transporte.
- Lista de empaque.

(Procolombia, 2022)

## CAPITULO V

### 5. ESTUDIOS ADMINISTRATIVOS

#### 5.1. Generalidades de la empresa

##### 5.1.1. Descripción

La Asociación El Manantial del municipio de Coper Boyacá, se conformó el 18 de abril del 2006. Actualmente cuenta con 115 asociados cacaocultores de este municipio. Su objeto principal fue la implementación de cultivos nuevos de cacao y la renovación de sus cultivos antiguos. Los directivos han colaborado principalmente a la elaboración y transformación del cacao, del cual obtienen chocolate con azúcar, chocolate casero, chocolate puro, chocolate con panela en polvo y cacao molido 100% natural. Esta asociación el Manantial orgullosamente ofrece productos desde cacao en grano seco y chocolate de mesa en polvo endulzado con panela hasta chocolate 100% natural.

#### 5.2. Estructura Organizacional

La estructura organizacional de la empresa estará constituida por el gerente general, auxiliar administrativo, el departamento de exportación, departamento financiero y contable, departamento de logística.

*Ilustración 35 Estructura organizacional*

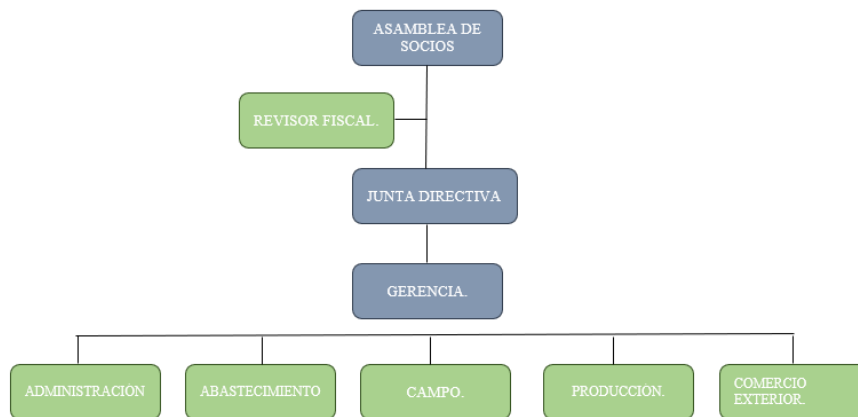

Fuente: (Reyes Nieto, 2020)



### 5.3. Planeación Estratégica.

#### Visión

El Manantial será la asociación de cacao copereña que integrará la mayoría de productores de cacao del municipio liderando los procesos de producción, agroindustria y pos cosecha del cacao y sus derivados, integrada a proyectos de comercialización y mercadeo regional y nacional destacándose por su auto sostenibilidad, equidad de género y cuidado del medio ambiente.

#### Misión

Ser un líder en producción, comercialización y transformación del cacao y sus derivados a nivel local, regional y nacional. Se guía por los principios de bienestar social, desarrollo sostenible y conservación del medio ambiente.

#### Ubicación

Calle 5 #3-61 (73,90 km)154867 Coper

*Figura 3.* Ubicación de la Asociación Agropecuaria de Productores de Cacao de Coper - El Manantial.

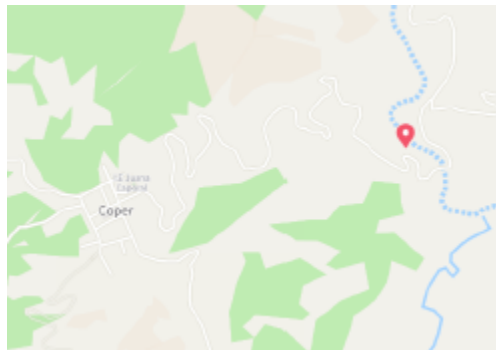

Fuente: (Reyes Nieto, 2020)

## CAPITULO VI

### 6. ESTUDIO LEGAL

#### 6.1. Tipo de empresa a crear o reestructurar

La constitución de una asociación se produce mediante un acuerdo explícito de tres o más personas, privadas o jurídicas, legalmente constituidas, que se comprometen a compartir información, recursos y actividades para alcanzar fines lícitos comunes de interés general o especial. con las normas que rigen las actividades de la asociación. Este acuerdo deberá ser confirmado por el acta fundacional, y desde este momento la asociación adquirirá su personalidad jurídica y plena capacidad operativa, si bien aún no se ha cumplido la obligación de inscripción en el registro correspondiente.

#### 6.2. Requisitos legales de constitución o reestructuración: minuta de constitución o reestructuración

Para formalizar una sociedad se necesita preparar adecuadamente los documentos y realizar los siguientes pasos:

Inscripción en el registro

- Celebración de la asamblea fundacional de la asociación y elaboración del reglamento y aprobación del acta fundacional.

-Identificación del registro en el que corresponde la inscripción. Si el área de operación de la unidad es menor que el territorio de la comunidad autónoma (por ejemplo, extensión local o regional), debe inscribirse en el registro de asociaciones autónomas, pero si el área de operación cubre más de una comunidad (aunque no sea todo el país), debe inscribirse en el registro nacional de asociaciones.

-Preparar los documentos requeridos del correspondiente registro de asociaciones, que suelen ser:

- ✓ Solicitud de registro firmada según un modelo estandarizado por el registro
- ✓ 2 copias de los estatutos y reglamentos, firmadas por todos los organizadores en todas las páginas.
- ✓ Datos personales de los organizadores en el documento fundacional (nombre y apellidos, domicilio, nacionalidad y código fiscal)
- ✓ pago de las tasas correspondientes

-Si se presentan todos los documentos al registro, la asociación conserva copia de la solicitud como prueba de su presentación. El registro deberá responder en el plazo de tres meses, contados a partir de la consideración de la solicitud de inscripción, si no se recibe respuesta en el plazo fijado.

-Además del trámite de registro, se pueden realizar otras acciones, dependiendo de la actividad que pretenda realizar la cooperativa, tales como solicitar la identificación en el Ministerio de Hacienda como sujeto pasivo del impuesto temporal, inscripción en otros registros especiales (registros municipales). registro de organizaciones no gubernamentales de cooperación internacional en AECID) (Fundación GPS, 2022).

### **6.3. Normatividad.**

#### ***6.3.1. Requisitos país origen.***

Para efectos de la presente investigación se tienen en cuenta las siguientes normas o leyes aplicables para la exportación del producto:

- Decreto 1165 de 2019: Régimen de Aduanas.
- Ley 7 de 1991: Normas generales de comercio exterior.

- Ley 9 de 1991: Régimen cambiario.
- Normas ISO: ISO 9001, ISO 14001, ISO 28001.
- Certificado INVIMA: El certificado de inspección sanitaria para la exportación de alimentos y materias primas, el certificado de exportación y el certificado opcional son documentos emitidos por el Instituto Nacional de Vigilancia de Medicamentos y Alimentos (INVIMA) que confirman la idoneidad o aptitud de los alimentos para el consumo humano a partir de las materias primas de los alimentos destinados al consumo humano y los insumos de producción para la preparación de los alimentos.

*Ilustración 36. Invima*



Fuente: (Invima - Instituto Nacional de Vigilancia de Medicamentos y Alimentos, 2022)

*Ilustración 37 Documentos*

Documento - Entidad	Trámite	Requisito	Electrónico
Certificado inspección sanitaria exportación alimentos y materias primas - Instituto Nacional De Vigilancia De Medicamentos Y Alimentos.	Embarque/Desembarque.	OPCIONAL	NO
Certificado de Exportación - Instituto Nacional De Vigilancia De Medicamentos Y Alimentos.	PREVIO	OPCIONAL	SI
Certificado de no obligatoriedad - Instituto Nacional De Vigilancia De Medicamentos Y Alimentos.	PREVIO	OPCIONAL	SI
Certificado fitosanitario - Instituto Colombiano Agropecuario.	Embarque/Desembarque.	OPCIONAL	NO

Fuente: elaboración propia, basada en datos de (DIAN, 2022)

**6.3.2. Requisitos país destino.**  
**Sistema de Gestión de Inocuidad de Alimentos**

Para la exportación de alimentos a Estados Unidos se debe contar con un sistema completo y efectivo de inocuidad el cual permita garantizar el alimento desde su fabricación hasta el almacenamiento y manipulación.

**Etiquetado de los alimentos**

Todo alimento que vaya a ser exportado a Estados Unidos de América, debe cumplir con las normas de etiquetado, las cuales fueron establecidas por la Ley Federal de Alimentos, Medicamentos y Cosméticos (Federal Food, Drug and Cosmetic Act) en donde establecen todos los requisitos para alimentos preparados o transformados para el consumo y venta al público. (Diario el Exportador, 2022)

Todos los alimentos ofrecidos para importar a los Estados Unidos deben cumplir con los mismos requisitos que los productos nacionales, tales como:

- Inocuidad
- Buenas prácticas de fabricación, buenas prácticas agrícolas u otros, según corresponda.
- Registro de ubicación
- ley de Etiquetado
- Requisitos especiales para algunos productos (productos ácidos, productos ligeramente ácidos almacenados a temperatura ambiente, leche, pescados y mariscos, jugos de frutas y pulpa de frutas).
- Cumplir la Ley de Modernización de la Inocuidad Alimentaria (FSMA). (FDA, 2022)

## CAPITULO VII

### 7. ESTUDIO FINANCIERO

En este capítulo se planteó un estudio financiero proyectado a 5 años, donde se encuentra información importante como datos financieros del proyecto, los cuales comprenden una técnica matemático-financiera, por medio de la cual se determina los beneficios o pérdidas y a partir de esto decidir si se realizara una inversión al proceso de exportación. Por esta razón es estudio financiero se convierte en un elemento muy importante, para la toma de decisiones, en la ejecución del proyecto exportable. La información que será presentada a continuación es de elaboración propia.

#### 7.1. Inversión

*Tabla 11. Presupuesto de las inversiones y fuentes de financiamiento.*

PRESUPUESTO DE LAS INVERSIONES Y FUENTES DE FINANCIAMIENTO					
CUENTA	%	VALOR	VALOR	%	DEPRECIACIÓN MENSUAL
CAPITAL DE TRABAJO DISPONIBLE EN CAJA Y BANCOS	53%	\$ 126.652.697			
ACTIVOS FIJOS	44%	\$ 104.441.132			\$ 870.343
DIFERIDOS	4%	\$ 9.000.000			\$ 150.000
CAPITAL			\$ 210.093.829	88%	
FINANCIAMIENTO			\$ 30.000.000	12%	
<b>TOTAL</b>	<b>100%</b>	<b>\$ 240.093.829</b>	<b>\$ 240.093.829</b>	<b>100%</b>	

Fuente: elaboración propia.

La empresa contara con un capital propio de \$ 210.093.829, que corresponde al 88% de la inversión y se solicitó un financiamiento con el banco Davivienda por el valor de \$ 30.000.000, que corresponde al 12% de la inversión.

#### 7.2. Presupuesto de ingresos, costos, gastos

*Tabla 12. Presupuesto de gastos operaciones de administración*

<b>PRESUPUESTO DE GASTOS OPERACIONALES DE ADMINISTRACIÓN</b>			
<b>CONSOLIDADO ANUAL GASTOS OPERACIONALES DE ADMINISTRACIÓN</b>			
<b>CUENTA</b>	<b>%</b>	<b>MENSUAL</b>	<b>ANUAL</b>
<b>GASTOS DE PERSONAL</b>	<b>85%</b>	16.584.074	199.008.888
<b>HONORARIOS</b>	<b>2%</b>	300.000	3.600.000
<b>ARRENDAMIENTOS</b>	<b>4%</b>	850.000	10.200.000
<b>SEGUROS</b>	<b>0%</b>	80.000	960.000
<b>SERVICIOS</b>	<b>1%</b>	250.000	3.000.000
<b>GASTOS LEGALES</b>	<b>1%</b>	100.000	1.200.000
<b>MANTENIMIENTO Y REPARACIONES</b>	<b>0%</b>	90.000	1.080.000
<b>ADECUACIONES E INSTALACIONES</b>	<b>1%</b>	150.000	1.800.000
<b>DEPRECIACIONES</b>	<b>4%</b>	870.343	10.444.113
<b>AMORTIZACIONES</b>	<b>1%</b>	150.000	1.800.000
<b>DIVERSOS (Papeería oficina)</b>	<b>0%</b>	50.000	600.000
<b>TOTAL GASTOS DE ADMINISTRACION</b>	<b>100%</b>	<b>19.474.417</b>	<b>233.693.001</b>
<b>FUENTE: ELABORACION DEL AUTOR</b>			

Fuente: elaboración propia.

<b>PRESUPUESTO MENSUAL DE GASTOS ADMINISTRATIVOS</b>			
<b>SUELDOS PERSONAL ADMINISTRATIVO</b>			
<b>CONCEPTO</b>		<b>PARCIAL</b>	<b>TOTAL</b>
<b>SALARIO</b>			<b>1.117.172</b>
Sueldo Basico		1.000.000	
Subsidio Transporte		117.172	
<b>APORTES PARAFISCALES</b>			<b>300.220</b>
SENA	2,0%	20.000	
C.C.F	4,0%	40.000	
I.C.B.F	3,0%	30.000	
EPS	8,5%	85.000	
AFP	12,0%	120.000	
ARP	0,522%	5.220	
<b>PRESTACIONES SOCIALES</b>			<b>328.300</b>
Cesantías	8,330%	83.300	
Vacaciones	4,170%	41.700	
Prima Legal	8,330%	83.300	
Intereses Sobre Cesantías	12,0%	120.000	
<b>TOTAL MENSUAL</b>			<b>1.745.692</b>
Gerente	2	SML	3.491.384
Revisor Fiscal	2	SML	3.491.384
Auxiliar administrativo, Contador	1,5	SML	2.618.538
Personal de aseo	1	SML	1.745.692
Produccion *3	3	SML	5.237.076
<b>TOTAL GASTOS DE PERSONAL</b>			<b>16.584.074</b>
<b>FUENTE: ELABORACION DEL AUTOR</b>			

Fuente: elaboración propia.

El presupuesto de gastos de administrativos, se compone de todos los gastos que la asociación incurre para la realización de sus actividades. Estos gastos operacionales representan un valor mensual de \$19.474.417, que corresponde a \$233.693.001 anuales, siendo

los costos de personal los más representativo de los gastos de la empresa es el del personal el cual corresponde al 85% del total de los gastos de administración.

*Tabla 13. Presupuesto de gastos operacionales de ventas.*

PRESUPUESTO DE GASTOS OPERACIONALES DE VENTAS			
CONSOLIDADO ANUAL GASTOS OPERACIONALES DE VENTAS			
CUENTA	%	MENSUAL	ANUAL
<b>GASTOS DE PERSONAL</b>	<b>88%</b>	2.618.538	31.422.456
HONORARIOS	0%	0	0
ARRENDAMIENTOS	0%	0	0
SEGUROS	0%	0	0
SERVICIOS	0%	0	0
GASTOS LEGALES	0%	0	0
MANTENIMIENTO Y REPARACIONES	0%	0	0
ADECUACIONES E INSTALACIONES	0%	0	0
DIVERSOS	12%	350.000	4.200.000
PROVISIONES	0%	0	0
<b>TOTAL GASTOS DE VENTAS</b>	<b>100%</b>	<b>2.968.538</b>	<b>35.622.456</b>

FUENTE: Elaboración autor

Fuente: elaboración propia.

*Tabla 14. Presupuesto mensual de gastos de ventas*

PRESUPUESTO MENSUAL DE GASTOS DE VENTAS			
SUELDOS PERSONAL DE VENTAS			
CONCEPTO	COMISIÓN	VENTAS	TOTAL
<b>SALARIO</b>			<b>1.117.172</b>
Sueldo Basico		1.000.000	
Subsidio Transporte		117.172	
<b>APORTES PARAFISCALES</b>			<b>300.220</b>
SENA	2,0%	20.000	
C.C.F	4,0%	40.000	
I.C.B.F	3,0%	30.000	
EPS	8,5%	85.000	
AFP	12,0%	120.000	
ARP	0,522%	5.220	
<b>PRESTACIONES SOCIALES</b>			<b>328.300</b>
Cesantías	8,33%	83.300	
Vacaciones	4,170%	41.700	
Prima Legal	8,33%	83.300	
Intereses Sobre Cesantías	12,0%	120.000	
<b>TOTAL MENSUAL POR VENDEDOR</b>			<b>1.745.692</b>
Profesional Comercio exterior - Vendedor	1,5	SML	2.618.538
<b>TOTAL GASTOS DE PERSONAL</b>			<b>2.618.538</b>

FUENTE: Elaboración Autor.

Fuente: elaboración propia.

El presupuesto de gastos de ventas, está compuesto por los gastos que incurre la empresa en el área comercial. Estos gastos operacionales representan un valor mensual de \$2.968.538, que corresponde a \$35.622.456 anuales, de los cuales el más representativo de



todos los gastos es el del personal profesional en comercio, que corresponde al 88% del total de los gastos de ventas.

### 7.3. Determinación de los costos unitarios de exportación o importación

*Tabla 15 Matriz de mercado*

INFORMACIÓN BÁSICA DEL PRODUCTO	I	PRODUCTO: Nombre Técnico o Comercial	<b>Cacao en polvo</b>
	II	POSICIÓN ARANCELARIA (PAÍS EXPORTADOR)	<b>18050000</b>
		POSICIÓN ARANCELARIA (PAÍS IMPORTADOR)	<b>18050000</b>
	III	UNIDAD COMERCIAL DE VENTA	<b>sacos</b>
	IV	VALOR POR UNIDAD COMERCIAL	<b>750.000</b>
V	TIPO DE EMPAQUE		<b>Papel kraft y biodegradable</b>
	DIMENSIONES DEL EMPAQUE m		<b>51*30*14</b>
INFORMACIÓN BÁSICA DEL EMBARQUE	VI	ORIGEN: / PAÍS - PUNTO DE CARGUE	<b>Colombia Cartagena</b>
	VII	DESTINO / PAÍS - PUNTO DE DESEMBARQUE - ENTREGA	<b>Estados Unidos - Philadelphia</b>
	VIII	PESO TOTAL KG/TON	<b>36600Kg</b>
	IX	UNIDAD DE CARGA	<b>18</b>
	X	UNIDADES COMERCIALES	<b>1464</b>
OTRA INFORMACIÓN DE IMPORTANCIA	XI	VOLUMEN TOTAL EMBARQUE CM3 - M3	<b>31.36</b>
	XII	TERMINO DE VENTA (INCOTERM)	<b>DDP</b>
	XIII	FORMA DE PAGO Y TIEMPO	<b>Contado</b>
	XIV	TIPO DE CAMBIO UTILIZADO	<b>\$4.374</b>

CONCEPTO COSTOS EXPORTACIÓN		MARÍTIMO	
		Valor Unitario COP	Valor Total COP
PAIS EXPORTADOR	VALOR DE LA MERANCIA	750.000	1.098.000.000
	1 EMPAQUE	1.600	2.342.400
	2 EMBALAJE	-	-
	A VALOR EXW	\$ 751.600	\$ 1.100.342.400
	<i>Costos Directos</i>		
	3 UNITARIZACIÓN	\$ 15.000	\$ 135.000
	4 MANIPULEO LOCAL EXPORTADOR	\$ 55	\$ 80.000
	5 DOCUMENTACIÓN	\$ 150	\$ 220.000
	6 TRANSPORTE (HASTA PUNTO DE EMBARQUE)	\$ 2.391	\$ 3.500.000
	7 ALMACENAMIENTO INTERMEDIO	\$ 109	\$ 160.000
	8 MANIPUELO PREEMBARQUE	\$ 101	\$ 148.000
	9 MANIPUELO EMBARQUE	\$ 106	\$ 155.000
	10 BANCARIO	\$ 41	\$ 60.000
	11 AGENTES	\$ 82	\$ 120.000
<i>Costos Indirectos</i>			
12 ADMINISTRATIVOS - Costo Indirecto	\$ 97	\$ 142.000	
13 CAPITAL-INVENTARIO	\$ 38	\$ 55.000	
14 SEGURO***	\$ 5.938	\$ 8.692.704	
<b>COSTO DE LA DFI PAÍS EXPORTADOR</b>	<b>\$ 9.199</b>	<b>\$ 13.467.704</b>	
B VALOR : FCA.No Incluye Embarque	\$ 760.693	\$ 1.113.655.104	
C VALOR : FAS No Incluye Embarque	\$ 760.693	\$ 1.113.655.104	
D VALOR : FOB	\$ 760.799	\$ 1.113.810.104	
TRÁNSITO INTERNACIONAL	1 FLETE INTERNACIONAL	\$ 13.406	\$ 19.625.928
	E VALOR CFR	\$ 774.205	\$ 1.133.436.032
	F VALOR CPT	\$ 774.205	\$ 1.133.436.032
	1 SEGURO INTERNACIONAL	\$ 2.391	\$ 3.500.000
	G VALOR CIF	\$ 776.596	\$ 1.136.936.032
	H VALOR CIP	\$ 776.596	\$ 1.136.936.032
	1 MANIPUELO DE DESEMBARQUE	\$ 85	\$ 125.000
	<i>Costos indirectos</i>		
	2 CAPITAL-INVENTARIO	\$ 27	\$ 40.000
	<b>COSTO DE LA DFI EN TRANSITO INTERNACIONAL</b>	<b>\$ 25.108</b>	<b>\$ 36.758.632</b>
I VALOR DAP** No Incluye Desembarque	\$ 776.623	\$ 1.136.976.032	
J VALOR DAT	\$ 776.708	\$ 1.137.101.032	
PAIS IMPORTADOR	1 TRANSPORTE LUGAR CONVENIDO COMPRADOR	\$ 1.762	\$ 2.580.000
	2 ALMACENAMIENTO	\$ 205	\$ 300.000
	3 SEGURO	\$ 581	\$ 850.000
	C VALOR DAP***	\$ 779.256	\$ 1.140.831.032
	1 DOCUMENTACION	\$ 150	\$ 220.000
	2 ADUANEROS (IMPUESTOS)	\$ 1.680	\$ 2.460.000
	3 AGENTES	\$ 307	\$ 450.000
	4 BANCARIO	\$ 171	\$ 250.000
	<i>Costos indirectos</i>		
	5 CAPITAL-INVENTARIO	\$ 27	\$ 40.000
<b>COSTO DE LA DFI PAÍS IMPORTADOR</b>	<b>\$ 29.992</b>	<b>\$ 43.908.632</b>	
K VALOR DDP TOTAL	\$ 781.592	\$ 1.144.251.032	

Fuente: elaboración propia.

Como lo ilustra la tabla 15. Matriz de costos DFI los costos para la exportación, de acuerdo a los datos arrojados de la matriz de costos realizada, la cual tiene en cuenta el coste que incurre la empresa para realizar el proceso, da como resultado que el valor total de este proceso de exportación en DDP es de \$ 1144.251.032. Este valor resulta ser favorable y competitivo sobre el valor internacional del producto en las mismas cantidades y especificaciones del mismo.

#### 7.4. Estado de resultados del proyecto

Tabla 16. Estado de pérdidas y ganancias

ESTADO DE PERDIDAS Y GANACIAS AL 31 DICIEMBRE 2023			
CUENTAS		TOTAL	%
<b>INGRESOS</b>			
VENTAS		1.144.085.073	100,0%
<b>EGRESOS</b>			
COSTOS DE VENTAS		-731.893.833	64,0%
<b>UTILIDAD BRUTA</b>		<b>412.191.240</b>	<b>36,0%</b>
GASTOS ADMINISTRATIVOS		-233.693.001	20,4%
GASTOS DE VENTAS		-35.622.456	3,1%
GASTOS OPERACIONALES		-269.315.457	23,5%
<b>UTILIDAD OPERACIONAL</b>		<b>142.875.783</b>	<b>12,5%</b>
GASTOS FINANCIEROS		-6.934.510	0,6%
<b>UTILIDAD ANTES DE IMPUESTOS</b>		<b>135.941.273</b>	<b>11,9%</b>
IMPUESTO A LA RENTA		-47.579.446	4,2%
<b>RESULTADO DEL EJERCICIO</b>		<b>88.361.827</b>	<b>7,7%</b>

Fuente: elaboración propia.

Se observa que en el estado de resultados del año 2023 se tendrán ingresos de \$1.144.085.073, de los cuales el 64,0% % corresponderán a los costos de ventas, 20,4% en gastos administrativos, 3,1% en gastos de ventas, 0,6% en gastos financieros obteniendo al final del ejercicio una utilidad del 7,7%.

#### 7.5. Flujo de caja del proyecto

Tabla 17. Flujo de fondos del proyecto.

FLUJO DE FONDOS SIN FINANCIAMIENTO O FLUJO DE FONDOS DEL PROYECTO							
CUENTAS	AÑOS	2.022	2.023	2.024	2.025	2.026	2.027
		0	1	2	3	4	5
							VR
INVERSION							
CAPITAL DE TRABAJO		-126.652.697					126.652.697
ACTIVOS FIJOS		-104.441.132					52.220.566
CARGAS DIFERIDOS		-9.000.000					
<b>INGRESOS OPERACIONALES - VENTAS</b>		<b>1.144.085.073</b>	<b>1.168.407.564</b>	<b>1.403.820.158</b>	<b>1.686.664.051</b>	<b>2.026.495.778</b>	
COSTOS DE PRODUCCION O COSTO DE VENTAS		-731.893.833	-747.453.411	-898.051.500	-1.078.992.329	-1.296.389.400	
<b>UTILIDAD BRUTA</b>		<b>412.191.240</b>	<b>420.954.153</b>	<b>505.768.658</b>	<b>607.671.723</b>	<b>730.106.377</b>	
GASTOS ADMINISTRATIVOS		-233.693.001	-233.693.001	-233.693.001	-233.693.001	-233.693.001	
GASTOS DE VENTAS		-35.622.456	-35.622.456	-35.622.456	-35.622.456	-35.622.456	
<b>RESULTADO OPERACIONAL O ANTES DE IMPUESTO</b>		<b>142.875.783</b>	<b>151.638.696</b>	<b>236.453.201</b>	<b>338.356.265</b>	<b>460.790.920</b>	
IMPUESTO A LA RENTA		-50.006.524	-53.073.543	-82.758.620	-118.424.693	-161.276.822	
<b>RESULTADO NETO</b>		<b>92.869.259</b>	<b>98.565.152</b>	<b>153.694.580</b>	<b>219.931.573</b>	<b>299.514.098</b>	
DEPRECIACION MAQUINARIA, MOBILIARIO Y EQUIPO		10.444.113	10.444.113	10.444.113	10.444.113	10.444.113	
AMORTIZACION DEL DIFERIDO		1.800.000	1.800.000	1.800.000	1.800.000	1.800.000	
<b>FLUJO DE FONDOS NETO DEL PROYECTO</b>		<b>-240.093.829</b>	<b>105.113.372</b>	<b>110.809.265</b>	<b>165.938.694</b>	<b>232.175.686</b>	<b>311.758.211</b>
<b>TOTAL COSTOS Y GASTOS</b>		<b>1.051.215.814</b>	<b>1.069.842.411</b>	<b>1.250.125.577</b>	<b>1.466.732.479</b>	<b>1.726.981.680</b>	

FUENTE: ELABORACION DEL AUTOR

Fuente: elaboración propia.

El flujo de fondos sin financiamiento del proyecto tiende a ser positivo desde el primer año teniendo en cuenta que las proyecciones que se han realizado para los próximos años, basados en precios y costos constantes del año base.

## 7.6. Flujo de caja del inversionista

*Tabla 18. Flujo de fondos del inversionista.*

FLUJO NETO DE FONDOS DEL PROYECTO								
FLUJO DE FONDOS CON FINANCIAMIENTO O FLUJO DE FONDOS DEL INVERSIONISTA								
CUENTAS	AÑOS	2022	2023	2024	2025	2026	2027	VR
		0	1	2	3	4	5	
<b>INVERSION</b>								
CAPITAL DE TRABAJO		-126.652.697						126.652.697
ACTIVOS FIJOS		-104.441.132						52.220.566
CARGAS DIFERIDOS		-9.000.000						
FINANCIAMIENTO		30.000.000						
<b>INGRESOS OPERACIONALES - VENTAS</b>		0	1.144.085.073	1.168.407.564	1.403.820.158	1.686.664.051	2.026.495.778	
<b>COSTOS DE PRODUCCION O COSTO DE VENTAS</b>			-731.893.833	-747.453.411	-898.051.500	-1.078.992.329	-1.296.389.400	
<b>UTILIDAD BRUTA</b>			412.191.240	420.954.153	505.768.658	607.671.723	730.106.377	
GASTOS ADMINISTRATIVOS			-233.693.001	-233.693.001	-233.693.001	-233.693.001	-233.693.001	
GASTOS DE VENTAS			-35.622.456	-35.622.456	-35.622.456	-35.622.456	-35.622.456	
<b>RESULTADO OPERACIONAL</b>			142.875.783	151.638.696	236.453.201	338.356.265	460.790.920	
GASTOS NO OPERACIONALES Y FINANCIEROS			-6.934.510	-5.980.703	-4.766.769	-3.221.765	-1.255.398	
<b>RESULTADO ANTES DE IMPUESTOS</b>		0	135.941.273	145.657.992	231.686.432	335.134.501	459.535.522	
IMPUESTO A LA RENTA			-47.579.446	-50.980.297	-81.090.251	-117.297.075	-160.837.433	
<b>RESULTADO NETO</b>		0	88.361.827	94.677.695	150.596.180	217.837.426	298.698.089	
DEPRECIACION MAQUINARIA, MOBILIARIO Y EQUIPO			10.444.113	10.444.113	10.444.113	10.444.113	10.444.113	
AMORTIZACION DEL DIFERIDO			1.800.000	1.800.000	1.800.000	1.800.000	1.800.000	
AMORTIZACION DE LA DEUDA			-3.497.319	-4.451.126	-5.665.060	-7.210.065	-9.176.431	
<b>FLUJO DE FONDOS NETO DEL PROYECTO</b>		-210.093.829	97.108.622	102.470.682	157.175.234	222.871.474	301.765.772	
<b>TOTAL COSTOS Y GASTOS</b>		-210.093.829	1.055.723.246	1.073.729.868	1.253.223.977	1.468.826.626	1.727.797.688	

FUENTE: ELABORACION DEL AUTOR

Fuente: elaboración propia.

El flujo de fondos con financiamiento del inversionista, tiende a ser positivo desde el primer año teniendo en cuenta que se está tomando un préstamo y está recurriendo a gastos considerables anualmente.

## 7.7. Análisis del punto de equilibrio

Tabla 19. Análisis del punto de equilibrio.

ANALISIS DEL PUNTO DE EQUILIBRIO	
INFORMACION PARA EL ANALISIS DEL PUNTO DE EQUILIBRIO	
COSTOS FIJOS	IMPORTE (UNIDADES)
GASTOS ADMINISTRATIVOS	19.474.417
GASTOS DE VENTAS	2.968.538
GASTOS FINANCIEROS	369.319
TOTAL COSTOS FIJOS MENSUAL	22.812.274
COSTOS VARIABLE UNITARIO	750.000
PRECIO DE VENTA UNITARIO	781.592
FUENTE: ELABORACION DEL AUTOR	

Fuente: elaboración propia

Tabla 20. Análisis del punto de equilibrio.

ANALISIS DE PUNTO DE EQUILIBRIO					
Q (Sacos Mensuales)	CF	CvT	CT	Yt	U
22	22.812.274	16.563.628	39.375.902	17.261.338	-22.114.564
122	22.812.274	91.563.628	114.375.902	95.420.561	-18.955.341
222	22.812.274	166.563.628	189.375.902	173.579.785	-15.796.117
322	22.812.274	241.563.628	264.375.902	251.739.008	-12.636.894
422	22.812.274	316.563.628	339.375.902	329.898.231	-9.477.670
522	22.812.274	391.563.628	414.375.902	408.057.455	-6.318.447
622	22.812.274	466.563.628	489.375.902	486.216.678	-3.159.223
722	22.812.274	541.563.628	564.375.902	564.375.902	0
822	22.812.274	616.563.628	639.375.902	642.535.125	3.159.223
922	22.812.274	691.563.628	714.375.902	720.694.349	6.318.447
1022	22.812.274	766.563.628	789.375.902	798.853.572	9.477.670
1122	22.812.274	841.563.628	864.375.902	877.012.796	12.636.894
1222	22.812.274	916.563.628	939.375.902	955.172.019	15.796.117
1322	22.812.274	991.563.628	1.014.375.902	1.033.331.243	18.955.341
1422	22.812.274	1.066.563.628	1.089.375.902	1.111.490.466	22.114.564
FUENTE: ELABORACION DEL AUTOR					

Fuente: elaboración propia.

Se debe comercializar un mínimo de 722 sacos de cacao en polvo para no incurrir en pérdidas ni ganancias; para generar ganancias se tiene que exportar cantidades mayor de 723 sacos cada mes.

Ilustración 38. Punto de equilibrio.

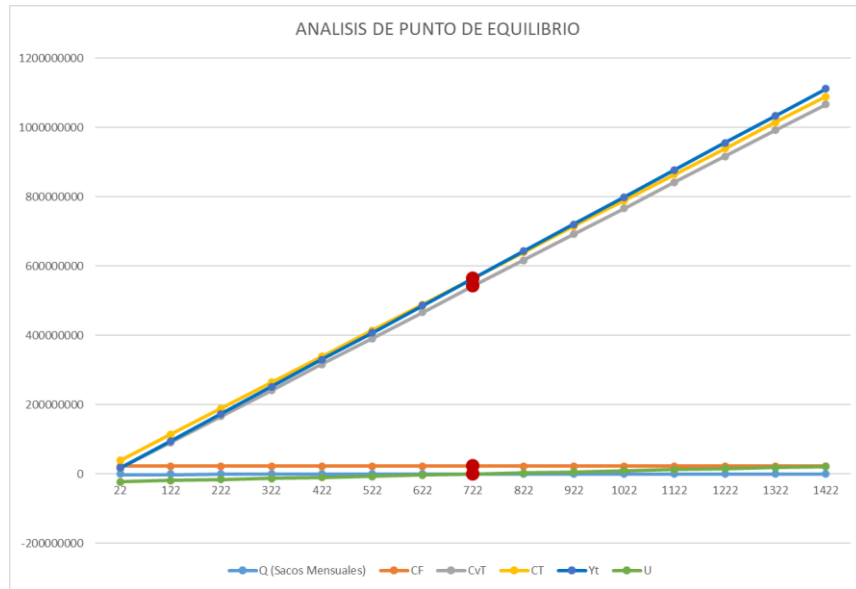

Fuente: elaboración propia.

## CAPITULO VIII

### 8. EVALUACIÓN FINANCIERA

Una evaluación financiera analiza el proyecto en función de generar rendimientos para las diversas partes involucradas en la implementación o el financiamiento del proyecto. Las evaluaciones financieras dependen de la institución de interés.

#### 8.1. Valor Presente neto – VPN

Es el método más conocido para evaluar proyectos de inversión a largo plazo. El VPN se puede utilizar para determinar si una inversión cumple con el objetivo financiero principal que es maximizar la inversión. El VPN se puede utilizar para determinar si la inversión en cuestión puede aumentar o disminuir el valor de la PYME. El cambio en el valor puede ser positivo, negativo o permanecer igual. Si es positivo, significa que el valor de la empresa aumenta en el valor actual neto. Si es negativo, significa que la empresa está reduciendo sus activos por el valor que muestra el VPN. Si el resultado del VPN es cero, la empresa no cambia el tamaño de su valor.

Para calcular el valor presente Neto es necesario tener en cuenta lo siguiente:

- Definir el periodo.
- Analizar los flujos de efectivo.
- Establecer la tasa de descuento.
- Aplicar la fórmula y evaluar la rentabilidad.

*Tabla 21. VPN con financiamiento*

FLUJO DE FONDOS NETOS CON FINANCIAMIENTO- CALCULO VPN		
2022	0	-210.093.829
2023	1	97.108.622
2024	2	102.470.682
2025	3	157.175.234
2026	4	222.871.474
2027	5	301.765.772
VPN		\$158.706.229
FUENTE: ELABORACION AUTOR		

Fuente: elaboración propia.

### 8.1.1. Valor presente neto – VPN sin financiamiento.

Tabla 22. VPN sin financiamiento.

FLUJO DE FONDOS NETOS SIN FINANCIAMIENTO- CALCULO VPN		
2022	0	-240.093.829
2023	1	105.113.372
2024	2	110.809.265
2025	3	165.938.694
2026	4	232.175.686
2027	5	311.758.211
<b>VPN</b>		<b>149.861.851</b>
<b>FUENTE: ELABORACION AUTOR</b>		

Fuente: elaboración propia.

### 8.2. Tasa interna de retorno –TIR

Tabla 23. TIR con financiamiento.

FLUJO DE FONDOS NETOS CON FINANCIAMIENTO- CALCULO TIR		
2022	0	-210.093.829
2023	1	97.108.622
2024	2	102.470.682
2025	3	157.175.234
2026	4	222.871.474
2027	5	301.765.772
<b>TIR</b>		<b>58%</b>
<b>FUENTE: ELABORACION AUTOR</b>		

Fuente: elaboración propia.

La tasa interna de retorno del proyecto, con respecto al flujo de fondos con financiamiento es de 58% > 29,7% es mayor que el costo de oportunidad del capital, según esta información el proyecto es factible, además se puede determinar que el apalancamiento financiero tiene un efecto positivo  $58\% - 53\% = 5\%$ .



### 8.2.1. Tasa interna de retorno – TIR sin financiamiento

Tabla 24. TIR sin financiamiento

FLUJO DE FONDOS NETOS SIN FINANCIAMIENTO- CALCULO TIR		
2022	0	-240.093.829
2023	1	105.113.372
2024	2	110.809.265
2025	3	165.938.694
2026	4	232.175.686
2027	5	311.758.211
<b>TIR</b>		<b>53%</b>
<b>FUENTE: ELABORACION AUTOR</b>		

Fuente: elaboración propia.

La tasa interna de retorno del proyecto, con respecto al flujo de fondos sin financiamiento es de 53% > 29,7% costo de oportunidad del capital, según esta información el proyecto es factible.

### 8.3. Periodo de recuperación de la inversión – PRI

#### 8.3.1. Periodo de recuperación de la inversión – PRI con financiamiento.

Tabla 25. PRI con financiamiento

FLUJO DE FONDOS NETOS CON FINANCIAMIENTO- CALCULO PRI		
2022	0	-210.093.829
2023	1	97.108.622
2024	2	102.470.682
2025	3	157.175.234
2026	4	222.871.474
2027	5	301.765.772
VPN		159.587.007
INVERSION		210.093.829
FUAE		\$65.021.992
<b>PRI</b>		<b>2,59</b>
<b>FUENTE: ELABORACION AUTOR</b>		

Fuente: elaboración propia.

De acuerdo con los flujos de fondo con financiamiento, la inversión propia sería de 210.093.829, con una tasa de descuento del 29,7%, el proyecto generaría un FUAE (Flujo Uniforme Anual Equivalente) de \$65.021.992, el periodo de recuperación de la inversión (PRI)

es de 2,59 años, lo que se concluye en el apalancamiento financiero es que tiende a generar un efecto positivo ya que se recupera más rápido la inversión  $2,96 - 2,59 = 0,37$  años.

### 8.3.2. Periodo de recuperación de la inversión – PRI sin financiamiento

Tabla 26. PRI sin financiamiento

FLUJO DE FONDOS NETOS SIN FINANCIAMIENTO- CALCULO PRI		
2022	0	-240.093.829
2023	1	105.113.372
2024	2	110.809.265
2025	3	165.938.694
2026	4	232.175.686
2027	5	311.758.211
VPN		150.785.078
INVERSION		240.093.829
FUAE		\$61.435.742
<b>PRI</b>		<b>2,96</b>
FUENTE: ELABORACION AUTOR		

Fuente: elaboración propia.

De acuerdo con los flujos de fondo sin financiamiento, la inversión propia sería de \$240.093.829, con una tasa de descuento del 29,7%, el proyecto generaría un FUAE (Flujo Uniforme Anual Equivalente) de \$61.435.742, el periodo de recuperación de la inversión (PRI) es de 2,96 años.

## 8.4. La razón ingreso a la inversión

### 8.4.1. La razón ingreso a la inversión con financiamiento

Tabla 27. Razón de ingreso con financiamiento

RAZÓN DE INGRESO A INVERSION PROYECTO CON FINANCIAMIENTO			
Año		Flujo de Fondos netos del proyecto	Razón ingreso inversión
2023	1	97.108.622	0,5
2024	2	102.470.682	0,5
2025	3	157.175.234	0,7
2026	4	222.871.474	1,1
2027	5	301.765.772	1,4
<b>INVERSION</b>			<b>210.093.829</b>
FUENTE: ELABORACION AUTOR			

Fuente: elaboración propia.

El proyecto con financiamiento, muestra una razón de ingreso de la inversión que va aumentando a lo largo de los años comenzando en el año 2022 con 0,5 pesos y terminando en el año 2027 con 1.4 pesos de ingresos netos por cada peso de inversión, con esta información se puede concluir que el proyecto es factible desde la perspectiva de la razón ingreso inversión.

**8.4.2. La razón ingreso a la inversión sin financiamiento**

*Tabla 28. Razón de ingreso sin financiamiento.*

RAZÓN DE INGRESO A INVERSION PROYECTO SIN FINANCIAMIENTO			
Año		Flujo de Fondos netos del proyecto	Razón ingreso inversión
2023	1	105.113.372	0,4
2024	2	110.809.265	0,5
2025	3	165.938.694	0,7
2026	4	232.175.686	1,0
2027	5	311.758.211	1,3
<b>INVERSION</b>			<b>240.093.829</b>
<b>FUENTE: ELABORACION AUTOR</b>			

Fuente: elaboración propia.

El proyecto sin financiamiento, muestra una razón de ingreso de la inversión que va aumentando a lo largo de los años comenzando en el año 2023 con 0,4 pesos y terminando en el año 2027 con 1,3 pesos de ingresos netos por cada peso de inversión, con esta información se puede concluir que el proyecto es factible desde la perspectiva de la razón ingreso inversión.

**8.5. Relación Costo – Beneficio**

**8.5.1. Relación costo –Beneficio con financiamiento**

Tabla 29. Relación costo - Beneficio con financiamiento.

RAZÓN BENEFICIO COSTO PROYECTO CON FINANCIAMIENTO		
Año	Flujo de Fondos netos del proyecto	Flujo de costos del proyecto
2023	97.108.622	1.055.723.246
2024	102.470.682	1.073.729.868
2025	157.175.234	1.253.223.977
2026	222.871.474	1.468.826.626
2027	301.765.772	1.727.797.688
<b>Razon Beneficio costo.</b>		<b>0,122</b>
<b>FUENTE: ELABORACION AUTOR</b>		

Fuente: elaboración propia.

La razón beneficio costo del proyecto con financiamiento es de 0,122 pesos de beneficio por cada peso de costo, lo que nos indica que el proyecto es viable debido a que por cada peso de costo se tiene un beneficio neto del 1,22%. La relación beneficio costo del proyecto con financiamiento 0,122 es menor que la relación beneficio costo del proyecto sin financiamiento 0,130, con lo que se puede concluir que el financiamiento tiene un efecto negativo en esta razón.

### 8.5.2. Relación costo –Beneficio sin financiamiento

Tabla 30. Relación costo - Beneficio sin financiamiento

RAZÓN BENEFICIO COSTO PROYECTO SIN FINANCIAMIENTO		
Año	Flujo de Fondos netos del proyecto	Flujo de costos del proyecto
2023	105.113.372	1.051.215.814
2024	110.809.265	1.069.842.411
2025	165.938.694	1.250.125.577
2026	232.175.686	1.466.732.479
2027	311.758.211	1.726.981.680
<b>Razón Beneficio costo</b>		<b>0,130</b>
<b>FUENTE: ELABORACION AUTOR</b>		

Fuente: elaboración propia.

La razón beneficio costo del proyecto sin financiamiento es de 0,131 pesos de beneficio por cada peso de costo, lo que nos indica que el proyecto es viable debido a que por cada peso de costo se tiene un beneficio neto del 1,30%.

## 8.6. Análisis de sensibilidad

Tabla 31. Análisis de sensibilidad por escenarios

ANÁLISIS DE SENSIBILIDAD POR ESCENARIOS					
VARIABLES CRÍTICAS	ESCENARIOS				
	Pesimista		Conservador	Optimista	
	Variación %	Parametro	Parametro	Variación	Parametro
Rentabilidad esperada anual del capital propio	-44%	18%	32%	31%	42%
Costo anual del capital financiado	27%	33%	26%	-27%	19%
% Capital propio	-22%	70%	90%	-33%	60%
% Capital financiado	-33%	27%	40%	38%	55%
Tasa de descuento del proyecto	28%	38,0%	29,7%	-26%	22,0%
Funcion de Demanda Dirigida % De Demanda Potencial	-46%	15%	28%	43%	0,40
Margen de Contribución o margen comercial	-34%	0,21	0,32	34%	0,43
% Inflación anualizada	6%	3,165	3,0	4,0%	3,120
% variación promedio anual del tipo de cambio (apreciación / depreciación)	-3%	3000	3100	3%	3200
Factor ajuste del flujo de fondos		0,36	1,00		2,06
VARIABLES DE EVALUACION DEL PROYECTO		INDICADORES	INDICADORES		INDICADORES
VALOR ACTUAL NETO FINANCIERO	-78%	34.326.550	158.706.229	208%	488.754.927
TASA INTERNA DE RETORNO FINANCIERO	-78%	12%	58%	96%	113%
RELACION BENEFICIO COSTO	-64%	0,05	0,13	106%	0,27
FLUJO UNIFORME ANUAL EQUIVALENTE	-75%	16.301.121	64.787.846	163%	170.676.121
PERIO DE PAGO	130%	5,9	2,6	-48%	1,3
PUNTO DE EQUILIBRIO	179%	2.012	722	-51%	350

FUENTE: Elaboración Autor

Fuente: elaboración propia.

## 8.7. Análisis de Riesgo

Tabla 32. Información por escenarios para el análisis de riesgo.

Información por escenarios para el análisis de riesgo						
Escenario	Probabilidad	VPN	Factor	Desviación	Desviación <sup>2</sup>	Producto
	P		F=P*VPN	Ds=VPN-S	Ds <sup>2</sup>	Pd=P*D <sup>2</sup>
Pesimista	20%	34.326.550	6.865.310,02	- 264.528.092	69.975.111.344.397.400	13.995.022.268.879.500
Consevado	30%	158.706.229	47.611.868,56	- 140.148.413	19.641.577.772.884.400	5.892.473.331.865.330
Optimista	50%	488.754.927	244.377.463,33	189.900.285	36.062.118.145.337.100	18.031.059.072.668.500
	S =		298.854.642	-214.776.220	125.678.807.262.619.000	37.918.554.673.413.400

FUENTE: Elaboración autor.

Fuente: elaboración propia.

## **9. IMPACTO SOCIAL Y AMBIENTAL**

El impacto social de este proyecto se refleja particularmente en la asociación agropecuaria de Coper El manantial, ya que es la base para las futuras exportaciones que se quiere implementar en esta sociedad y beneficia por otra parte a los trabajadores y clientes que se beneficiarían de la exportación de cacao en polvo.

Además, es un recurso para terceros que quieran saber cómo funciona la exportación de productos como es el cacao en polvo dado que pueden encontrar información relevante a considerar, así como una guía académica para estudiantes en el mismo campo de estudio. Por otra parte, exportar el producto a otras empresas es una herramienta muy importante que contribuye al mejoramiento y crecimiento de la industria del cacao en Colombia.

Este proyecto se enfoca en la implementación de materiales biodegradables, aptos para el empaque de alimentos y que este sea amigable con el medio ambiente. Al mismo tiempo, se busca generar conciencia de la afectación que el plástico ha venido causado a la atmósfera y la flora y fauna durante estos años. Además, este proyecto de investigación propone una idea innovadora al tomar y transportar el cacao en polvo en este tipo de producto biodegradable.

## CONCLUSIONES

-Como conclusión se determina que el proyecto de exportación del cacao en polvo de la asociación agropecuaria de Coper, es viable, basada en datos y un análisis financiero, el cual arroja que tendrá una rentabilidad y que asociación tendrá un mejor aprovechamiento de su materia prima.

-Se analiza que, en el estudio financiero, se obtiene una tasa interna de retorno sin financiamiento de 53% y con financiamiento de 58%, lo que nos indica que el proyecto es factible, pero hay que tener en cuenta que sobre sale mayor rendimiento con financiamiento.

-El objetivo del plan exportador de la Asociación Agropecuaria De Coper El Manantial, Boyacá, a Estados Unidos, es una gran oportunidad, ya que permite a la misma internacionalizar el cacao en una presentación totalmente diferente, y a su vez mostrar la calidad de sus productos, generando un crecimiento importante a la Asociación, desarrollo e implementación de tecnología para agilizar sus procesos productivos y lograr convertirse en una asociación competitiva. Obtener beneficio no solo propio a la empresa, sino a sus colaboradores, y talento humano y a la región occidente de Boyacá. Este proceso exportador generara impacto social, incrementando un mejor nivel de vida a la población de esta región, en donde generara empleos en la zona.

## **RECOMENDACIONES**

- Se recomienda a los asociados de la Asociación Agropecuaria De Coper, Boyacá, pactar un estudio importante del sistema integrado de gestión de calidad, para permitir llevar los procesos de una forma más organizada, que le permita tomar decisiones mucho más rápido y eficaces.

- Capacitar periódicamente a los empleados de la asociación y además de esto que los mismos cuenten con certificación técnica en la producción, procesamiento, empaçado y demás del producto

- utilizar estrategias de apalancamiento financiero para que le permita a la asociación asumir el volumen de costos que generar una exportación del cacao en polvo.

- Se sugiere iniciar contactos con PROCOLOMOBIA que le permita identificar sus debilidades para mejorar y cuando estas estén superadas se logre facilidad participar en las diferentes ruedas de negocio y ferias internacionales, con el fin de internacionalizar el producto.



## Bibliografía

- Alamy. (2022). Obtenido de <https://www.alamy.es/foto-america-del-sur-colombia-mapas-atlas-mapa-del-mundo-viajes-ilustracion-147049265.html?imageid=42BC2BE9-8EB9-42B1-A558-0553EA4C7D5C&p=339291&pn=1&searchId=819c634a3fb0cdd79d8bdb39abac9ead&searchtype=0>
- Alcaldía Mayor de Tunja. (22 de Octubre de 2018). Obtenido de <https://www.tunja-boyaca.gov.co/municipio/geografia>
- Alcaldía Mayor de Tunja. (2022). Obtenido de <https://www.dapboyaca.gov.co/wp-content/uploads/2015/06/TUNJA-VEREDAL.pdf>
- Apocol. (24 de Febrero de 2022). Obtenido de <http://apocol.com/2022/02/24/furatena-cacao-exporta-50-toneladas-de-cacao-provenientes-del-occidente-de-boyaca/?lang=es>
- Banco Mundial. (2022). Obtenido de <https://datos.bancomundial.org/indicador/SP.POP.TOTL?locations=US>
- cacao, V. e. (2022). *Viva el cacao*. Obtenido de <https://vivaelcacao.com>
- Casas, M. (13 de Julio de 2021). Obtenido de <https://www.mundodeportivo.com/vidae/nutricion/20210713/410516068517/beneficios-consumir-polvo-cacao-natural-vision-act-pau.html>
- Colombiamania. (2017). Obtenido de [http://www.colombiamania.com/geografia/index\\_geografia/index\\_geografia\\_situaciongeografica.html](http://www.colombiamania.com/geografia/index_geografia/index_geografia_situaciongeografica.html)
- Datos Macro. (2022). Obtenido de <https://datosmacro.expansion.com/deuda/usa#:~:text=Estados%20Unidos%20es%20el%20pa%C3%ADs,23.253.326%20millones%20de%20d%C3%B3lares.>
- Datos Macro. (2022). Obtenido de <https://datosmacro.expansion.com/comercio/exportaciones/usa>
- Datos Macro. (2022). Obtenido de <https://datosmacro.expansion.com/paises/usa-estados/pensilvania>
- Datos Mundial. (2022). Obtenido de <https://www.datosmundial.com/europa/belgica/clima.php>
- Datos Mundial. (2022). Obtenido de <https://www.datosmundial.com/europa/belgica/index.php>
- Datos Mundial. (2022). Obtenido de <https://www.datosmundial.com/america/usa/trafico.php>
- Dian. (01 de Enero de 2007). Obtenido de <https://muisca.dian.gov.co/WebArancel/DefConsultaGeneralNomenclaturas.faces>
- DIAN. (2022). Obtenido de <https://muisca.dian.gov.co/WebArancel/DefConsultaGeneralNomenclaturas.faces>
- DIAN. (2022). Obtenido de <https://muisca.dian.gov.co/WebArancel/DefDocumentosPopUp.faces?nomenclatura=40119&codNomenclatura=1805000000&componente=10&regimen=2&fechaConsulta=20221021&modoPresentacionSeleccionBO=dialogo>
- Diario el Exportador. (2022). Obtenido de <https://www.diariodelexportador.com/2016/10/exportar-alimentos-estados-unidos-que.html?m=1#>
- Dreamstime. (2020). Obtenido de Cacao en polvo: <https://es.dreamstime.com/polvo-de-cacao-la-pila-en-saco-image101163576>
- Dreamstime. (2022). Obtenido de <https://es.dreamstime.com/stock-de-ilustraci%C3%B3n-los-e-e-u-u-y-mapa-pol%C3%ADtico-detallado-grande-de-canad%C3%A1-image77310784>
- Easyexpat. (2022). Obtenido de <https://www.easyexpat.com/es/guides/belgica/bruselas/panorama/geografia.htm>
- Euadestinos. (2022). Obtenido de <https://www.euadestinos.com.br/pennsylvania-mapa/>
- Fatsecret. (2022). Obtenido de <https://mobile.fatsecret.com.mx/calor%C3%ADas-nutrici%C3%B3n/tia-ofilia/cacao-en-polvo-org%C3%A1nico/1-porci%C3%B3n>
- FDA. (2022). *Exportación de alimentos*. Obtenido de <https://www.oirsa.org/contenido/2020-2/2021/Inocuidad%20Webinar/2021%2007%2008%20Exportaci%C3%B3n%20de%20Alimentos%20a%20EEUU.pdf>
- Fedecacao. (22 de Enero de 2021). *Federación Nacional de cacaoteros*. Obtenido de <https://www.fedecacao.com.co/post/copy-of-design-a-stunning-blog>
- Fedecacao. (11 de Febrero de 2021). *Federación Nacional de Cacaoteros*. Obtenido de <https://www.fedecacao.com.co/post/la-producci%C3%B3n-cacaotera-nacional-sigue-creciendo-en-2021-logra-un-nuevo-r%C3%A9cord-hist%C3%B3rico>
- Fedecacao. (11 de Febrero de 2021). *Federación Nacional de Cacaoteros*. Obtenido de <https://www.fedecacao.com.co/post/la-producci%C3%B3n-cacaotera-nacional-sigue-creciendo-en-2021-logra-un-nuevo-r%C3%A9cord-hist%C3%B3rico>
- Finagro. (Nov de 2020). Obtenido de [https://www.finagro.com.co/sites/default/files/ficha\\_de\\_inteligencia\\_-\\_cacao.pdf](https://www.finagro.com.co/sites/default/files/ficha_de_inteligencia_-_cacao.pdf)

*Freejpg.* (2022). Obtenido de <https://www.freejpg.com.ar/imagenes/premium/517199533/estados-unidos-mapa-politico-de-america>

Fundación GPS. (2022). *Asociaciones.org*. Obtenido de [http://www.asociaciones.org/index.php?option=com\\_content&view=article&id=622&Itemid=41#:~:text=Solicitud%20de%20Inscripci%C3%B3n%20firmada%20seg%C3%BAn,Abono%20de%20las%20tasas](http://www.asociaciones.org/index.php?option=com_content&view=article&id=622&Itemid=41#:~:text=Solicitud%20de%20Inscripci%C3%B3n%20firmada%20seg%C3%BAn,Abono%20de%20las%20tasas)

*Geografía Pennsylvania.* (2022). Obtenido de [https://hmgong.es/wiki/Geography\\_of\\_Pennsylvania](https://hmgong.es/wiki/Geography_of_Pennsylvania)

*Gobernación de Boyacá.* (08 de Abril de 2021). Obtenido de <https://www.boyaca.gov.co/en-el-2020-boyaca-aporto-1-2-toneladas-de-cacao-de-calidad-para-fortalecer-la-produccion-del-grano-en-colombia/#:~:text=El%20departamento%20de%20Boyac%C3%A1%20produjo,cifras%20consolidadas%20por%20la%20Federaci%C3%B3n>

*Gobernación de Boyacá.* (08 de Abril de 2021). Obtenido de [https://www.boyaca.gov.co/en-el-2020-boyaca-aporto-1-2-toneladas-de-cacao-de-calidad-para-fortalecer-la-produccion-del-grano-en-colombia/#:~:text=\(UACP\),cifras%20consolidadas%20por%20la%20Federaci%C3%B3n](https://www.boyaca.gov.co/en-el-2020-boyaca-aporto-1-2-toneladas-de-cacao-de-calidad-para-fortalecer-la-produccion-del-grano-en-colombia/#:~:text=(UACP),cifras%20consolidadas%20por%20la%20Federaci%C3%B3n)

*Grupo Puerto de Cartagena.* (2022). *Plataforma logística y portuaria del Caribe.* Obtenido de <https://www.puertocartagena.com/es/sobre-el-grupo/perfil#:~:text=El%20Grupo%20Puerto%20de%20Cartagena,a%20nivel%20regional%20como%20mundial>

*Guía de climas en el mundo .* (2022). Obtenido de <https://www.climasyviajes.com/clima/b%C3%A9lgica>

Héctor J. Martínez Covalada. (2005). *Asohofrucol*. Recuperado el Marzo de 2017, de [http://www.asohofrucol.com.co/archivos/Cadenas/caracterizacion\\_frutales\\_exporta\\_2005.pdf](http://www.asohofrucol.com.co/archivos/Cadenas/caracterizacion_frutales_exporta_2005.pdf)

*Icontainers.* (2022). Obtenido de <https://www.icontainers.com/es/puertos/amberes/>

*Icontainers.* (2022). *PUERTO DE FILADELFIA.* Obtenido de <https://www.icontainers.com/es/puertos/filadelfia/>

*Invima - Instituto Nacional de Vigilancia de Medicamentos y Alimentos.* (2022). *Facebook.* Obtenido de <https://www.facebook.com/InvimaColombia/>

*Istock.* (2022). Obtenido de <https://www.istockphoto.com/es/foto/portaaviones-de-buques-portacontenedores-importa-productos-log%C3%ADsticos-y-de-gm1168222415-322482817>

*Legis Comex.* (2016). Obtenido de <https://www.legiscomex.com/BancoMedios/Documentos%20PDF/ficha-logistica-belgica-2016-completo.pdf>

*Legis Comex.* (2022). Obtenido de <https://www.legiscomex.com/Documentos/CULTURA-NEGOCIOS-BELGICA-RCI313>

*Legiscomex.* (2022). Obtenido de <https://www.legiscomex.com/Documentos/proceso-general-para-exportacion-desde-colombia>

*Mapa Mundial.* (2020). Obtenido de <https://mapamundial.co/m/mapadeEstados-Unidos>

*Mega constructor.* (2022). Obtenido de <https://megaconstrucciones.net/?construccion=puerto-filadelfia>

Oxford, L. (s.f.). *Oxford Lexico.* Obtenido de <https://www.lexico.com/>

*Pennsylvania.* (2022). Obtenido de <https://www.mequieroir.com/paises/eeu/emigrar/descripcion/division/pennsylvania/>

*Portal Frutícola.* (2022). *Puerto de Filadelfia.* Obtenido de <https://www.portalfruticola.com/noticias/2021/02/09/en-la-costa-oeste-de-ee-uu-philaport-es-el-puerto-de-mas-rapido-crecimiento/>

*Portterms.* (2022). Obtenido de *Logística Portuaria & Marítima:* <https://portterms.wordpress.com/tractocamion/>

*Procolombia.* (25 de Junio de 2020). Obtenido de <https://www.colombiatrade.com.co/noticias/el-cacao-en-colombia-esta-presente-en-sus-departamentos>

*Procolombia.* (25 de Junio de 2020). *El cacao en Colombia está presente en sus departamentos.* Obtenido de <https://www.colombiatrade.com.co/noticias/el-cacao-en-colombia-esta-presente-en-sus-departamentos>

*Procolombia.* (05 de 08 de 2021). Obtenido de <https://procolombia.co/noticias/el-cacao-colombiano-busca-nuevas-oportunidades-en-la-region-measa#:~:text=Entre%20enero%20y%20junio%20del,mismo%20periodo%20del%20a%C3%B1o%20anterior.>

*Procolombia.* (16 de Noviembre de 2021). Obtenido de <https://prensa.procolombia.co/de-18-paises-quieren-comprar-mas-chocolates-y-cacao-de-colombia#:~:text=De%20acuerdo%20con%20la%20Organizaci%C3%B3n,Flavia%20Santoro%2C%20presidenta%20de%20ProColombia>

*Procolombia.* (2021). *Slideshare.* Obtenido de <https://es.slideshare.net/pasante/perfil-estados-unidos>

*Procolombia.* (2022). <https://es.slideshare.net/pasante/perfil-estados-unidos-13766872#:~:text=ACCESO%20MAR%C3%8DTIMO%20Estados%20Unidos%20posee,los%20Oc%C3%A9anos%20Pac%C3%ADfico%20y%20Atl%C3%A1ntico.>

Procolombia. (2022). Obtenido de <https://es.slideshare.net/pasante/perfil-estados-unidos>

Procolombia. (2022). *Documentación para exportación*. Obtenido de <https://www.colombiatrader.com.co/contacto/preguntas-frecuentes/que-documentos-se-requieren-para-exportar>

Reyes Nieto, D. (2020). Obtenido de <http://repositorio.uan.edu.co/bitstream/123456789/1656/1/2020DannaKatherineReyesNieto.pdf>

Sanchez, V. Z. (2019). *La cadena de valor del cacao en America Latina y el Caribe*. Quito, Ecuador: Estación experimental Santa Catalina.

Searates. (2022). Obtenido de <https://www.searates.com/es/services/distances-time/>

Searates. (03 de Octubre de 2022). Obtenido de [https://packer.searates.com/1664824420\\_66414/es/reference/stuffing/results/pallet/steps/?pallet\\_name=0](https://packer.searates.com/1664824420_66414/es/reference/stuffing/results/pallet/steps/?pallet_name=0)

Semana . (2022). Obtenido de <https://www.semana.com/amp/el-mejor-puerto-del-caribe-grupo-puerto-de-cartagena/607326/>

Trade Map. (2022). Obtenido de [https://www.trademap.org/Country\\_SelProductCountry\\_TS.aspx?nvpm=1%7c170%7c%7c%7c%7c180500%7c%7c%7c6%7c1%7c1%7c2%7c2%7c1%7c2%7c1%7c1%7c1](https://www.trademap.org/Country_SelProductCountry_TS.aspx?nvpm=1%7c170%7c%7c%7c%7c180500%7c%7c%7c6%7c1%7c1%7c2%7c2%7c1%7c2%7c1%7c1%7c1)

Trade Map. (2022). Obtenido de [https://www.trademap.org/Country\\_SelProduct\\_TS.aspx?nvpm=1%7c%7c%7c%7c%7c180500%7c%7c%7c6%7c1%7c1%7c1%7c2%7c1%7c2%7c2%7c1%7c1](https://www.trademap.org/Country_SelProduct_TS.aspx?nvpm=1%7c%7c%7c%7c%7c180500%7c%7c%7c6%7c1%7c1%7c1%7c2%7c1%7c2%7c2%7c1%7c1)

Universidad Tecnologica de Pereira. (2020). Obtenido de <https://www2.utp.edu.co/internacional/colombia.html#:~:text=Colombia%20est%C3%A1%20ubicada%20en%20la,%2C%20Brasil%2C%20Per%C3%BA%20y%20Ecuador.>

Universidad Tecnologica de Perú. (2020). *Plan de negocio para la exportación de cacao en polvo orgánico a la ciudad de Paris - Francia*. Obtenido de <https://repositorio.utp.edu.pe/handle/20.500.12867/5147>

Usa. (2022). Obtenido de Tiempos y estaciones del año: <https://www.visittheusa.co/info/tiempo-y-estaciones-del-año>

Weather spark. (2022). Obtenido de <https://es.weatherspark.com/countries/US>

World Population Review. (2022). Obtenido de <https://worldpopulationreview.com/world-cities/brussels-population>

