

TG II

UAN
—Universidad—
Antonio Nariño

REFLEJOS DEL PASADO

ESTRATEGIAS DE INTERVENCIÓN EN LAS FACHADAS DEL
CENTRO HISTÓRICO DEL MUNICIPIO DE GIRÓN.



MUNICIPIO DE GIRÓN
SANTANDER

REFLEJOS DEL PASADO: ESTRATEGIAS DE INTERVENCIÓN EN LAS FACHADAS DEL CENTRO HISTÓRICO DEL MUNICIPIO DE GIRÓN.

**MUNICIPIO DE GIRÓN
SANTANDER**

**ELABORADO POR:
Leonardo Pinilla Rodríguez**

**Estudiante de Arquitectura
Facultad de Artes
Universidad Antonio Nariño
2023**

ÍNDICE



01. INTRODUCCIÓN
02. ¿CÓMO USAR ESTA CARTILLA?
03. EL PATRIMONIO
04. NUESTRO MUNICIPIO
05. BIEN DE INTERÉS CULTURAL
06. SELECCIÓN DE INMUEBLE
07. ANTIGUA SEDE DE VANGUARDIA LIBERAL
08. CONCEPTOS DE DISEÑO
09. LA CASA DE GIRÓN
10. SEMANA MAYOR
11. EMPRENDER
12. PROPUESTA EN CONJUNTO
13. RECOMENDACIONES
14. BIBLIOGRAFÍA

Bienvenido ciudadano, en este manual encontrarás las pautas para la intervención catalogadas como bienes de interés cultural tres opciones de intervención para la fachada de tu inmueble según tus necesidades.

Contarás con la guía de tres vecinos para así llegar a identificar tus ideas con las de ellos:

El **abuelo**, representante de las grandes familias, **La tía**, que mantiene vivas las tradiciones católicas en el seno de la familia y **El primo**, la sangre nueva llena de energía y ganas de sacar adelante al pueblo.

Esta guía se propone como una estrategia de conservación patrimonial que se basa en tus necesidades y la sostenibilidad del patrimonio del municipio de Girón.



“EL ABUELO”



“LA TÍA”



“EL PRIMO”



COMO USAR ESTA CARTILLA

02

Para iniciar te invitamos a conocer este amplio mundo de lo considerado patrimonial, inicia por entender el concepto de patrimonio, luego encontrarás **¿Por qué el municipio de Girón es considerado monumento nacional?** Y finalizando este preámbulo un breve resumen de la clasificación de los inmuebles patrimoniales según la normativa nacional.

Ahora contarás con la compañía de nuestros tres vecinos, quienes te enseñarán la idea que tiene cada uno de acuerdo a sus necesidades.



COMO USAR ESTA CARTILLA

02

Primera etapa: Los conceptos

Esta será tu primer paso, en esta etapa encontraras el conocimiento básico y necesario para iniciar la aventura de tu proyecto, el primer paso será la respuesta a **¿Qué es el patrimonio?**, luego una pequeña reseña de **¿Por qué el municipio de Girón es considerado monumento nacional?**, para así llegar a entender **¿Qué es un Bien de interés cultural y como están clasificados?**

03 - 04 - 05

Segunda etapa: Selección del inmueble

Ahora que tienes las herramientas básicas, continuaremos seleccionando un inmueble muy conocido por la comunidad, la casa donde funciono la antigua sede de vanguardia liberal, y analizaremos sus elementos de fachada.

06 - 07

Tercera etapa: Concepto y propuestas

Aquí podrás encontrar tres ideas que surgen de las actividades cotidianas de nuestros vecinos en el centro histórico y con el acompañamiento del Abuelo, La tía y El primo, conocerás sus propuestas

08 - 09 - 10 - 11

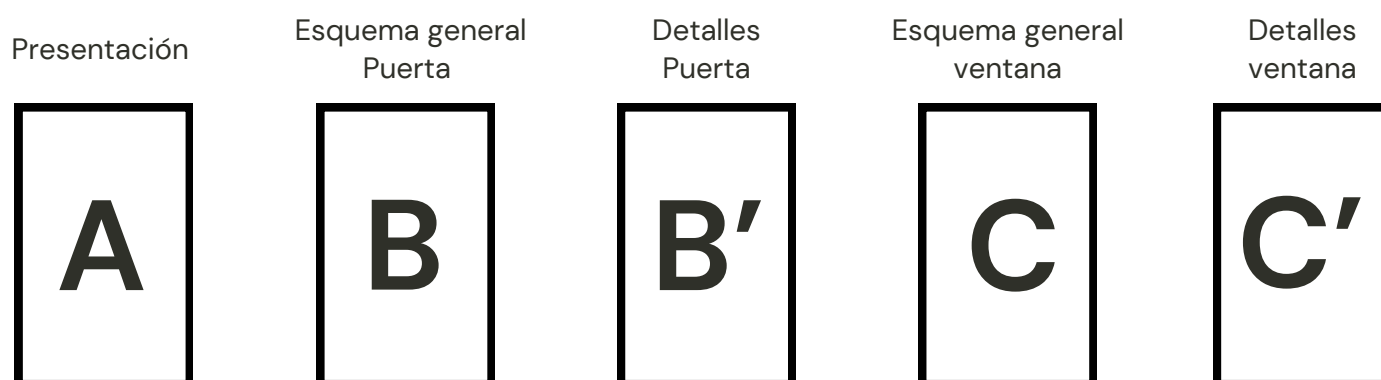

Cuarta etapa: Propuestas en conjunto

En este grupo encontrarás las propuestas que son tomadas de manera general, las cuales se espera que lleguen a ser aplicadas por todos los vecinos,, ésto con el fin de mejorar las condiciones de nuestros hogares.

12

EL PATRIMONIO

¿Qué es el patrimonio?

03



Procesión semana santa – Registro fotográfico revista El Crisol



Elaboración del tabaco– Registro fotográfico Vanguardia Liberal



Parque y capilla de las nieves

Registro fotográfico tourisminbucaramanga.blogspot.com



Malecón turístico, la fritanga

Registro fotográfico tourisminbucaramanga.blogspot.com

Significado

Proviene del latín “patrimonium,ii” (2da, Neutro) significa “Bienes que se posee de los padres”. Es así que para las primeras culturas implicaba no solo la tierra, sino también ríos, valles, cascadas, etc. Una herencia integral. (Ministerio de Cultura de Perú, 2023), esta visión nos muestra la fuerte relación que tienen el patrimonio con el territorio como ese tesoro que pasa de padres a hijos.

El Ministerio de Cultura de Colombia concibe el patrimonio de manera incluyente, diversa y participativa, como bienes y manifestaciones que abarca el campo de la vida social y está constituida por activos sociales de carácter cultural (material e inmaterial), que le dan a un grupo humano sentido, identidad y pertenencia, un factor de bienestar y desarrollo del cual todos los colombianos tienen el compromiso y la responsabilidad de su gestión, protección y salvaguardia. (Ministerio de Cultura Colombia, 2023). Las distintas dimensiones del ser humano que lo representan y llegan a diferenciar los distintos grupos humanos, hacen parte del patrimonio.

Evolución del concepto

Su inicio se limita a lo estético, el concepto de monumento. Se toman dos características originarias: **Lo bello**, asociado al arte del siglo XVII en Francia, el Renacimiento, separando al artista de los artesanos. **Lo antiguo** que surge del reconocimiento de estar en una nueva y diferente época, con el desarrollo de la industrialización.

Para el siglo XIX, el historicismo, se valoraron los objetos de la prehistoria y de la Edad Media, añadiendo dos características al concepto: **objeto testimonio de una época**, y **bien histórico como objeto de estudio**.

En la segunda mitad del siglo XX, supera la idea del monumento y se refiere a todo el conjunto de bienes de la actividad humana, ahora incluyendo espacios tanto residenciales como productivos, ya que reflejan la vida de la población. (Casado Galvan, 2009)

NUESTRO MUNICIPIO

¿Por qué el municipio de Girón es considerado monumento nacional?

04

Localización del Municipio de Girón.

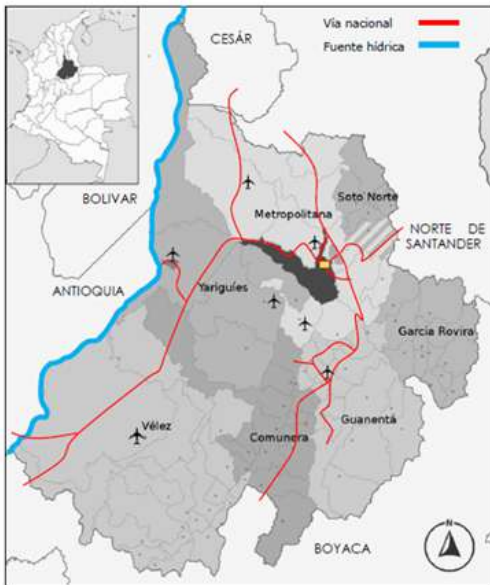

Localización del centro histórico de Girón.



El municipio de Girón, también conocido como La villa de los Caballeros, San Juan de Dios Girón, una fotografía de la Colombia que despertaba a la libertad de la corona española y el romance de promesa a extranjeros con sueños de oro, tabaco y tierras fértiles, una empresa que surge de la conquista y los caminos reales del comercio, un territorio que los Yariguíes defendieron a muerte y con sus tres míticas fundaciones dando inicio al tejido de narrativas que constituyen el Monumento Nacional de Girón. Fundado por don Francisco Mantilla de los Ríos en el 15 de enero de 1631 bajo la Real Corona de Felipe IV, y ocupando el puesto de presidente del Nuevo Reino de Granada, don Sancho de Girón, se trasladó por plagas y pandemia el 30 de diciembre de 1638 al sitio Macaregua y establecida en donde hoy se encuentra.

Girón, El área Metropolitana de Bucaramanga, con municipios Piedecuesta, Bucaramanga y Floridablanca, está enfocando su herencia colonial y es el principal eje económico en el desarrollo turístico y en la vivienda. Esto es el lugar donde las actividades cotidianas de los ciudadanos se entrelazan en diferentes circunstancias de cohabitar entre la preservación histórica y el uso de las dinámicas sociales actuales, y en algunos casos acciones negativas hacia las características, estéticas y materiales de los objetos arquitectónicos patrimoniales.

El Municipio está regido por el POT o Plan de Ordenamiento Territorial el cual distingue dentro de sus parámetros el "área homogénea casco antiguo", y ordena a su vez la creación de la herramienta llamada PEMP o Plan Especial de Manejo y Protección, la cual sería la disposición específica para la ejecución de las diferentes actuaciones urbanísticas en el sector patrimonial de municipio y su área de influencia

Tres fundaciones del municipio de Girón.



BIEN DE INTERES CULTURAL NACIONAL - BIC NAL

Es la connotación especial que se le da a un inmueble respondiendo a su importancia histórica de lo considerado patrimonial, su declaración debe nacer desde la Presidencia de la República o desde el Ministerio de Cultura Nacional, reglamentado en la Ley 1185 de 2008.

Para el caso de Girón se aplica el concepto, de el Centro Histórico, el cual está delimitado espacialmente y contienen inmuebles que pueden variar en sus características y manejo.

Estas diferencias se ordenan especialmente por las siguientes 4 categorías

CLASIFICACIÓN

1 BIEN INMUEBLE DE INTERÉS CULTURAL DEL ÁMBITO NACIONAL - BIC NAL

Éstos son los inmuebles que por sus materiales, métodos constructivos, localización, participación en hechos históricos y similares razones de relevancia para la cultura e historia nacional, deben preservarse para las futuras generaciones.

(Ministerio de Cultura Colombia, 2023).

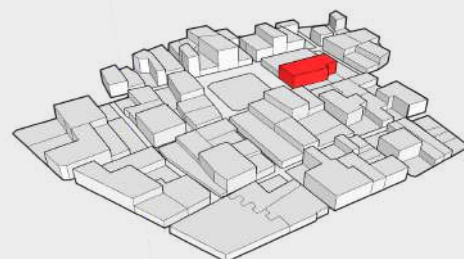

■ BICNAL

Representación gráfica BIC-NAL

2 INMUEBLE COLINDANTE CON UN BIC NAL

Son los inmuebles que están relacionados de manera inmediata con los inmuebles de interés cultural de ámbito nacional, ya sea que comparten muros o linderos y su manejo puede llegar a generar afectaciones en el BICNAL con el que tenga interacción.

(Ministerio de Cultura Colombia, 2023).

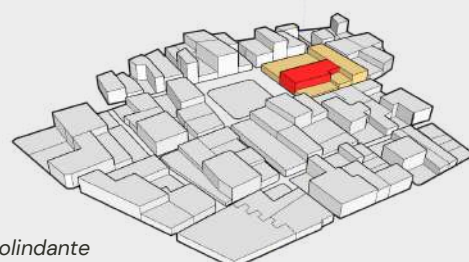

■ BICNAL

■ Inmueble colindante

Representación gráfica inmuebles colindantes con un BIC-NAL

3 ZONA DE INFLUENCIA DE UN BIC NAL

Es una zona que se delimita al rededor de un BICNAL la cual se establece de 100 metros lineales desde el límite del inmueble, si llega a encontrarse con un curso de agua, la orilla opuesta será incluida en la zona de influencia.

(Ministerio de Cultura Colombia, 2023).

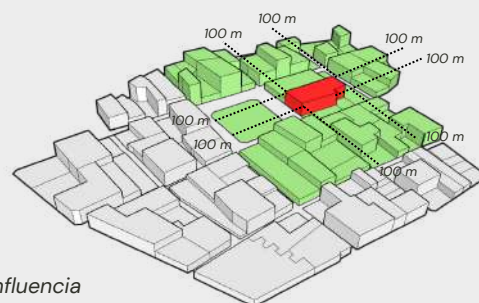

■ BICNAL

■ Zona de influencia

Representación gráfica zona de influencia de un BIC NAL

4 ESPACIO PÚBLICO DECLARADO BIC NAL

Se comprende de todo lo dispuesto en los espacios públicos que tienen relación con un BICNAL o su zona de influencia, esto contempla las zonas declaradas como centros históricos.

(Ministerio de Cultura Colombia, 2023).

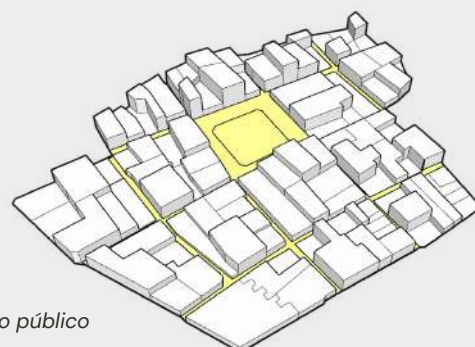

■ Espacio público

Representación gráfica espacio público declarado BIC NAL



¡Muy bien! ya cuentas con las herramientas y el conocimiento necesario para tomar las mejores decisiones sobre el tesoro de la historia de Colombia, del cual eres responsable. Recuerda que vamos a presentarte nuestras ideas y esperamos que sean de ayuda para la interpretación que le des a tu hogar.



Ahora estamos listos para tomar como ejemplo una de las casas que todos los vecinos del municipio reconocemos, será la casa donde funcionó por muchos años la sede de Vanguardia Liberal, vamos a observar su estado actual como punto de partida, reconozcamos los elementos fueron adicionados a lo largo del tiempo.



Éste inmueble es estupendo para pensar sobre cómo de acuerdo al paso del tiempo y al cambio de las necesidades de sus propietarios, se ha renovado y se ha adaptado a distintas partes de su fachada.

Bueno, como primer paso, ubiquemos esta propiedad en el centro histórico de Girón.

El inmueble se encuentra ubicado en el sentido norte a menos de una cuadra del parque principal, sobre la carrera 25

- Antigua sede vanguardia liberal
- Parque principal de Girón
- Basílica menor
- Mansión del Fraile
- Quebrada de las Nieves

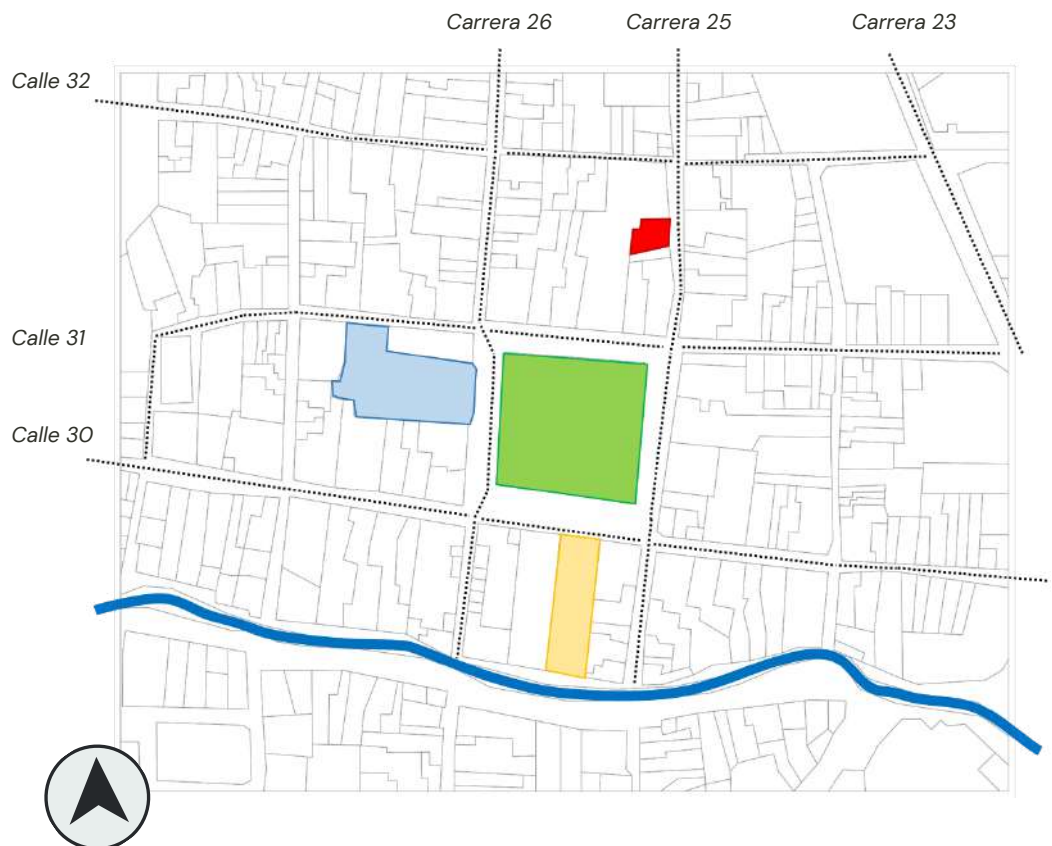

ANTIGUA SEDE VANGUARDIA LIBERAL 07

Ya llegamos, este es el inmueble que seleccionamos, observemos las partes que componen su fachada, este será nuestro punto de partida



Este pórtico fue adicionado a la fachada por parte de Vanguardia Liberal con la idea de remarcar la entrada principal, pero no atiende a ninguna tradición del municipio

Sus materiales son la madera, el metal y la piedra para el pórtico y el suelo que esta bajo el vano de la puerta

La puerta sigue la tradición de carpintería con ensamble de caja y espiga, esta se adornó con tornillos cuadrados en sus tableros

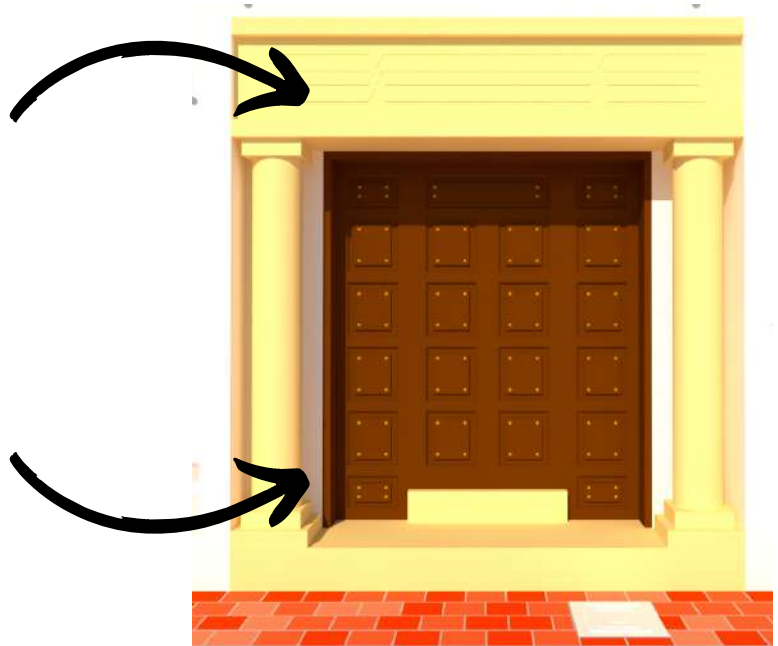

Las ventanas cuentan con cuatro cuerpos independientes y una reja de madera y varilla redonda como seguridad externa. Estas son muy diferentes en cada casa, y han sido modificadas según las necesidades de cada familia, en este caso cuentan con un vidrio que permite optimizar el uso de aire acondicionado al interior

Esta parte da el nombre a este tipo de ventana, "ventana arrodillada" haciendo alusión a las procesiones católicas.

ANTIGUA SEDE VANGUARDIA LIBERAL 07

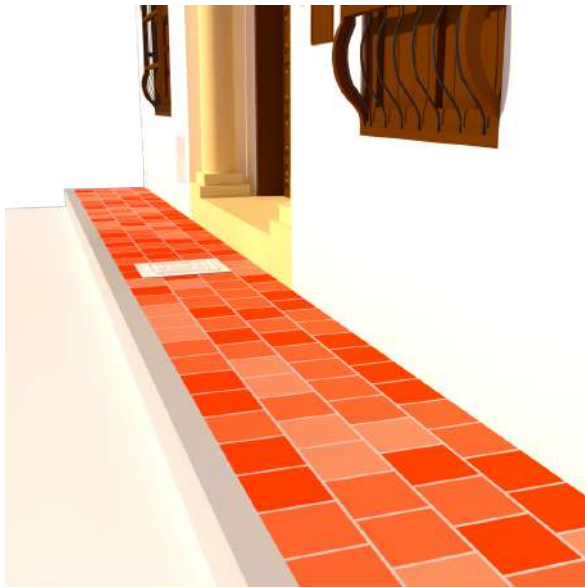

Los andenes

El espacio público está constituido por una calzada vehicular empedrada característica del municipio y un andén algo estrecho que cambia sus materiales en cada casa, frente a la sede de vanguardia liberal, el andén está recubierto por baldosa de gres la cual no se encuentra en muy buen estado.

Es una situación que se presenta en todos los andenes del casco antiguo, son discontinuos en sus dimensiones y materiales, lo cual hace que transitarlos sea bastante difícil para los peatones.

Los faroles

Los faroles son característicos del municipio, pero no se cuenta con un diseño en específico que sea el considerado como el farol Girones, algunos de los que se encuentran actualmente instalados fueron dispuestos por la empresa ILUMINACIÓN SAN JUAN DE GIRON I.S.AG. S.A la cual se encarga de su mantenimiento y control, sus materiales son metal pintado de negro o marrón oscuro, paneles de vidrio. Resalta en su composición los elementos ornamentales en metal moldeado en frío.



Porta banderas

Son elementos relativamente nuevos, se utilizan para instalar temporalmente las banderas, en la festividad de la Inmaculada Concepción de la Santísima Virgen María, también la usan para mostrar la bandera del municipio y la bandera nacional de Colombia, no todas las casas cuentan con este elemento, ya que no todos los días se izan estas banderas.



Materas

Quizás sea el elemento más reciente adicionado a las fachadas del municipio, esto se ha venido implementando en varios pueblos del departamento de Santander, en estas materas por lo general siembran trinitarios que soportan de manera adecuada el clima de Girón, sus materiales son metal y gres, y en el soporte se utiliza la ornamentación moldeada al frío.



CONCEPTOS DE DISEÑO

¿de dónde nacen las ideas de nuestros vecinos?



08

Conociendo el estado actual del inmueble de la antigua sede de vanguardia liberal, vamos a basarnos en las siguientes ideas conceptuales que nos trae el abuelo, la tía y el primo para así generar tres distintas pautas de intervención aplicadas a este inmueble, lo cual tomes inspiración para tu propia idea.



LA CASA DE GIRÓN - EL ABUELO



Esta es la historia de "la casa de Girón", el abuelo compró una habitación en un gran solar y la expandió con esfuerzo utilizando técnicas tradicionales como la tapia pisada y los muros de adobe. A lo largo de tres generaciones, esta amplia casa ha sido el hogar de la familia y sigue siendo habitada hasta hoy.



SEMANA MAYOR - LA TÍA



Durante la Semana Santa, los familiares que vivían fuera del pueblo se reunían en la casa de los abuelos. A los más pequeños los advierten sobre el ruido de las matracas, la pólvora y el olor a sahumerio. Se espera ansiosamente ver pasar la procesión desde las ventanas y escuchar los significados de cada paso.



EMPRENDER - EL PRIMO



La familia siempre ha tenido la conversación sobre qué negocio emprender para mantener la casa, que resulta costosa de mantener debido a su tamaño. Los vecinos ya han aprovechado el auge turístico de la romería religiosa creando distintos locales comerciales, todos quieren generar un ingreso, pero sin llegar a comprometer en su totalidad los espacios residenciales.



LA IDENTIDAD DEL HOGAR GIRONES -----> REFLEJOS DEL PASADO

LA CASA DE GIRÓN

concepto con enfoque totalmente residencial



Fachada general - La casa de Girón



Esta es la casa que he pensado para mi familia, brinda la seguridad que necesitamos sin aislarnos del exterior.

¡Sean todos bienvenidos!



Esta puerta está retrocedida en el gran muro de tapia creando un espacio bajo su gran dintel de madera, en el interior una reja nos permite mantener las puertas abiertas de nuestro hogar.

Esto lo aprendí de mis vecinos que tienen contrapuestas en madera, mi idea es comunicar el interior con el exterior, para así permitir que aprecien lo grande y hermosa que es mi familia.

Los cuerpos de la puerta están constituidos por madera usando la técnica de caja y espiga, tienen unas pequeñas ventanas en la parte superior y al interior una reja metálica adornada con apliques color dorado.

Puerta - La casa de Girón



Ventana - La casa de Girón



Esta ventana puede abrirse solo en la parte superior o también abrir sus cuatro hojas, cuenta con una reja de seguridad en varilla redonda y apliques en dorado recordando el oro de Girón.

Esta idea busca la comunicación y la seguridad entre el interior y el exterior. Quiero compartir mi hogar con todos mis vecinos y así sentirnos acompañados

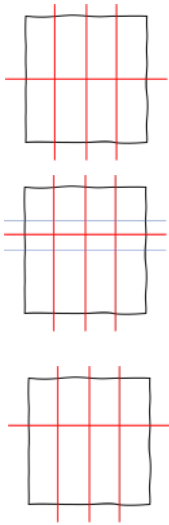

Este es el esquema que le aplicamos al vano de la puerta, creando varias posibilidades de apertura y posición de las hojas

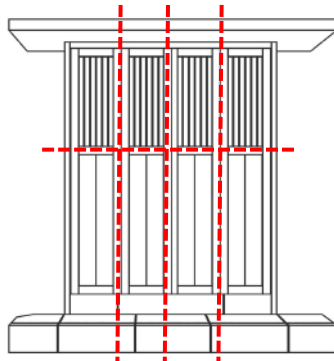

El sistema constructivo es de caja y espiga lo cual hace mas fácil su elaboración y reparación

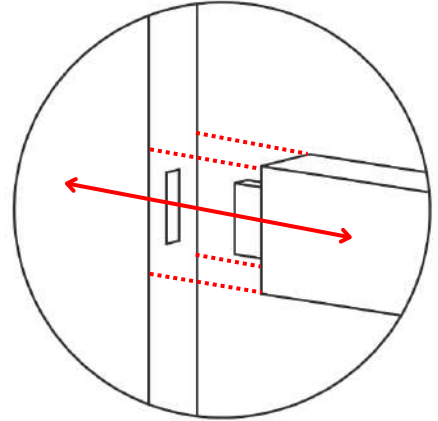

Esquema general

Cerrado/abierto superior

Abierto central

Abierto costados

Cerrado

Planta esquema de circulación

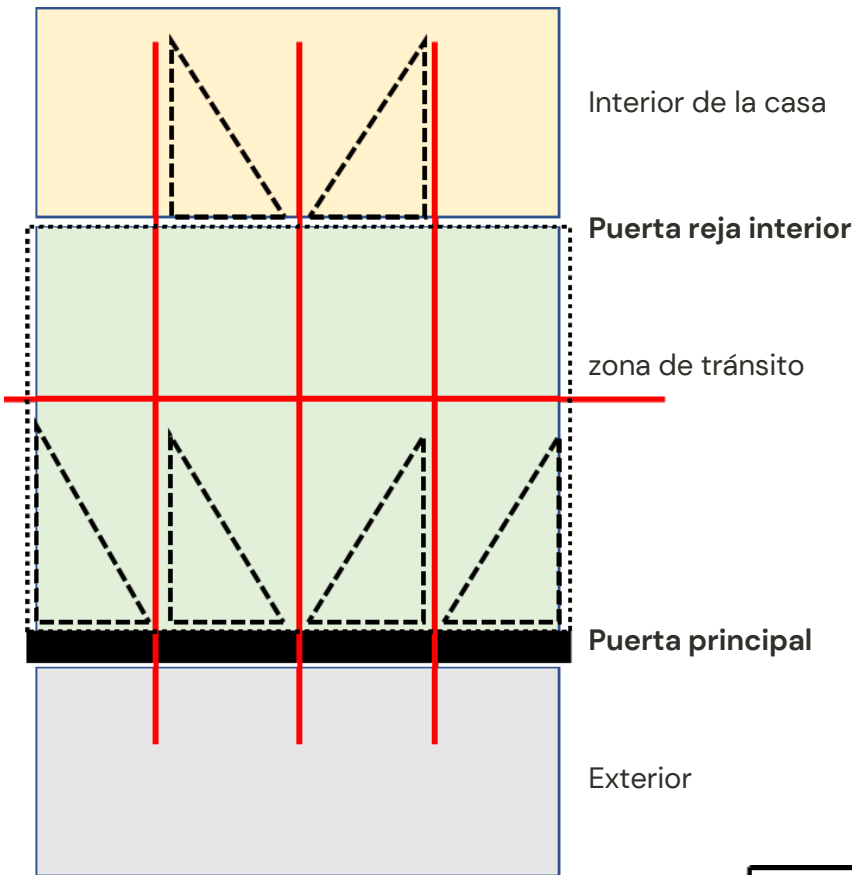

Hoja de la puerta

En la parte superior de cada hoja se encuentra una pequeña sección abatible protegida por una reja de varillas redondas.

En la parte inferior se crea un tablero con listones de manera, los cuales pueden remplazarse si deterioran con el tiempo

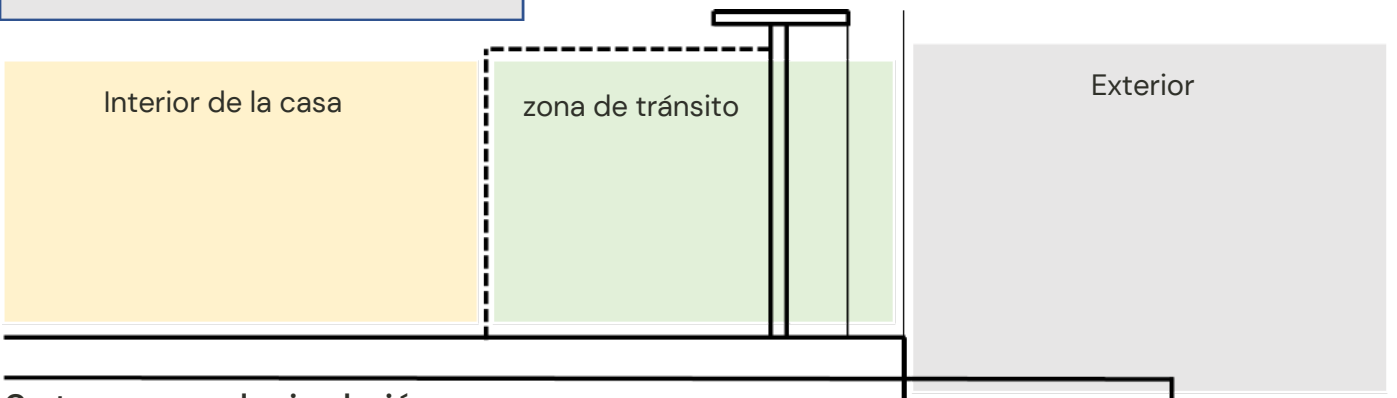

Corte esquema de circulación

Te presento unos esquemas sencillos de la puerta para nuestro hogar, estas son las medidas generales.

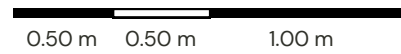

Alzado puerta principal

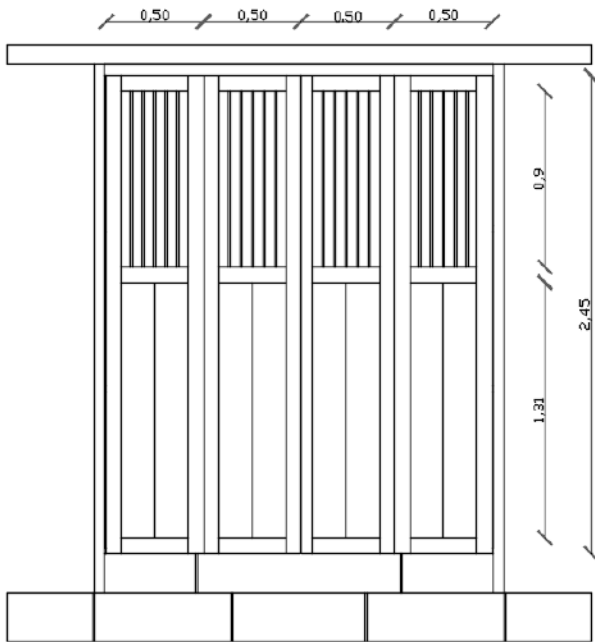

Alzado hoja puerta

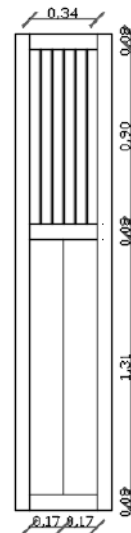

Explotado

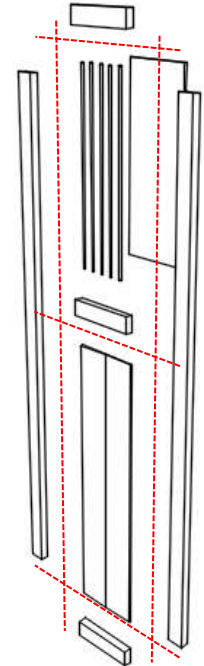

Esta es la reja, la cual se dispone al interior de la casa, es un complemento a nuestra puerta, crea un espacio de transición al interior.

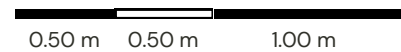

Alzado Reja

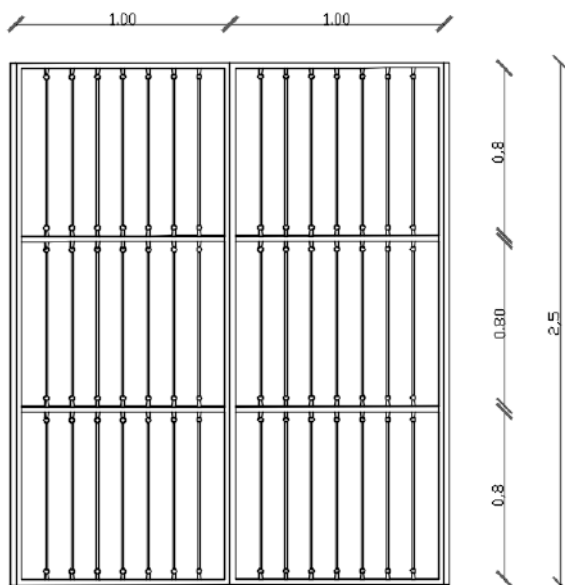

Alzado hoja reja

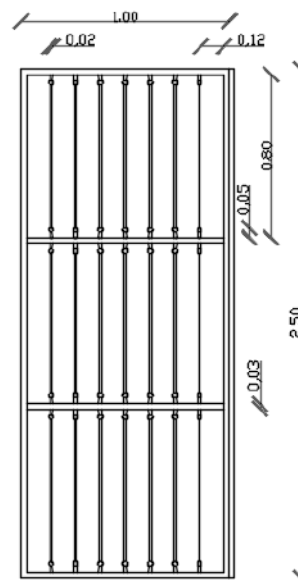

Explotado

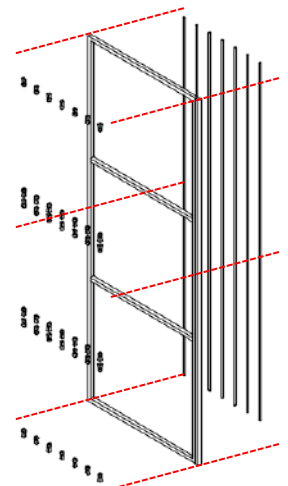

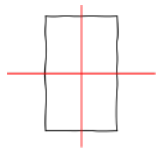

Este es el esquema para la ventana, presenta cuatro cuerpos, tiene una reja redonda que permite abrirse y tener seguridad

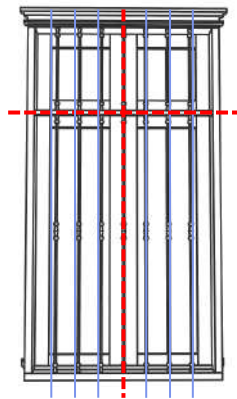
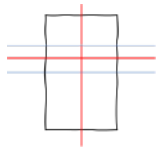

La apertura superior permite la circulación de aire y mantiene la seguridad gracias a las rejas exteriores

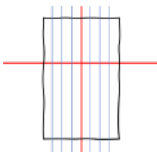
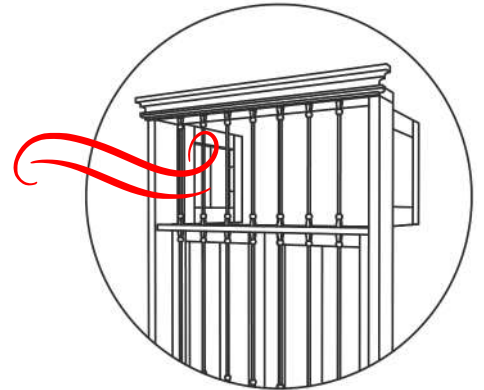

Esquema general

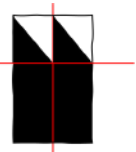

Cerrado/abierto superior

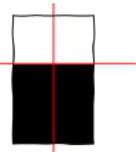

Abierto superior

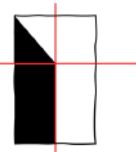

Abiertos costados

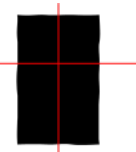

Cerrado

Planta esquema de circulación

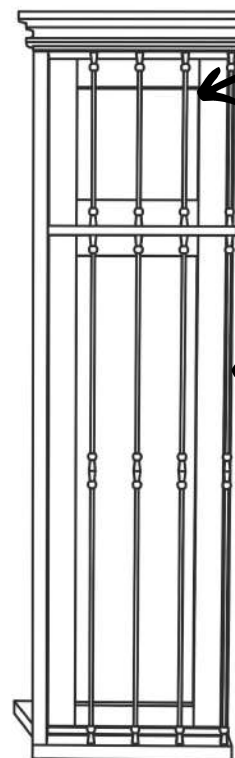
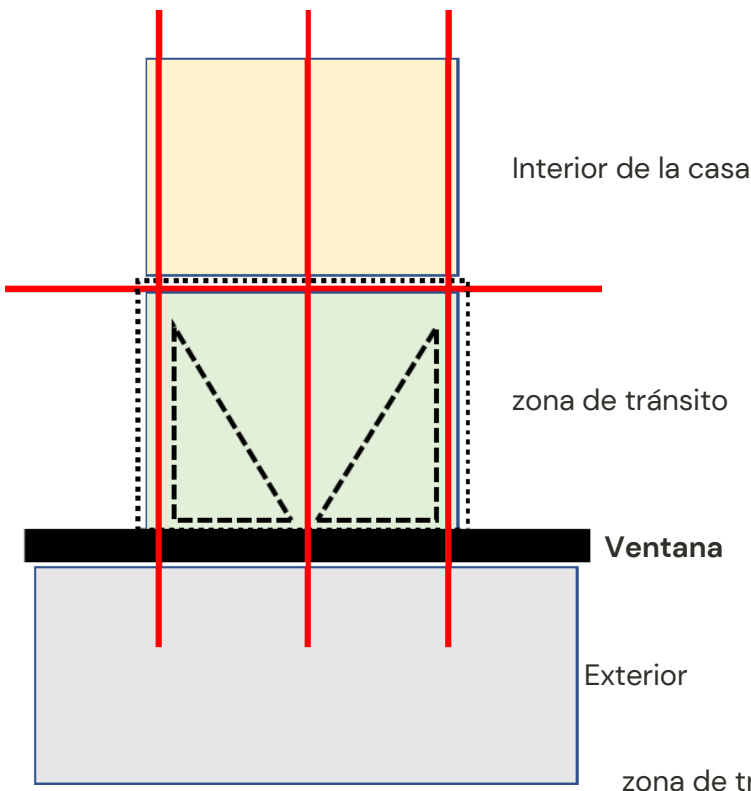

Hoja de la ventana

Este es el vano superior el cual se puede abrir de manera independiente

La reja esta compuesta por varillas redondas alineadas por un listón horizontal de madera

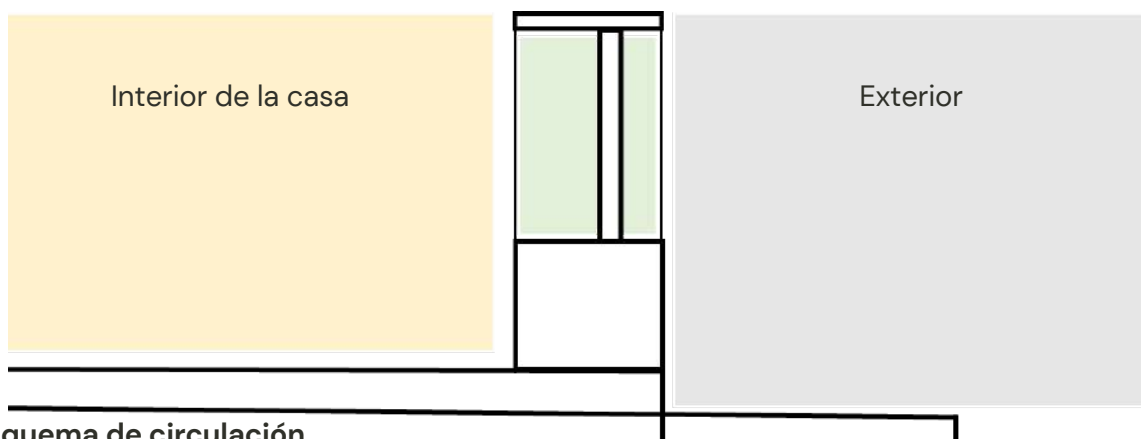

Corte esquema de circulación

Te presento unos esquemas sencillos de la ventana para nuestro hogar, estas son las medidas generales.



Alzado Ventana

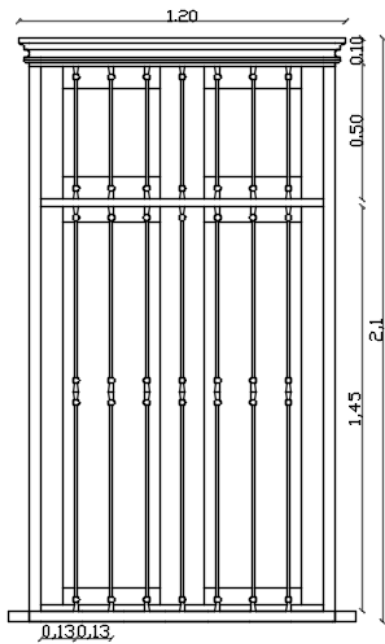

Alzado hoja ventana

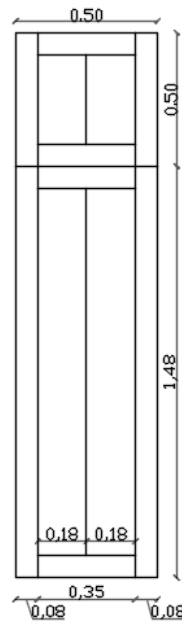

Explotado

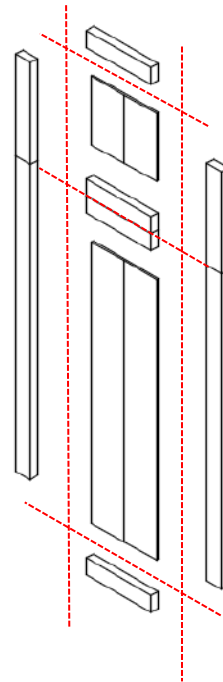

Esta es la reja, la cual se dispone sobre la ventana, ésta es fija no tiene apertura



Alzado Reja

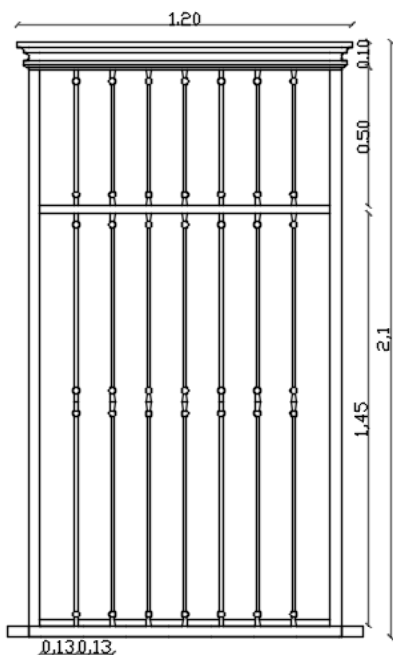

Alzado varilla de reja



Explotado

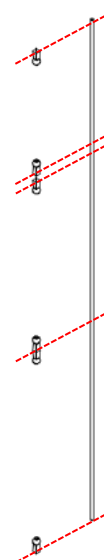

Fecha general – Semana mayor



Desde el hogar se protegen las tradiciones de nuestra comunidad, la fe católica que nos identifica



Nuestra entrada propone un espacio inicial creado por una pequeña reja que permite que las calles sean el escenario de la procesión, así todos podemos compartir en familia de este momento especial. Sus materiales son la madera y la el metal en varilla redonda color negro.

La puerta principal se divide en cuatro hojas que permiten distintas maneras de apertura, y cada hoja se divide en tres tableros, haciendo alusión ala santísima trinidad de nuestra fe católica, en la parte superior encontramos aperturas que son inspiradas en las baldosas de nuestra basílica menor y realizadas en ornamentación moldeada al frío.

Puerta – Semana Mayor



Ventana – Semana mayor



Esta ventana es el lugar perfecto para que los más pequeños puedan encontrar un sitio para aprender de las tradiciones católicas, es un lugar para escuchar atentamente la tradición. Está compuesta de dos elementos, el balcón y la ventana que se ubican dentro de la tapia pisada que al aprovechar su espesor podemos crear este espacio para sentarnos.

Es un pequeño balcón que se asoma sobre el paso del andén.

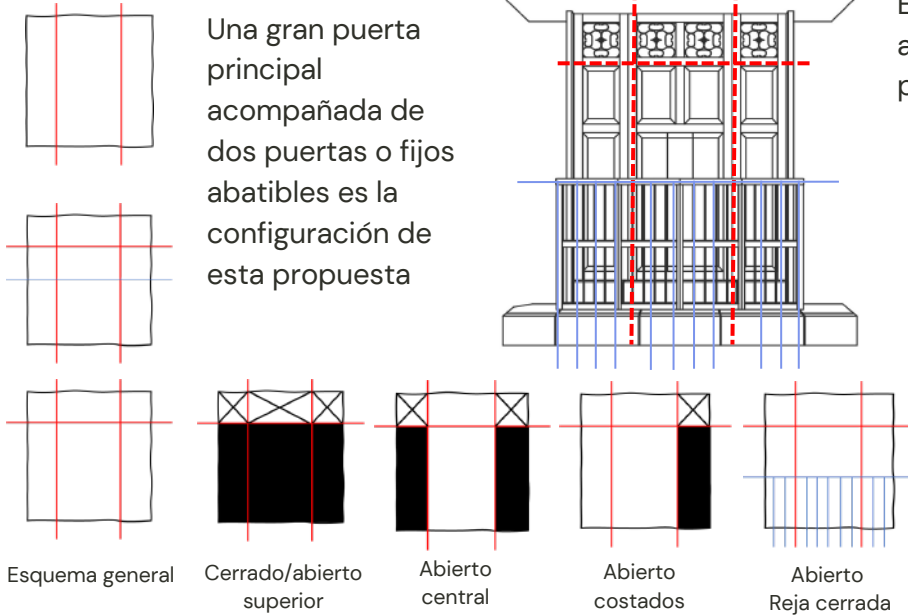

Esta propuesta presenta un pequeño atrio que se dispone como un excelente punto de vista para las procesiones

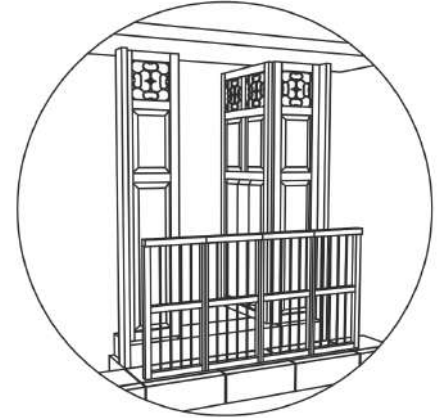

Hoja de la puerta

Planta esquema de circulación

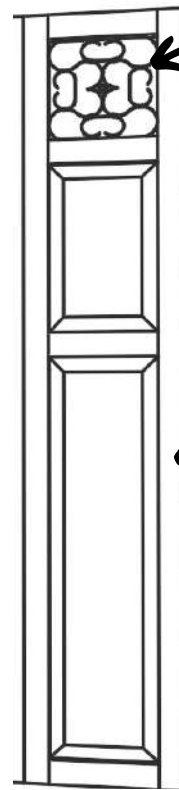
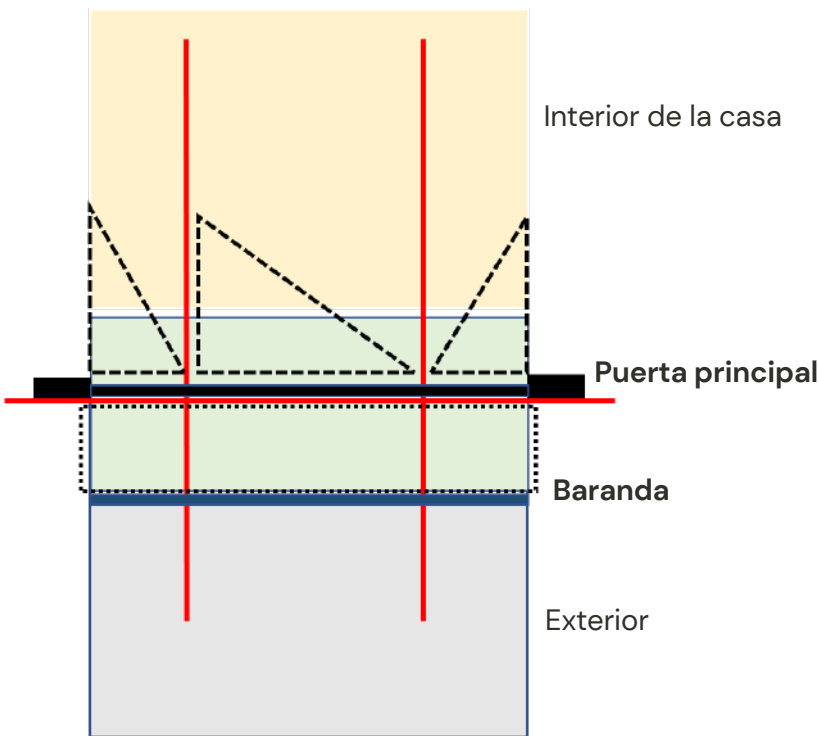

Esta es una reja metálica ornamental que permite el continuo paso de aire al interior

En la parte inferior presenta dos tableros a diamantados para las hojas de la puerta

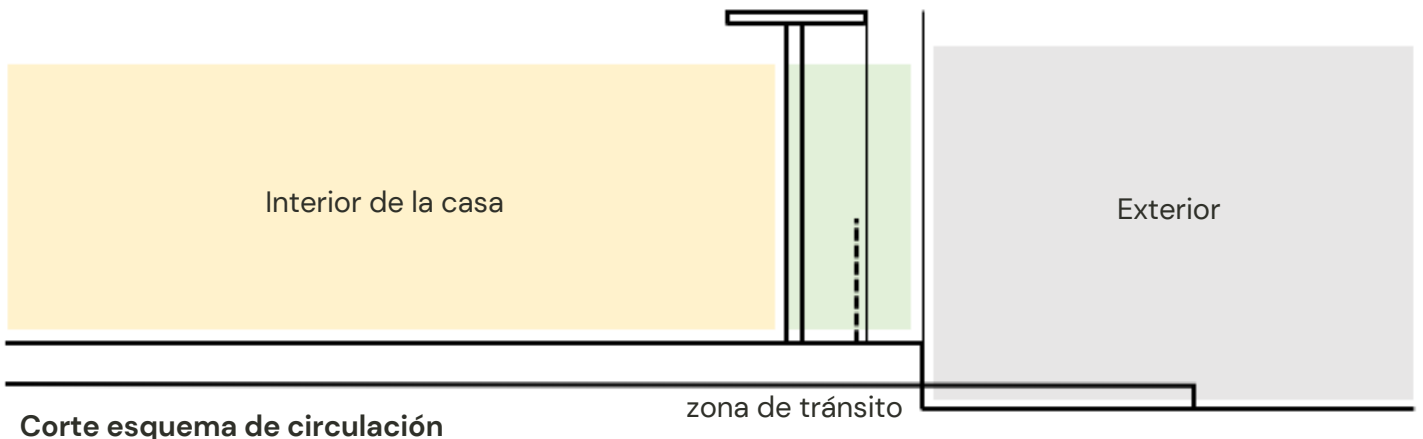

Te presento el esquema de la puerta expresada de manera sencilla y general.

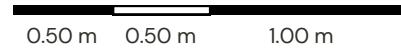

Alzado puerta principal

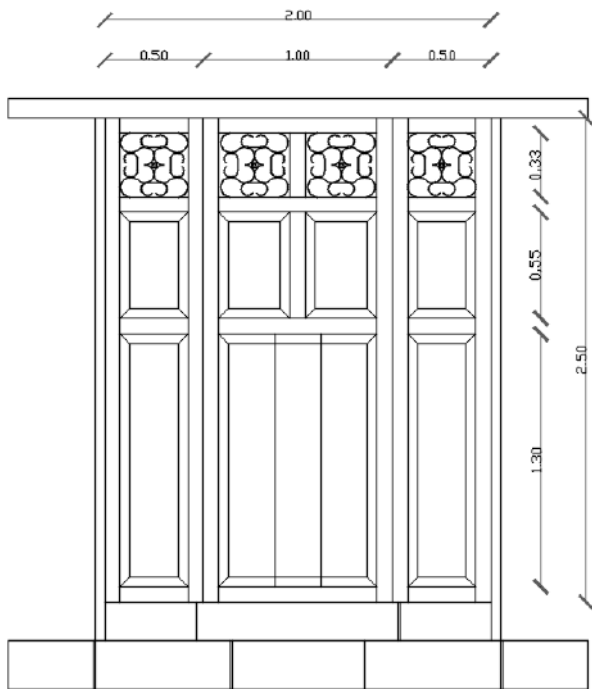

Alzado hoja puerta

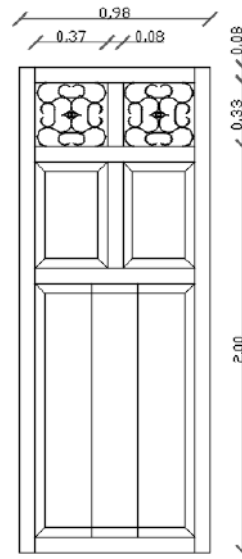

Explotado

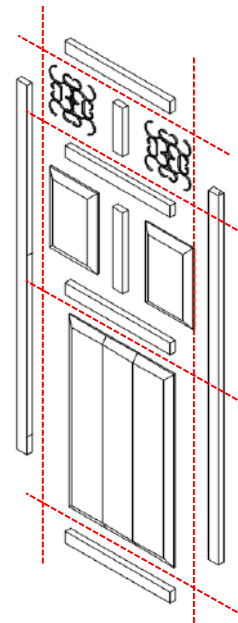

Esta sencilla reja es una humilde protección para la entrada principal, busca dejar el protagonismo a la puerta de la casa.

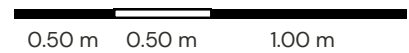

Alzado Reja

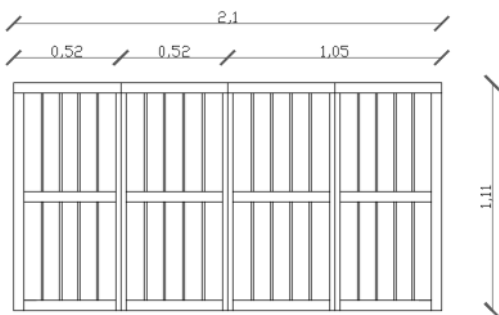

Alzado hoja reja

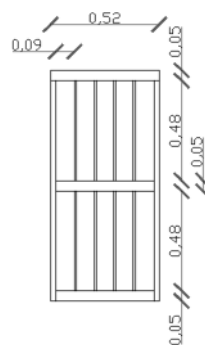

Explotado

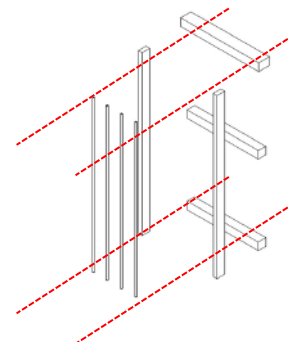

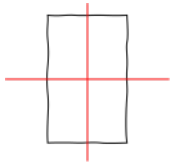

Este es el esquema para la ventana, presenta cuatro cuerpos, tiene una reja redonda que permite abrirse y tener seguridad

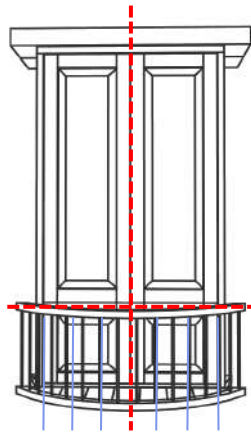
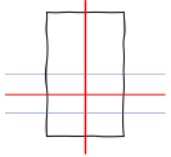

Acompañando la idea de la puerta principal, la ventana se convierte en un lugar para los más pequeños de la familia aprecien la procesión

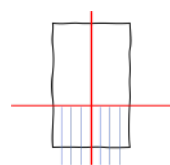
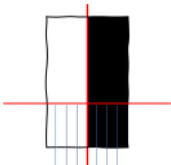
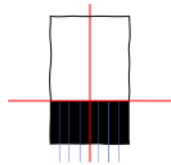
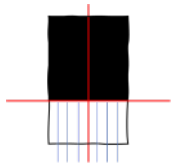
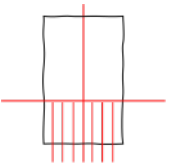
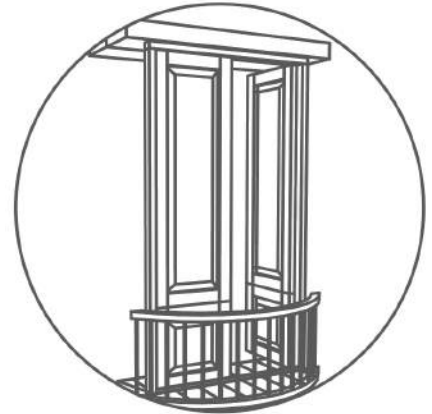

Esquema general

Cerrado superior abierto inferior

Abierto superior cerrado inferior

Abierto costados

Abierto

Planta esquema de circulación

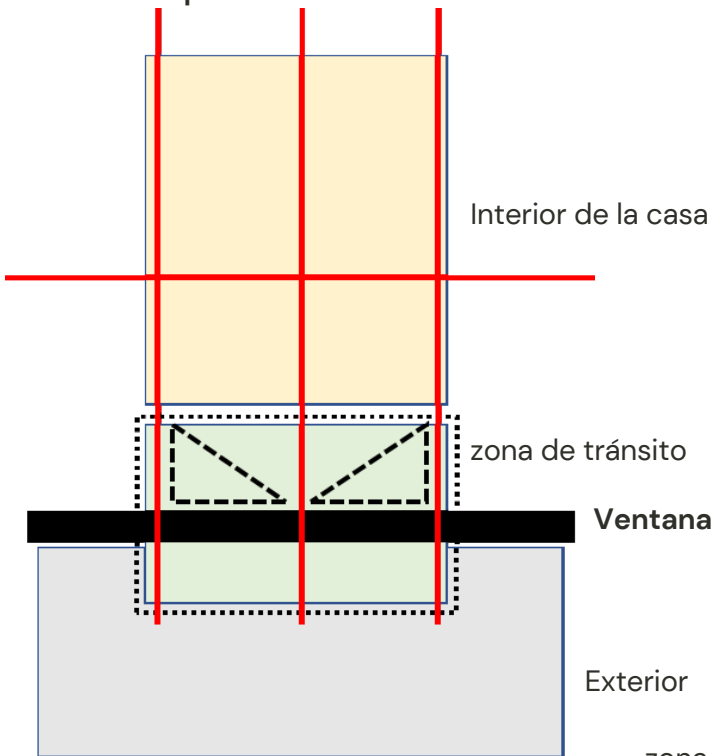

Hoja de la ventana

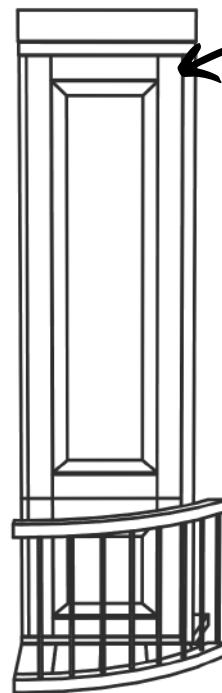

Su cuerpo es totalmente cerrado para brindar privacidad y seguridad

Este pequeño balcón se asoma hacia la calle creando un espacio donde sentarse.

zona de tránsito

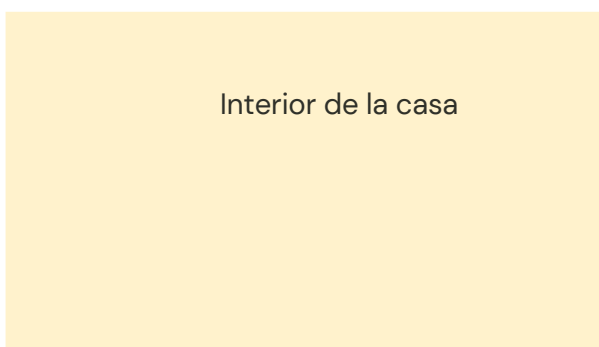

Corte esquema de circulación

Te presento el esquema de la puerta expresada de manera general.



Alzado ventana principal

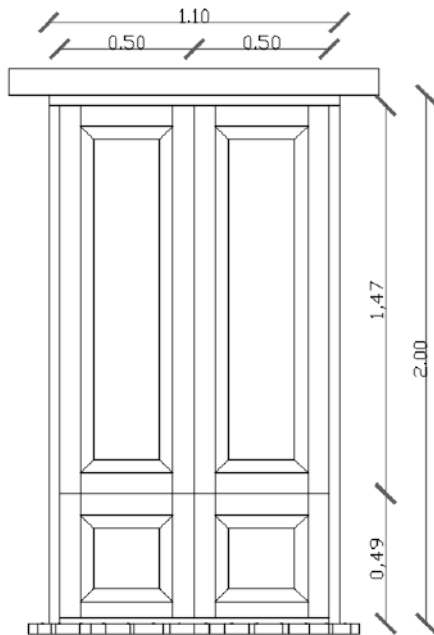

Alzado hoja puerta

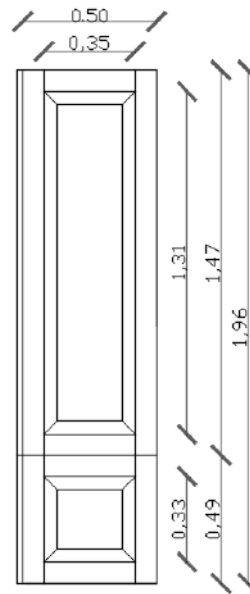

Explotado

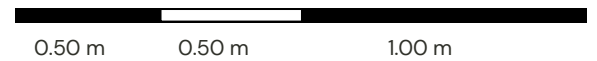
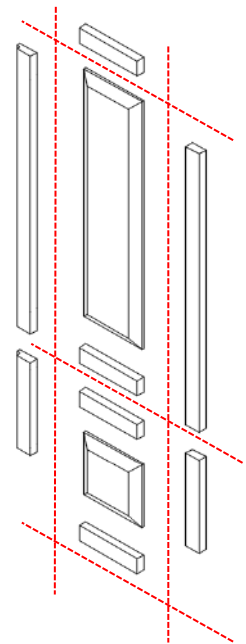

Esta reja curva encierra el pequeño balcón que se crea en el vano de la ventana.

Alzado Reja

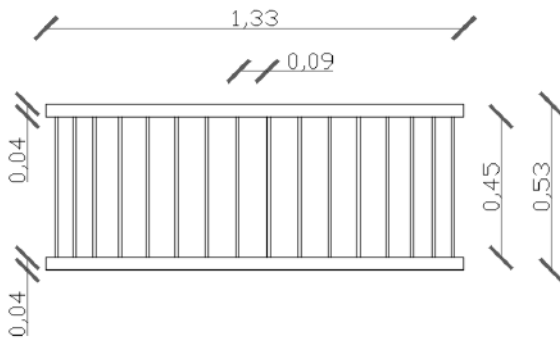

Explotado

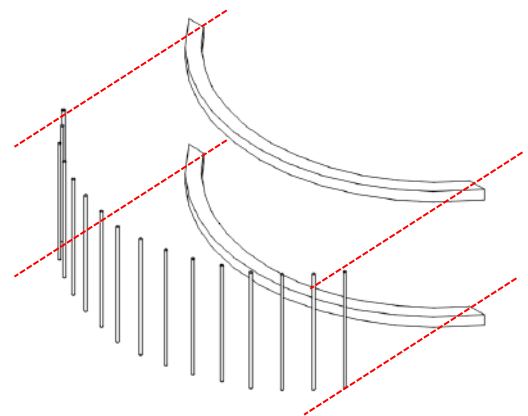

Fecha general - Semana mayor



¿Y si nos quedamos en el pueblo, abrimos un negocio y crecemos todos en comunidad?



¡A la orden!

Quiero mostrarte una gran puerta que da la bienvenida al negocio uno muy grande o tal vez al interior guardemos toda una sorpresa para ti, gran puerta consta de cuatro cuerpos los cuales se pueden abrir parcial o totalmente.

La carpintería se basa en listones que se pueden reemplazar fácilmente y estar siempre con nuestra mejor cara para atenderlos, estos listones están fijados con tornillos dorados que recuerdan a los tornillos de carruaje y al color del oro.

Sus materiales son principal mente la madera, de la cual está construido el marco y los listones, también el metal para los tornillos.

Puerta - Emprender



Transformamos cada una de las ventanas en puertas que hacen que las habitaciones de la casa ahora sean locales comerciales, cada uno con su farol y su tabla de identificación.

Uno de los beneficios de la tapia pisada, esta modificación se hace conservando el dintel que ya estaba en la ventana, las puertas resultantes serán del mismo ancho que las ventanas anteriores.

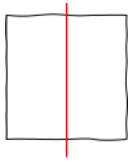

Esta puerta busca brindar el mayor espacio de acceso cuando el comercio esté activo y la mayor seguridad cuando esté cerrado

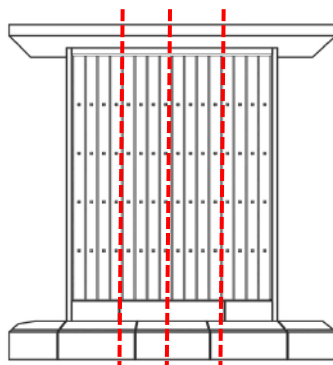
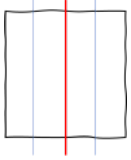

Sus cuatro hojas son abatibles y se pueden abrir según la necesidad del comerciante y el público

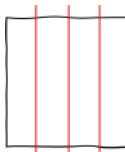
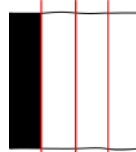
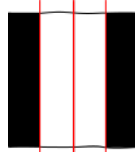
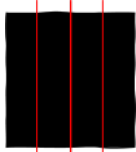
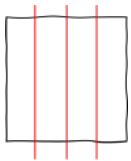

Esquema general

Cerrado

Abierto centro

Abierto centro costado

Abierto

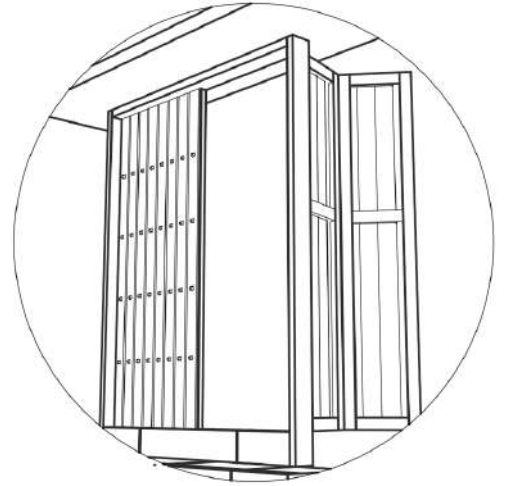

Planta esquema de circulación

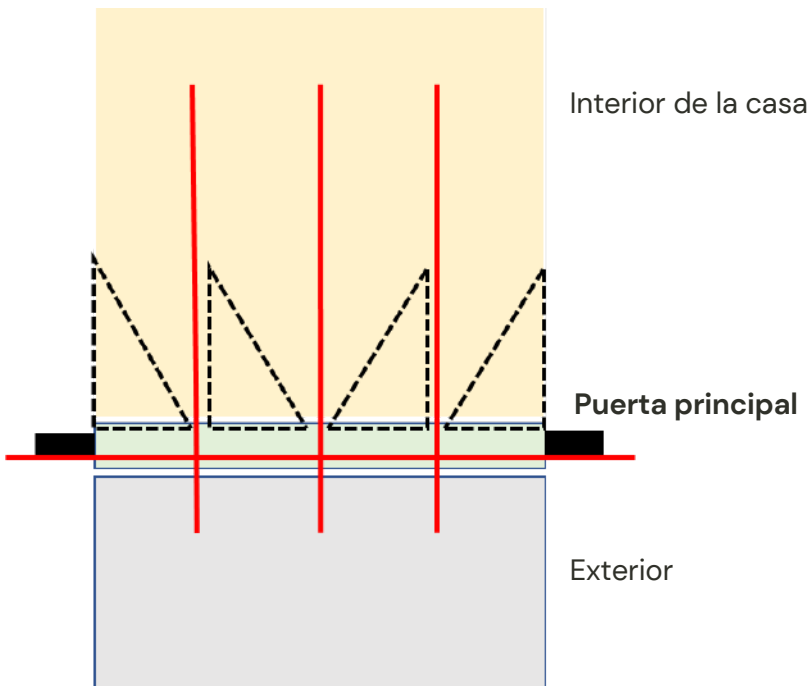

Hoja de la puerta



Las hojas están compuestas por listones, los cuales pueden ser reemplazados de forma individual según su deterioro

La fijación es mediante tornillo y tuerca para hacer más fácil su mantenimiento

zona de tránsito

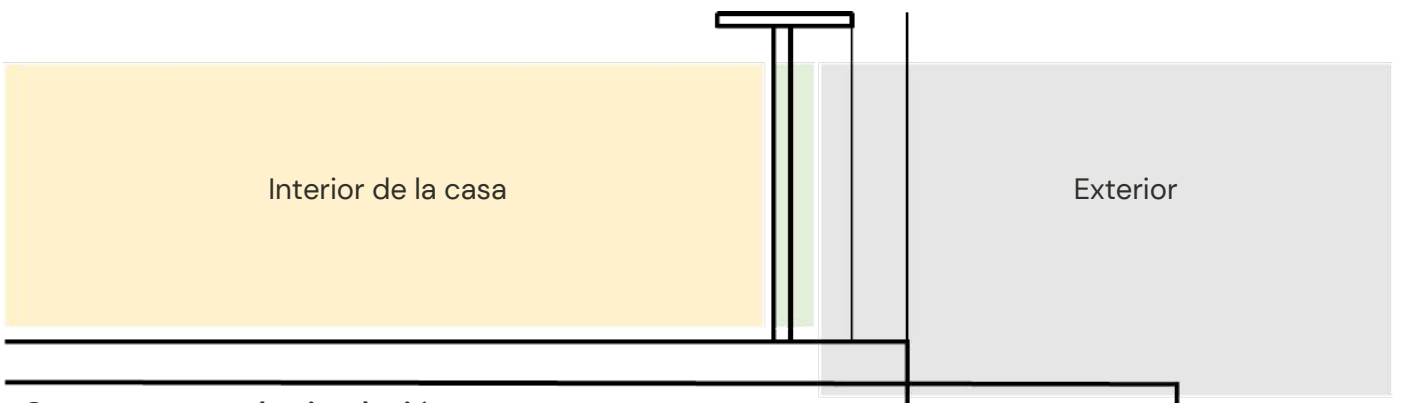

Corte esquema de circulación

Acá esta la representación de la puerta principal mostrando sus diferentes partes



Alzado puerta principal

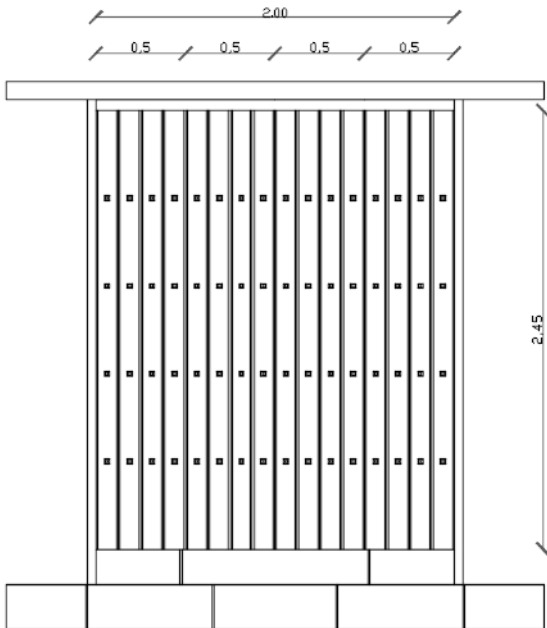

Alzado hoja puerta

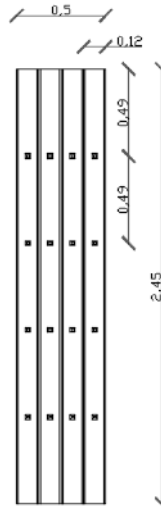

Explotado

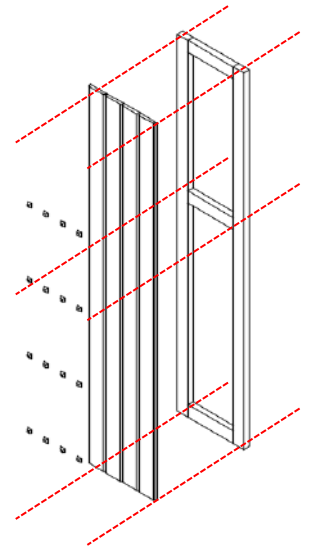

Alzado puerta principal
abierta en el centro

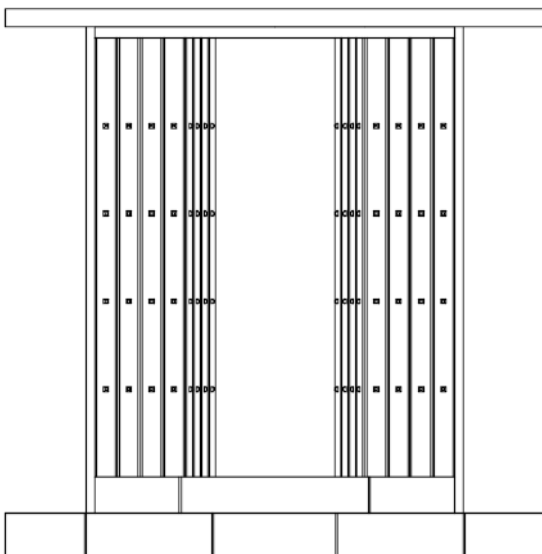

Alzado puerta principal
abierta en el centro
lateral

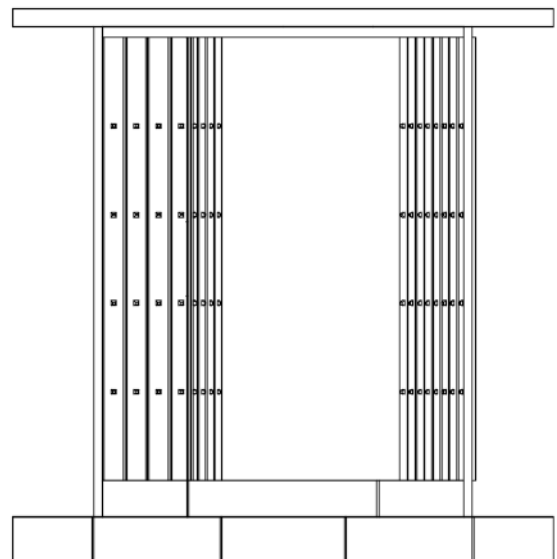

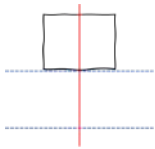

La estrategia es aprovechar las cualidades de la tapia pisada y completar el vano de la ventana en un vano para una nueva puerta

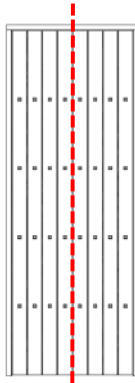

Estas puertas adicionales permiten segmentar en varios espacios comerciales o tener un gran espacio con distintos accesos

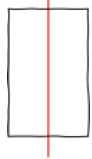
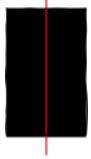
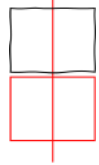

Esquema general

Cerrado

Abierto derecho

Abierto izquierdo

Abierto

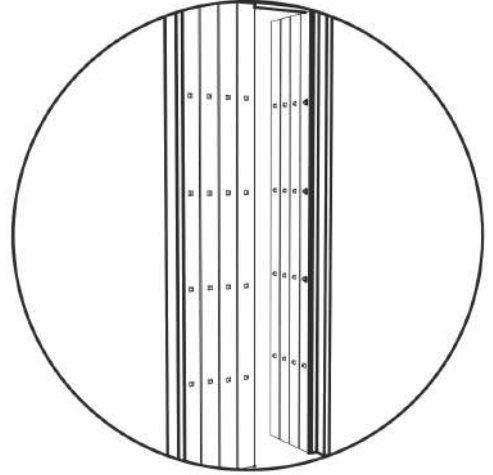

Planta esquema de circulación

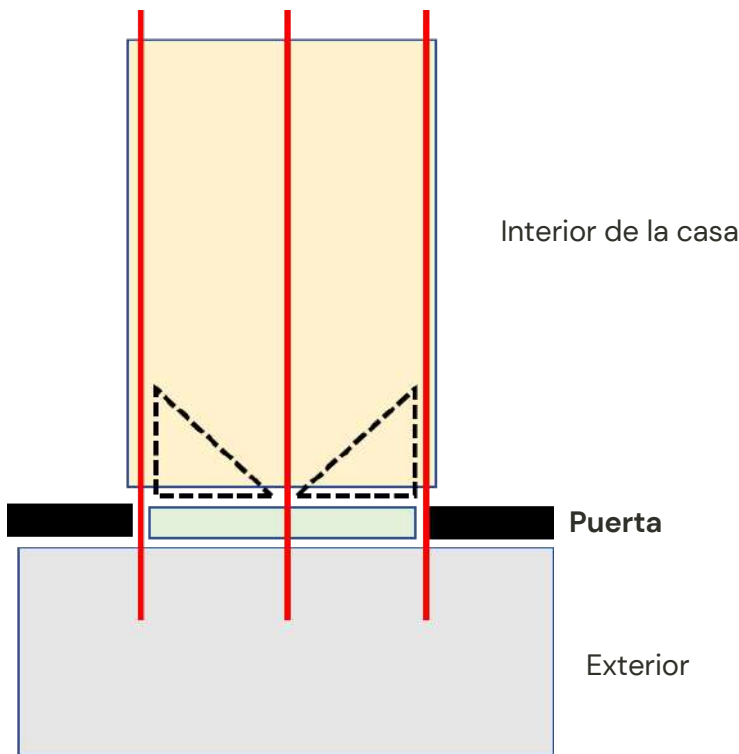

Hoja de la puerta - ventana



Continúa con la idea de la puerta principal para general armonía en toda la fachada



sus dimensiones son menores a la de la puerta principal, respetando el dintel que funcionaba para la ventana.

zona de tránsito

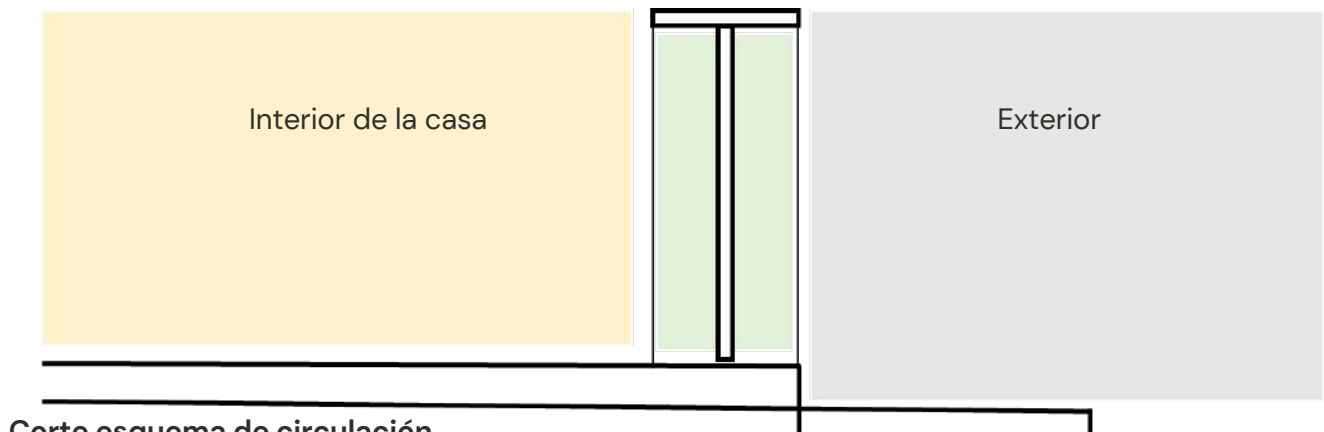

Corte esquema de circulación

Esta es la transformación que le aplicamos a la ventana que ahora funcionara como una puerta



Alzado puerta - ventana principal

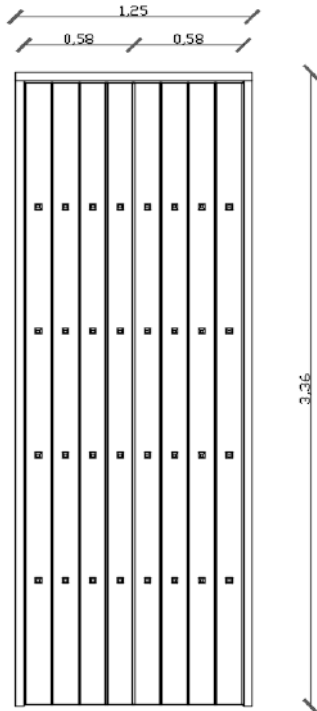

Alzado hoja puerta

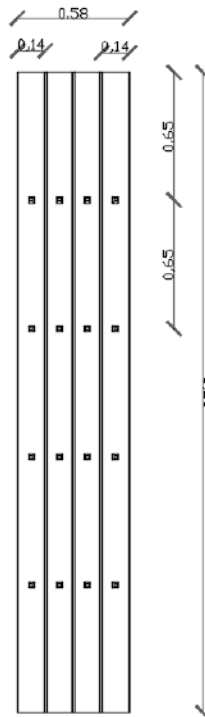

Explotado

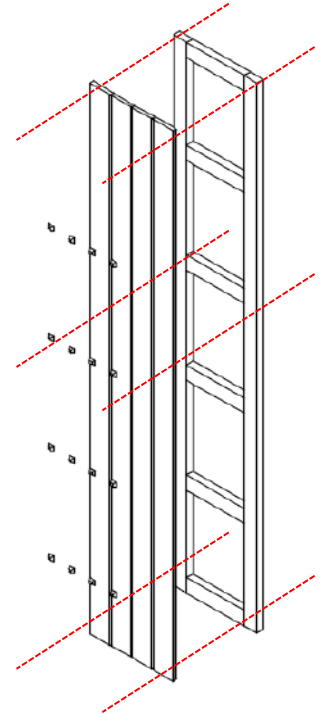

Una hoja abierta

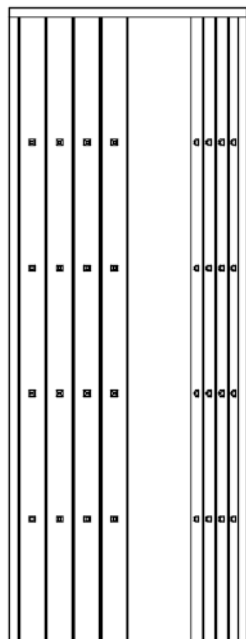

Dos hojas abiertas

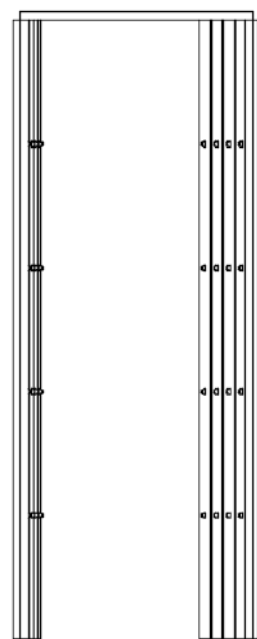

Recuerda que esta idea puede funcionar para locales independientes en cada habitación a la que responderían las ventanas, o puede llegar a ser una de varias entradas a un gran local interior.

Planta varias opciones que sean posibles de modificarse según cambie la demanda del comercio.

Acá esta las propuestas que aplicamos a las tres ideas anteriores, la meta es que todas las casas del centro histórico las adopten.

El objetivo es integrar de manera funcional varios de elementos ya existentes en las fachadas Gironesas pero con una estrategia clara y ordenada

Canal y bajante de aguas lluvias

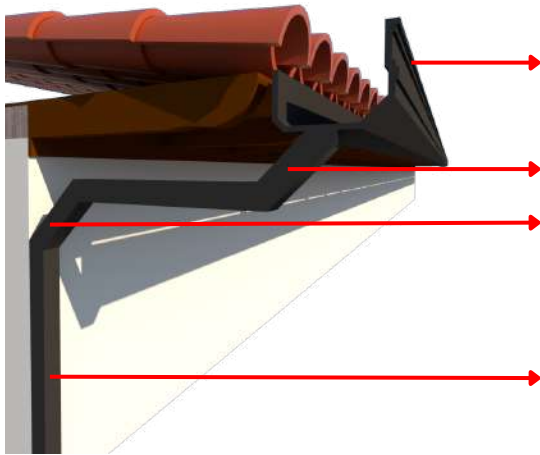

El canal es en material lámina galvanizada color negro calibre 12, con su respectivo tratamiento de impermeabilización en las uniones y traslajos.

El ducto del bajante es de sección cuadrada en lámina galvanizada color negro calibre 12, y en los cambios de sentido se realizan a 45grados.

El ducto debe ir adosado a la superficie de la fachada, sin hacer ningún tipo de cavidad en la tapia para ocultarlo, el concepto plantea que en las distintas fachadas se instalen de manera contigua para así generar la menor cantidad de elementos que atraviesen las fachadas de manera vertical.



Esta sería la interacción entre los bajantes de dos casas colindantes, los mismos entregan el agua lluvia ya canalizada a un ducto localizado al interior del andén, de forma subterránea, este a su vez a la acometida de alcantarillado correspondiente. La premisa esencial de esta idea es buscar la uniformidad en este elemento y a su vez cuidar de la integridad estructural de los muros de tapia pisada.

Farol o luminaria pública

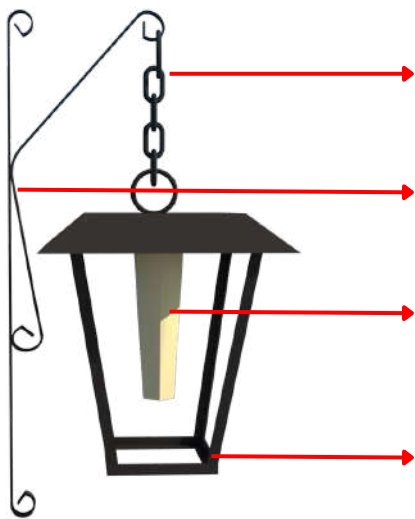

Cadena de eslabones metálica color negro la cual conecta la estructura que va anclada a pared de tapia y la estructura propia del farol.

Estructura de anclaje elaborada en pletina metálica color negro moldeada al frío, esta se sujeta con chazos a la tapia pisada.

Luminaria tipo led de luz cálida que emula el color de luz presente en el casco antiguo siendo de color amarilla.

Estructura propia del farol metálica color negro la cual emula los marcos anteriores que soportaban cristales, en esta propuesta ya no son implementados



Vista frontal



Vista superior



Vista inferior



Vista general



Para complementar la propuesta de iluminación se plantea esta línea de luz creada por pequeños focos de piso, alineados en el andén hacia el borde que da a las fachadas.

La materialidad de los andenes se propone con elementos de mampuesto macizo, estos son fáciles de remplazar por su desgaste y en tiempos anteriores se usaban de esta forma.

Asta para las banderas

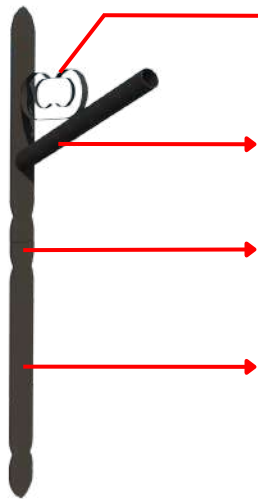

Elemento decorativo y que da rigidez al asta, realizado en pletina metálica color negro figurado al frío

Tubo metálico color negro que soporta el cabo de la bandera.

Punto de anclaje donde pivota el asta lo que hace posible que se pliegue dentro de la pared de tapia.

Lámina que cierra el sistema de plegado cuando no se esta usando con una bandera

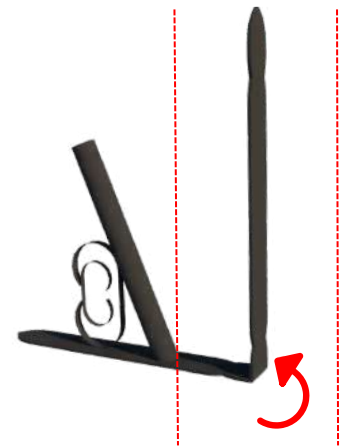

De esta manera el asta se guarda dentro de la pared de tapia en los momentos que no se requiera usar.

Placa de identificación

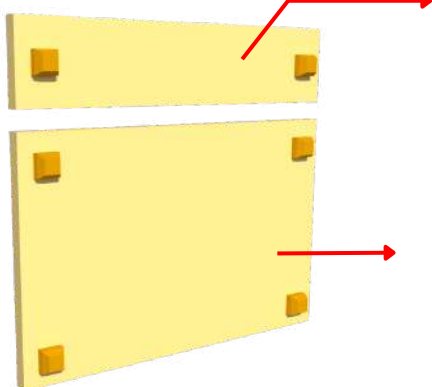

Espacio para identificar el inmueble con un nombre característico, alusivo a su historia, familia o actividad.

Espacio para grabar la tradición del inmueble, que narre una pequeña historia para que sea de fácil conocimiento para los turistas.

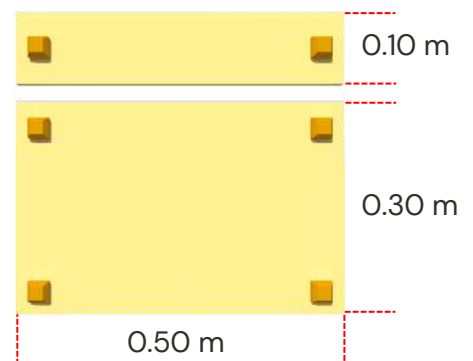

La propuesta de materialidad para esta placa es en piedra natural, grabada a mano.

Maceta para flores

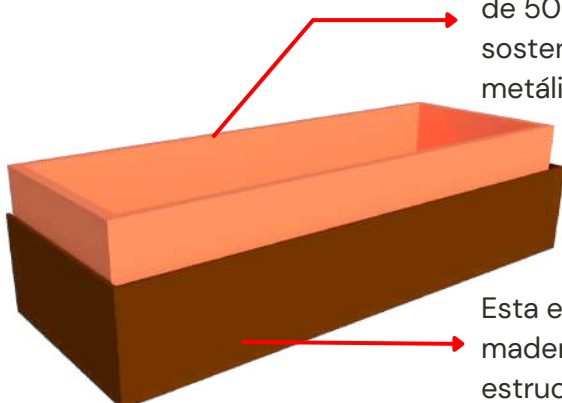

Maceta de gres rectangular de 50 cm x 20 cm, sostenida con estructura metálica.

Esta es una cubierta en madera que rodea la estructura metálica que sostienen la maceta.

Se propone cultivar en ellas la planta conocida como trinitario la cual se adapta muy bien al clima del municipio y aporta un bello color sobre la gran fachada blanca.



PROPUESTAS EN CONJUNTO

Propuesta tipográfica

12

La propuesta toma como partida este mapa, en el cual se presentan al corregimiento de Tunja y Sogamoso los cuales pertenecían al gobierno de Girón, fue realizado en 1790.

Descripción del Gobierno de Girón, corregimiento de Tunja y Sogamoso. Archivo General de la Nación, Mapas y Planos 6, 71.

Original en color, 28 x 39 cm, tiene escala aproximada de c 1:550.000, la ubicación de los poblados no está de acuerdo con la escala y por lo tanto se encuentran importantes desplazamientos. Las notas de identificación son abundantes, presenta información sobre la ubicación de otros sitios como minas. Archivo General de la Nación, mapa 6, núm. 71-a.

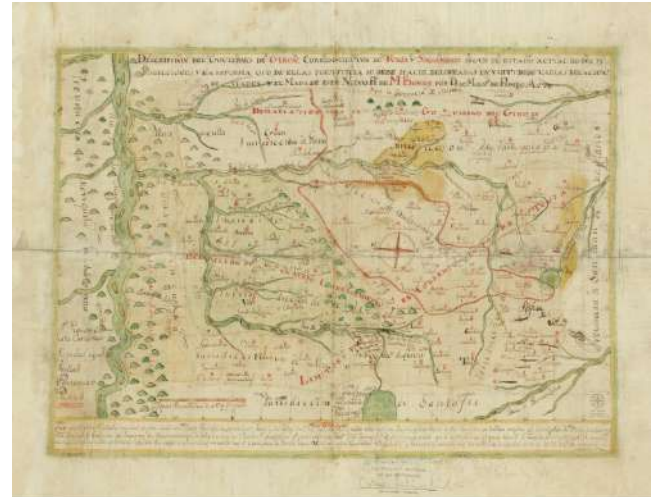

Las letras en el contenidas son tomadas como punto de partida para crear una tipografía para implementar en nuestro municipio.

Martínez, M y Bautista, L (2023) Cartografía Histórica de los territorios Boyacenses, Banco de la República

Tipografía - Girón colonial

Esta es la tipografía creada a partir de las letras que se encuentran en el mapa de la descripción del gobierno de Girón. Puedes descargarla utilizando este código QR, Adelante!



A B C D E F G H I J K L M N

Ñ o P Q R S T U V W X Y Z

A b c d e f g h i j k l m n ñ o p

q r s t u v w x y z . ,

MUNICIPIO DE GIRÓN
MONUMENTO NACIONAL

Municipio de Girón
Monumento Nacional

PROPUESTAS EN CONJUNTO

Materialidad

12

Para desarrollar las propuestas presentadas en esta cartilla, se seleccionan tres maderas presentes en la región que han sido utilizadas a lo largo del tiempo en el municipio dando muy buenos resultados.

Tolúa, ceiba tolúa



Familia: Malvaceae
Nombre Científico: Pachira quinata
Nombre común: Tolúa, ceiba tolúa
Altura máxima (m): 30
Diámetro (cm): 100
Origen: Se distribuye desde Honduras hasta Venezuela. Crece debajo de los 1000 m s. n. m.

Cedro



Familia: Meliaceae
Nombre Científico: Cedrela odorata
Nombre común: Cedro
Altura máxima (m): 35
Diámetro (cm): 100
Origen: Desde el norte de México hasta el norte de Argentina, incluidas las islas del Caribe.

Guayacán amarillo



Familia: Bignoniaceae
Nombre Científico: Handroanthus chrysanthus
Nombre común: Guayacán amarillo
Altura máxima (m): 35
Diámetro (cm): 100
Origen: América tropical desde México a través de América Central hasta Colombia y Venezuela.

Para los colores te mostramos estos esquemas donde se dividen en Maderas (puertas, ventanas y demás) Metales, (elementos de ornamentación) y recordemos que la característica más importante de la fachada es el color blanco dado por el proceso de aplicar cal hidratada como acabado para el tapial.

Maderas

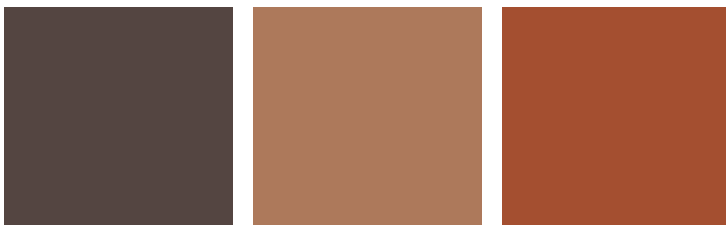

RGB (84,69,65) RGB (173,121,91) RGB (164,79,48)
HEX #544541 HEX #AD795B HEX #A44F30

Metal



RGB (0,0,0) RGB (252,192,15)
HEX #000000 HEX #FCC00F

Si los elementos metálicos están cercanos a las maderas o a los colores de las mismas, también es recomendable usar en ellos los colores propuestos para maderas, esto con el fin de generar más armonía lo cual queda al criterio de diseñador.



Fue todo un placer tu compañía al recorrer este camino, gracias por leer atentamente nuestras ideas, recuerda que la base de nuestra comunidad es la familia, y el hogar será el refugio que siempre debemos mantener grande y acogedor. Continúa tu camino y aplica tu nuevo conocimiento a tu hogar.



Las tradiciones mantienen vivo el legado de un pueblo, nuestra fe católica que nos da a conocer al rededor del mundo y colma de valores el seno del hogar, piensa sobre las ideas que te presentamos, traduce tus necesidades en respuestas que continúen el camino del desarrollo y sostenibilidad para nuestro bellos pueblito blanco.



Listo, aunque un poco triste, hemos llegado al final de esta cartilla, recuerda que tus proyectos siempre impactaran de manera positiva o negativa en tu entorno, no debes poner tus ideales por sobre los demás, crezcamos en comunidad y hagamos de Girón un pueblo con muchísimos mas años de historia por delante.

Recuerda que estas ideas son una base para que identifiques tus necesidades y des una correcta orientación al manejo, cuidado y desarrollo de la fachada de tu hogar en el centro histórico de Girón, cualquier intervención debe estar guiada por los profesionales competentes en el área, y adicionalmente contar con las correspondientes licencias de intervención según sea tu caso, adelante y recuerda que esta estrategia se basa en los reflejos del pasado de nuestro monumento nacional, el municipio de Girón.

- Alberto Humanes. (1994). Restauración arquitectónica, el diálogo entre lo antiguo y lo nuevo. Revista del colegio oficial de arquitectos de Madrid(299), 8-11. Alberto, H. (s.f.).
- Alcaldía municipal de Girón. (05 de 01 de 2022). Pasado, presente y futuro. Obtenido de Mi municipio: www.giron-santander.gov.co
- Álvarez, C. A. (2011). METODOLOGÍA DE LA INVESTIGACIÓN CUANTITATIVA Y CUALITATIVA Guia didáctica. Universidad Sur colombiana.
- Bokova. (2012). Mensaje enviado por motivo del Ágora. Buerdeos.
- Casado Galvan, I. (2009). Contribuciones a las Ciencias Sociales. Obtenido de <https://www.eumed.net/rev/cccss/06/icg.htm#:~:text=El%20concepto%20de%20patrimonio%20es,empiristas%20a%20las%20concepciones%20cartesianas>.
- Castañeda y Bringas. (2021). Breve historia de la restauración, parte 1. El Salvador: Universidad Dr. Jose Matías Delgado.
- Concejo municipal de San Juan Girón. (2010, 30 de noviembre). Plan de Ordenamiento Territorial Acuerdo No100. Alcaldía Municipal de San Juan Girón. Obtenido de <https://www.giron-santander.gov.co/Transparencia/Paginas/Planeacion-Gestion-y-Control.aspx>
- Concejo municipal Municipio San Juan Girón. (2010, noviembre 30). ACUERDO No. 100. Alcaldía municipal de Girón.
- CONSTITUCIÓN POLÍTICA DE COLOMBIA. (1991).
- COPNES 3658. (2010). Obtenido de <https://colaboracion.dnp.gov.co/CDT/Conpes/Económicos/3658.pdf>
- Función Pública. (1959). Función Pública. Obtenido de <https://www.funcionpublica.gov.co/eva/gestornormativo/norma.php?i=326>
- Funcionpublica. (1963). Decreto 264. Recuperado el 31 de agosto de 2022, de Función Pública: <https://www.funcionpublica.gov.co/eva/gestornormativo/norma.php?i=1307>
- Instituto Nacional de Cultura del Perú. (2007). Documentos fundamentales para el Patrimonio Cultural (Vol. 1). Lima, Perú. Obtenido de https://oibc.oei.es/uploads/attachments/276/patrimonio_cultural_peru.pdf
- Jacobs, J. (1961). Muerte y vida de las grandes ciudades.
- Jensen, K., & Birche, M. (La percepción comunitaria del espacio urbano). La plata, Argentina.
- Lynch, K. (1960). Imagen de la Ciudad.
- Ministerio de Cultura. (22 de marzo de 2019). Informe visita municipio San Juan de Girón. Girón, Santander, Colombia.
- Ministerio de cultura. (2005). MANUAL PARA INVENTARIO DE BIENES CULTURALES INMUEBLES. BOGOTÁ D.C. Obtenido de [file:///C:/Users/Lenovo/AppData/Local/Temp/Rar\\$Dla23092.48959/Manual%20para%20inventario_Bienes_Inmuebles.pdf](file:///C:/Users/Lenovo/AppData/Local/Temp/Rar$Dla23092.48959/Manual%20para%20inventario_Bienes_Inmuebles.pdf)
- Ministerio de Cultura Colombia. (2023). Obtenido de <https://www.mincultura.gov.co/areas/patrimonio/patrimonio-cultural-en-Colombia/Paginas/default.aspx>
- Ministerio de Cultura Colombia. (2023). Ministerio de Cultura. Obtenido de <https://www.mincultura.gov.co/areas/patrimonio/patrimonio-cultural-inmueble/patrimonio-urbano-centros-historicos/Paginas/Trámites-y-servicios.aspx>
- Ministerio de Cultura Colombia. (2015). Ministerio de Cultura. Obtenido de <https://www.mincultura.gov.co/areas/patrimonio/mes-del-patrimonio/patrimonio-cultural-al-alcance-de-todos/Paginas/Nuestro-Patrimonio-Cultural-al-alcance-de-todos.aspx#:~:text=¿Qué%20clase%20de%20patrimonio%20existe,patrimonio%20cultural%3A%20material%20e%20>
- Ministerio de Cultura de Perú. (2023). Sitios del patrimonio mundial del Perú. Obtenido de <https://patrimoniomundial.cultura.pe/patrimoniomundial/queeselpatrimoniomundial#:~:text=La%20etimología%20de%20la%20palabra,tambi%20én%20trasciende%20lo%20tangiblemente%20transmitido>.
- Monjes Álvarez, C. A. (2011). Metodología de la investigación cualitativa y cuantitativa. Neiva: Universidad Surcolombiana, Facultad de ciencias sociales y humanas.
- Palacios, M., & Garcés, J. (2018). Percepciones urbanas: análisis de dinámicas sociales, sensaciones e impresiones en el barrio Carlos E. Restrepo y el parque del Poblado. Medellín.
- Patiño, E. (2012). Patrimonio y Urbanismo. Estrategias metodológicas para su valoración e intervención.
- Presidencia de la República de Colombia. (1963, 12 de febrero). Decreto 264. Diario Oficial No. 31025. Obtenido de <https://www.funcionpublica.gov.co/eva/gestornormativo/norma.php?i=1307>
- Presidente de la república de Colombia. (1963, febrero 12). DECRETO 264. Publicado en el Diario Oficial No. 31025. Obtenido de www.funcionpublica.gov.co
- Revista Diners. (03 de Agosto de 2018). Giron, Un destino para descubrir en Santander. Obtenido de https://revistadiners.com.co/estilo-de-vida/viajes/58168_una-nueva-epoca-de-oro-para-el-turismo-en-giron/
- Unesco. (2014). Indicadores unesco de cultura para el desarrollo . Obtenido de Manual metodologico unesco : www.unesco.org
- Universidad Antonio Nariño . (09 de Noviembre de 2017). Grupos de investigación . Obtenido de Investigación - Facultad de Artes: www.uan.edu.co
- Universidad Antonio Nariño. (2019, Febrero 10). Reglamento de Trabajos de Grado. Bogota .
- Vanguardia. (2017). Obtenido de <https://www.vanguardia.com/area-metropolitana/giron/no-hay-inclusion-en-los-andenes-del-casco-antiguo-LDVL428627>
- Vanguardia. (03 de Julio de 2017). Vivienda en mal estado pone en riesgo el Monumento Nacional de Girón. San Juan de Girón, Santander, Colombia. Obtenido de <https://www.vanguardia.com/area-metropolitana/giron/vivienda-en-mal-estado-pone-en-riesgo-el-monumento-nacional-de-giron-KQVL399605>
- Vanguardia Liberal . (s.f.). Obtenido de <https://www.vanguardia.com/opinion/columnistas/diana-giraldo/pobre-giron-AB5829310>
- Vanguardia Liberal. (05 de Enero de 2017). Vanguardia Liberal. Obtenido de <https://www.vanguardia.com/area-metropolitana/giron/parque-principal-de-giron-esta-saturado-de-vehiculos-PRVL384913>
- (Rodríguez, M., (2013) La asociatividad territorial en Colombia. una caracterización de las asociaciones de municipios y las áreas metropolitanas, en cuanto a su función e impacto sobre el territorio. Universidad Politécnica de Cataluña.

TG